



improve your life



Home comfort systems



catalogo professional

INDICE

L'azienda	05
Le gamme	15
iM - la pompa di calore aria/acqua MONOBLOCCO	21
iSERIES - il sistema misto - pompa di calore aria/aria e aria/acqua SPLIT	41
iSERIES - le unità esterne	61
iSERIES - le unità interne idroniche e ad espansione diretta	81
EMIX e EMIX TANK - la produzione di acqua calda sanitaria	109
Gli accessori	121
Gli schemi d'installazione	135





la nostra storia

Siamo un'azienda storica italiana specializzata nella produzione e commercializzazione di prodotti per la climatizzazione e sistemi per il riscaldamento, fondata nel 1929 a Cavarina in provincia di Varese, dove ancora oggi, su una superficie totale di 42.000 mq, risiedono, tra le altre funzioni: la produzione, la ricerca, lo sviluppo ed il controllo qualità. A questa unità si affianca la sede di Alfianello nel bresciano che, con i suoi 32.000 mq, ospita un esteso centro logistico ed il building direzionale.

il nostro team

Una fitta rete vendita distribuita su tutto il territorio nazionale ci consente di essere facilmente raggiungibili e allineati alle necessità di forniture locali che, anche per condizioni climatiche differenti, richiedono un know how specifico.

assistenza tecnica

Alla rete vendita si affiancano oltre 500 centri di assistenza (CAT) in tutta Italia, continuamente formati e strettamente connessi alla sede centrale, che garantiscono risposte, interventi tempestivi e qualificati sull'intero territorio.









ricerca e sviluppo di prodotto

Oggi siamo presenti sul mercato con un'offerta commerciale che include: pompe di calore e produzione di acqua calda sanitaria, prodotti per la climatizzazione ed il raffrescamento, riscaldamento e trattamento d'aria, principalmente per l'utenza residenziale.

La totale autonomia d'intelligenza industriale e di engineering è un patrimonio aziendale che coltiviamo da oltre 90 anni. Ricerca, sperimentazione, tecnologie e dotazioni produttive all'avanguardia, ci permettono di proporre sistemi di qualità, dalle elevate prestazioni tecniche. Le competenze sviluppate spaziano dalla progettazione meccanica ai calcoli e simulazioni termodinamiche, ingegnerizzazione prodotti, progettazione elettronica, definizione algoritmi di controllo, supervisione field test e testing sistemi.

argo academy

ARGO ACADEMY è uno spazio innovativo recentemente inaugurato nella sede produttiva di Gallarate.

Dotata delle più moderne strumentazioni di lavoro, accoglie clienti e collaboratori per momenti di training formativi strutturati su più livelli di specializzazione.

Per garantire elevati standard di apprendimento, l'offerta formativa affianca ai moduli teorici svariate sessioni operative, grazie alla piena funzionalità dei sistemi installati all'interno dello showroom.





gli obiettivi principali

- **FORMAZIONE TECNICA** su più livelli agli operatori del settore della climatizzazione e del riscaldamento
 - **INFORMAZIONE COMMERCIALE** con aggiornamenti costanti sulla gamma di prodotti Argo
-

i destinatari della proposta formativa

- **INSTALLATORI** (8-20 partecipanti)
- **AGENTI - DISTRIBUTORI** (8-20 partecipanti)
- **PROGETTISTI – TERMOTECNICI** (4-10 partecipanti)

le tipologie di proposta formativa

Per conseguire elevati standard di apprendimento, l'offerta formativa si differenzia per tipologia di prodotto, settore di applicazione e livello di approfondimento dei temi trattati:

1. Tipologia di prodotto: espansione diretta / soluzioni idroniche
2. Settore di applicazione: residenziale / commerciale / grandi impianti
3. Livello di specializzazione: base - installatori / avanzato - progettisti





i corsi

La proposta formativa si articola inizialmente nei seguenti corsi:

1. Residenziale – climatizzazione ad espansione diretta: sistemi monosplit e multisplit
2. Residenziale – pompe di calore idroniche: unità monoblocco (iM) e sistemi split iSERIES
3. Commerciale e grandi impianti

Gamma unità









Pompa di calore aria/acqua - MONOBLOCCO

	MODELLO	1 ^{ph}	3 ^{ph}	Capacità nominale [kW]		Classe energetica	
				Risc.	Raffr.	Risc.	Raffr.
	AIM06EMX	●		5,8	4,8	A++	A+
	AIM08EMX	●		8,1	5,9	A++	A+
	AIM11EMX AIM11EMX3PH	●	●	10,4	7,7	A++	A+
	AIM14EMX3PH		●	13,6	10,0	A++	A+

Accessori disponibili (schede tecniche dettagliate dalla pag. 116)

- Serbatoio/separatore isolato 40 litri, 6 attacchi (iM06 - iM08)
- Serbatoio/separatore isolato 80 litri, 6 attacchi (iM11 - iM14)
- Resistenza elettrica 2 kW per serbatoio/separatore 40-80 litri
- Pannello di controllo remoto
- EMIX / EMIX TANK
- Kit ACS (Resistenza elettrica 3 kW, serbatoio 300 litri, valvola deviatrice, quadro controllo)
- iModbus (Gateway Modbus)

Pompa di calore aria/acqua - SPLIT

	MODELLO	 		MODELLO			 			
					Capacità nominale [kW]		Classe energetica			
		Risc.	Raffr.		Risc. 35°C	Risc. 55°C	Raffr.			
	AEI1G50EMX	●			AUAH	4,1	5,3	A++	A+	A++
	AEI1G65 EMX/ AEI1G65 EMX3PH	●	●		AUBH	6,5	5,6	A++	A+	A++
	AEI1G80BEMX/ AEI1G80EMX3PH	●	●		AUCH	8	6,9	A++	A+	A++
	AEI1G110BEMX/ AEI1G110EMX3PH	●	●		AUCH	10,6	9,1	A++	A+	A++
	AEI1G140EMX3PH		●		AUDH	13,8	11,6	A++	A+	A++







Accessori disponibili (schede tecniche dettagliate dalla pag. 116)

- Serbatoio/separatore isolato 40 litri, 6 attacchi (iM06 - iM08)
- Serbatoio/separatore isolato 80 litri, 6 attacchi (iM11 - iM14)
- Resistenza elettrica 2 kW per serbatoio/separatore 40-80 litri
- Pannello di controllo remoto
- EMIX / EMIX TANK
- Kit ACS (Resistenza elettrica 3 kW, serbatoio 300 litri, valvola deviatrice, quadro controllo)

Gamma unità

Il sistema misto - pompa di calore aria/aria e aria/acqua SPLIT

Le unità esterne

	MODELLO	APPLICAZIONI	1 ^{ph}	3 ^{ph}	A2A		ErP A2A		A2W		ErP A2W		
					Capacità nominale [kW]		Classe energetica		Capacità nominale [kW]		Classe energetica		
					Risc.	Raffr.	Risc.	Raffr.	Risc.	Raffr.	Risc. 35°C	Risc. 55°C	Raffr.
	AEI1G42EMX	Dual	●		4,2	3,5	A+	A++	-	-	-	-	-
	AEI1G50EMX	Dual	●		5,0	4,9	A+	A++	4,1	5,3	A++	A+	A++
	AEI1G65 EMX/ AEI1G65 EMX3PH	Triad	●	●	6,5	5,8	A+	A++	6,5	5,6	A++	A+	A++
	AEI1G80BEMX/ AEI1G80EMX3PH	Quadri	●	●	8,0	6,9	A+	A++	8	6,9	A++	A+	A++
	AEI1G110BEMX/ AEI1G110EMX3PH	Quadri	●	●	11,0	8,7	A+	A++	10,6	9,1	A++	A+	A++
	AEI1G140EMX3PH	Penta		●	12,0	10,6	A+	A++	13,8	11,6	A++	A+	A++





















































Accessori disponibili (schede tecniche dettagliate dalla pag. 116)

- Serbatoio/separatore isolato 40 litri, 6 attacchi (G65 - G80)
- Serbatoio/separatore isolato 80 litri, 6 attacchi (G110 - G140)
- Resistenza elettrica 2 kW per serbatoio/separatore 40-80 litri
- Pannello di controllo remoto
- EMIX / EMIX TANK
- Kit ACS (Resistenza elettrica 3 kW, serbatoio 300 litri, valvola deviatrice, quadro controllo)

Le unità interne idroniche

	MODELLO	TIPO	FUNZIONI PRINCIPALI	TAGLIA
	AUAH AUBH AUCH AUDH	Parete Colonna	   	A B C D

Le unità interne ad espansione diretta

	MODELLO	TIPO	FUNZIONI PRINCIPALI	TAGLIA
	AWIAS19 AWIBS19	Parete	       	A B
	AWIAS7DC AWIBS9DC	Parete	       	A B
	AFIAS11DC AFIBS11DC	Pavimento	     	A B
	FCIAS8DC FCIBS9DC	Pavimento Soffitto	    	A B
	ASIAS8DC ASIBS9DC ASICS11DC ASIDS13DC	Cassetta	     	A B C D
	SDIAS8DC SDIBS9DC	Canalizzabile bassa pressione statica	      	A B
	ADIAS19DC ADIBS13DC ADICS13DC	Canalizzabile media pressione statica	     	A B C

Soluzioni per la produzione di ACS

Tecnologia esclusiva Argo

- 1** EMIX TANK è direttamente collegato all'unità esterna, dotata di uno specifico attacco gas destinato a questo scopo. L'EMIX TANK è disponibile nella versione con serbatoio di accumulo idoneo allo stoccaggio di acqua calda sanitaria da 200 litri o 300 litri e dotato di scambiatore interno per solare termico a circolazione forzata.



EMIX TANK 200 EMIX TANK 300

Tecnologia esclusiva Argo

- 2** EMIX è direttamente collegato all'unità esterna, dotata di uno specifico attacco gas destinato a questo scopo. Il serbatoio di accumulo per l'acqua calda sanitaria, da abbinare all'unità e fornibile da terze parti, deve avere un volume compreso tra 80 e 300 litri.



EMIX

Tank (80-300 L)

Tecnologia standard

- 3** La produzione di acqua calda sanitaria avviene con un innalzamento della temperatura di mandata del fluido vettore e la commutazione di una valvola a tre vie verso lo scambiatore del serbatoio dedicato. Quest'ultimo può essere fornito dall'azienda (volume 300 litri, dotato di adeguato scambiatore per pompa di calore, resistenza elettrica e quadro di controllo), oppure proposto da terze parti.



Valvola deviatrice



Quadro di controllo



Serbatoio 300 L



Produzione di acqua calda sanitaria contemporanea al riscaldamento e raffreddamento degli ambienti



EMIX / EMIX TANK è un componente del sistema iSERIES/iM che si aggiunge all'ampia gamma di unità interne; è in grado di produrre acqua calda sanitaria da fonte termodinamica in tutte le stagioni dell'anno, indipendentemente dalla modalità di funzionamento del sistema e contemporaneamente ad esso.

Questo concetto innovativo supera la modalità «tradizionale» di produzione dell'acqua calda sanitaria, che prevede invece il trasferimento di energia con l'azionamento di valvole deviatrici e, di fatto, interrompendo l'erogazione del fluido verso l'impianto.

Produzione di acqua calda sanitaria gratuita durante il raffreddamento degli ambienti

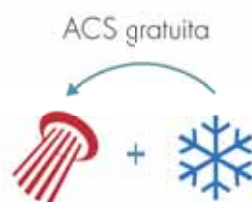

EMIX / EMIX TANK consente, durante il funzionamento in raffreddamento della pompa di calore, il trasferimento del calore prelevato dall'ambiente direttamente all'acqua calda sanitaria (ENERGY RECOVERY FUNCTION).

Sfruttando il calore di desurriscaldamento del ciclo frigorifero, infatti, EMIX / EMIX TANK può produrre acqua calda sanitaria gratuita fino a 75 °C (quando è attiva almeno un'unità interna) utilizzando direttamente l'energia della sola pompa di calore.



Pompa di calore aria/acqua - MONOBLOCCO

argo
improve your life



Sistema a energia rinnovabile per il comfort a 360°



Con iM puoi realizzare la casa dei tuoi sogni, completa di:

- Riscaldamento e raffreddamento di ambienti con terminali idronici
- Produzione di acqua calda sanitaria con sistemi ad alta efficienza e con recupero energetico (modelli EMIX, EMIX TANK)
- Produzione di acqua calda sanitaria con valvola a 3 vie e serbatoio ACS



UNICA E INNOVATIVA

iM è l'unica pompa di calore in grado di produrre acqua calda sanitaria in contemporanea al riscaldamento e al raffrescamento di ambienti, grazie allo speciale attacco del gas refrigerante. Durante la funzione di raffrescamento, l'acqua viene riscaldata gratuitamente, sfruttando la tecnologia del recupero di calore di EMIX e EMIX TANK.

PRESTAZIONI ELEVATE E RISPARMIO

Grazie alla tecnologia FULL DC INVERTER, capace di ottimizzare il funzionamento del compressore e dei ventilatori, iM raggiunge la classe energetica A++ in riscaldamento e la classe energetica A per la produzione di acqua calda sanitaria, garantendo comfort e risparmio energetico.

EFFICIENTE E SILENZIOSA

iM è dotata di pompa di circolazione, compressore e ventilatori DC inverter, che modulano potenza e velocità in funzione delle reali esigenze. Bassi livelli sonori sono assicurati da elevato grado di insonorizzazione, dalla capacità dell'elettronica esclusiva Argo di governare in modo ottimale il ciclo del compressore ("Smooth defrost") e dall'implementazione della funzione ECO.

TUTTO SOTTO CONTROLLO

iM è dotata di sistemi di controllo delle temperature dell'acqua e del gas tali da ottimizzare il funzionamento del sistema.

Inoltre è equipaggiata con sistemi di controllo delle pressioni del refrigerante e delle portate dell'acqua dell'impianto, in grado di proteggere il sistema in ogni condizione di lavoro.

SISTEMA APERTO E FLESSIBILE

iM è compatibile con sistemi di controllo di terze parti, anche evoluti, ed è integrabile con sorgenti aggiuntive di riscaldamento esterno (caldaie a gas, generatori con combustibile solido, ecc). Può essere inoltre abbinata a pannelli solari utilizzati per fornire acqua calda e riscaldamento o per la produzione di energia elettrica.

INTERFACCIA SEMPLICE E INTUITIVA

Il pannello di controllo digitale dotato di display LCD è facilmente utilizzabile sia da parte degli operatori (installatori e Centri Assistenza) sia da parte degli utenti finali, che possono decidere anche di aggiungere un secondo pannello comandi all'interno dell'abitazione.

Gli input ed output di iM

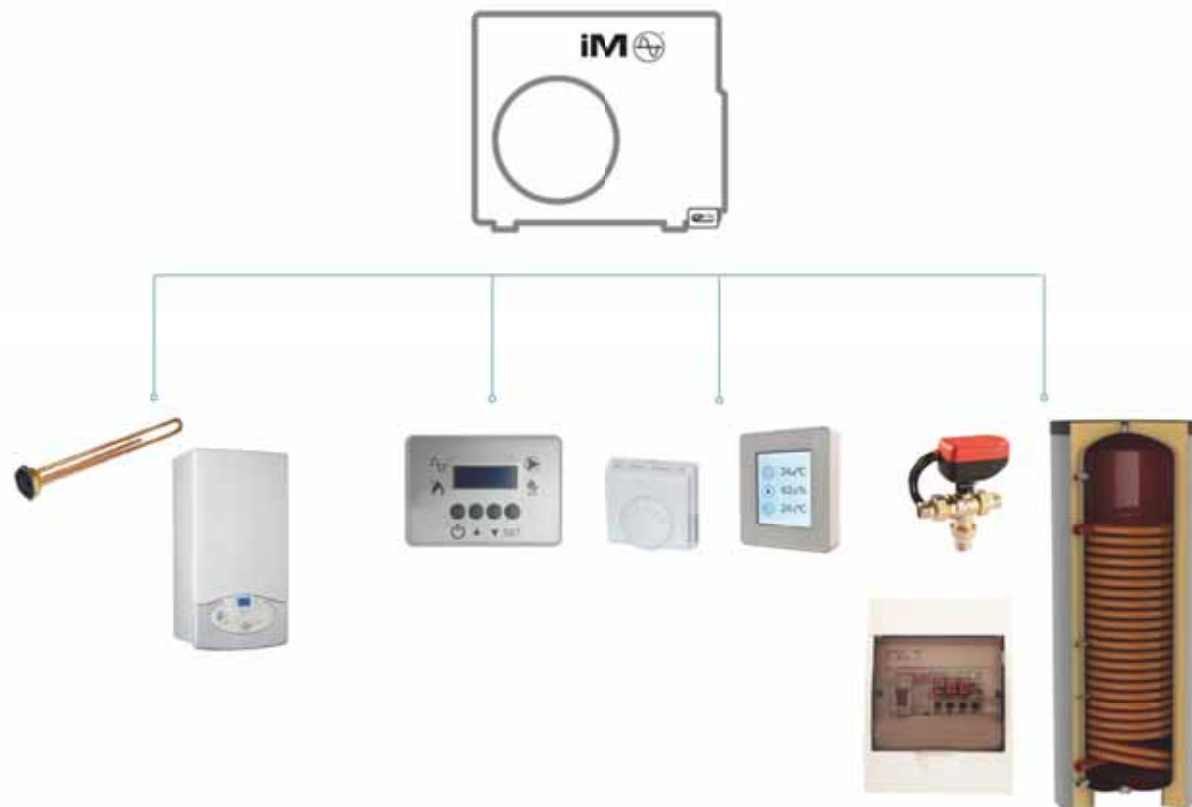

N° 4 INGRESSI DIGITALI (contatti puliti oppure 24 VAC configurabili)

- 1) ON/OFF: stand by od in funzione;
- 2) Estate/Inverno: commutazione estate/inverno;
- 3) SET POINT ACS o SECONDO SET POINT;
- 4) ECO MODE: se il contatto è aperto la potenza elettrica massima utilizzabile è al 100%, se chiuso impostabile con parametro ad un valore percentuale rispetto alla massima.

N° 4 USCITE DIGITALI

- 1) Uscita 230 Vac per servomotore valvola deviatrice ACS (deviazione verso ACS);
- 2) Uscita 230 Vac per servomotore valvola deviatrice ACS (riposizionamento verso impianto - opzionale);
- 3) Uscita 230 Vac per ALLARME / DEFROST / PRODUZIONE ACS configurabile singolarmente o con combinazione;
- 4) Uscita 230 Vac per elemento integrativo (resistenza elettrica, caldaia, etc.) mediante specifico relè esterno se necessario

N° 2 INGRESSI ANALOGICI

- 1) Ingresso analogico 0÷10 V per regolatore esterno o termostato ambiente evoluto.
- 2) Ingresso sonda aria esterna aggiuntiva: inserimento di una seconda sonda esterna per la lettura della temperatura in posizione più adeguata (se necessario). Riconoscimento automatico dell'unità.

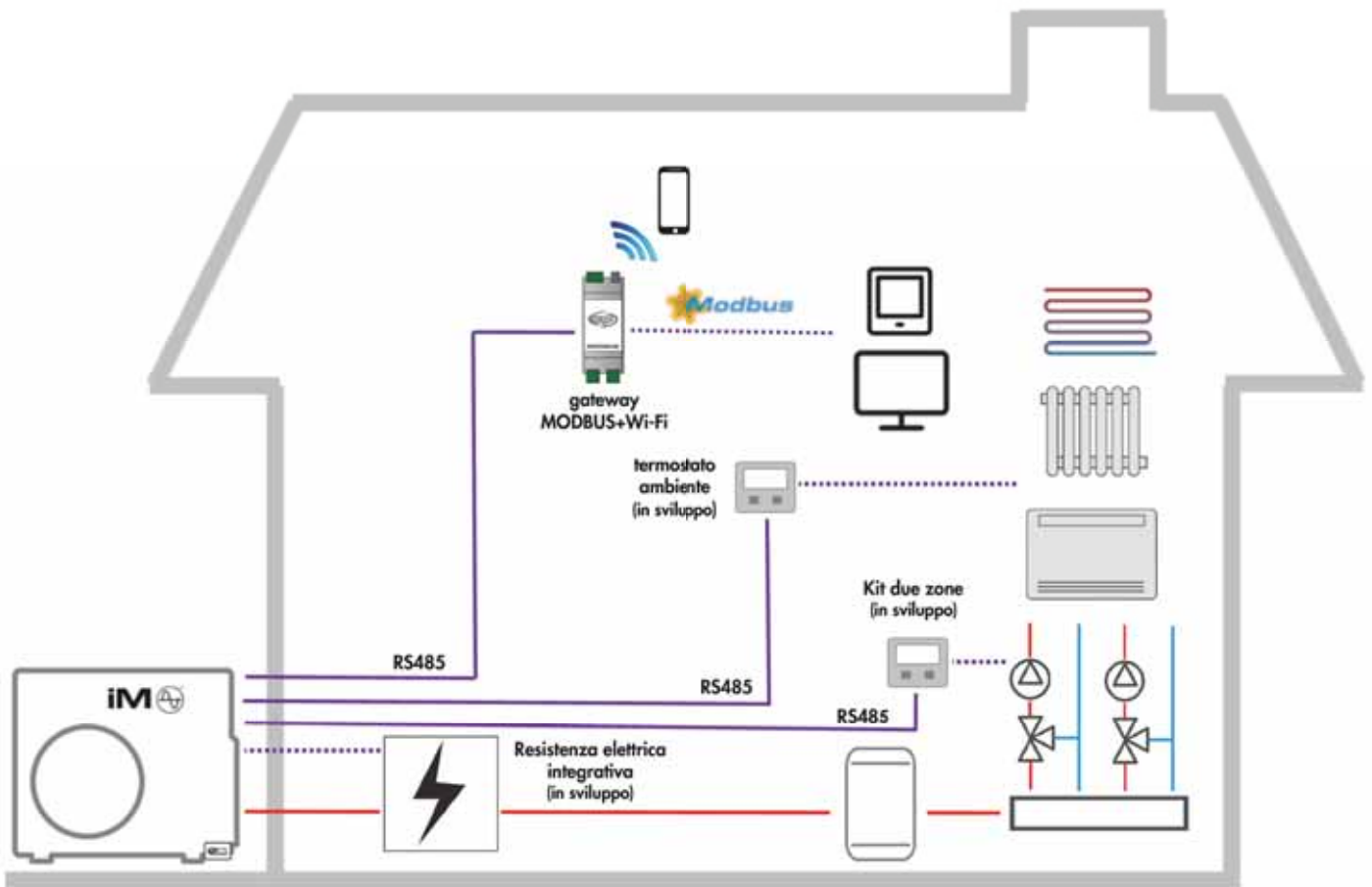

AIM06 EMX scheda tecnica



La compatta per piccole abitazioni

La più piccola unità monoblocco della gamma iM è utilizzabile in impianti di riscaldamento e raffrescamento di unità abitative di piccole dimensioni, grazie anche al design molto compatto. Può essere collegata a EMIX o EMIX TANK per la produzione di acqua calda sanitaria direttamente da fonte termodinamica, con l'utilizzo del recupero di calore durante la climatizzazione estiva.



Dati secondo la norma EN 14511-3:2013

Riscaldamento

LWT [°C]	Temperatura dell'aria esterna a bulbo secco (a bulbo umido) in °C									
	-7 (-8)		-2 (-3)		2 (1)		7 (6)		12 (11)	
	Qh [kW]	COP	Qh [kW]	COP	Qh [kW]	COP	Qh [kW]	COP	Qh [kW]	COP
35	4,20	2,47	4,29	2,74	4,55	3,14	5,80	4,11	6,72	4,66
45	3,90	2,01	4,34	1,99	4,62	2,27	4,50	2,65	6,44	3,06
55	3,10	1,70	3,25	1,84	3,21	1,96	4,00	2,04	5,50	2,58

LWT: Temperatura d'uscita dell'acqua
Qh: Capacità termica
COP: Coefficiente di rendimento

Dati dell'applicazione
Differenza di temperatura ingresso / uscita acqua = 5°C,
8° per LWT = 55°C.

Raffrescamento

LWT [°C]	Temperatura dell'aria esterna entrante in °C	
	35	
	Qc [kW]	EER
7	3,40	2,27
18	4,80	3,30

LWT: Temperatura d'uscita dell'acqua
Qc: Capacità frigorifera
EER: Efficienza nel raffreddamento

Dati dell'applicazione
Differenza di temperatura ingresso / uscita acqua = 5°C.

UNITA' ESTERNA			AIM06EMX		
Unità abbinabili per la produzione di Acqua Calda Sanitaria (ACS)			EMIX TANK V2 200-300 litri		
			EMIX V1		
			Serbatoio esterno		
			Raffreddamento	Riscaldamento	
Performance secondo EN 14511	Aria +35°C - Acqua 23/18°C Aria + 7°C - Acqua 30/35°C	Capacità Frigorifera/Termica nom.-max.	kW	4,8 - 5,8	5,8 - 6,6
		Potenza elettrica assorbita nominale	kW _e	1,41	1,41
		EER/COP nominale		3,41	4,12
	Aria +35°C - Acqua 12/ 7°C Aria - 7°C - Acqua 30/35°C	Capacità Frigorifera/Termica nom.-max.	kW	3,4-3,8	4,20
		Potenza elettrica assorbita nominale	kW _e	1,50	1,70
		EER/COP nominale		2,27	2,47
Performance secondo ERP Ecodesign EN 14825	BASSA TEMPERATURA Condizioni climatiche AVERAGE	Potenza termica nominale	kW	5	
		Efficienza energetica stagionale η _s	%	153	
		SCOP		3,90	
	MEDIA TEMPERATURA Condizioni climatiche AVERAGE	Classe di efficienza energetica		A++	
		Potenza termica nominale	kW	4	
		Efficienza energetica stagionale η _s	%	111	
		SCOP		2,85	
		Classe di efficienza energetica		A+	
Performance ACS secondo EN 16147	Con serbatoio da 300 l	Profilo di carico		XL	
		Classe di efficienza energetica		A	
		COP ACS		2,18	
		Efficienza ERP	%	91	
		Tempo di riscaldamento da 10°C a 47°C	h:m	04:04	
	Con Emix Tank 200 V2	Profilo di carico		L	
		Classe di efficienza energetica		A	
		COP ACS		2,51	
		Efficienza ERP	%	105	
		Tempo di riscaldamento da 10°C a 50°C	h:m	03:09	
Dati di funzionamento unità	Temperatura mandata massima acqua		°C	Fino a 58	
	Range temperatura esterna (riscaldamento)		°C	-20 / +35	
	Range temperatura esterna (raffrescamento)		°C	+10 / +47	
	Portata acqua nominale	m ³ /h	a 35 °C	1,00	
			a 45 °C	0,76	
			a 55 °C	0,45	
	Volume efficace minima acqua impianto	l	40		
	Alimentazione (Tensione/Frequenza/Fasi)	V/Ph/Hz	230/1+T/50		
	Massimo assorbimento elettrico	kW/A	2,8/12,7		
	Fusibile ritardato		16 A		
Pressione sonora	dB(A)	40			
Componenti e dimensioni	Vaso di espansione	l	2		
	Massima prevalenza circolatore	m.c.a.	6 (vedi grafici H/Q)		
	Collegamenti idraulici	inch (*)	3/4"		
	Valvola di sicurezza	bar	3		
	Peso	kg	64		
	Dimensioni AxLxP	mm	735x1030x400		
	Tipo compressore		Twin Rotary		
Linee frigorifere per connessione ad eMIX / eMIX TANK	Diametri (gas/liquido)	inch (*)	3/8"		
	Lunghezza massima	m	10		
	Lunghezza minima	m	5		
	Dislivello max UI/UE	m	10		
Refrigerante	Tipo e GWP		R410A / 2088 kg CO ₂ eq.		
	Quantità		1,30 kg / 2,71 Tonn CO ₂ eq.		
Incentivi Fiscali				Conto Energia Termico	
				Detrazione Fiscale 65%	

Le apparecchiature descritte nel presente catalogo contengono gas fluorurati ad effetto serra di tipo HFC410A. L'installazione di questi prodotti, dovrà essere eseguita da personale qualificato ai sensi dei regolamenti europei 303/2008 e 517/2014. Dati PRELIMINARI dichiarati in conformità al REGOLAMENTO (UE) N. 811/2013 del 18 febbraio 2013 per quanto riguarda l'etichettatura indicante il consumo d'energia degli apparecchi per il riscaldamento d'ambiente, degli apparecchi di riscaldamento misti, degli insiemi di apparecchi per il riscaldamento d'ambiente, dispositivi di controllo della temperatura e dispositivi solari e degli insiemi di apparecchi di riscaldamento misti, dispositivi di controllo della temperatura e dispositivi solari e al REGOLAMENTO (UE) N. 813/2013 DELLA COMMISSIONE del 2 agosto 2013 recante modalità di applicazione della direttiva 2009/125/CE del Parlamento europeo e del Consiglio in merito alle specifiche per la progettazione ecocompatibile degli apparecchi per il riscaldamento d'ambiente e degli apparecchi di riscaldamento misti. Argoclima si riserva il diritto di modificare in qualsiasi momento e senza preavviso i dati del presente catalogo.

AIM06 EMX scheda tecnica

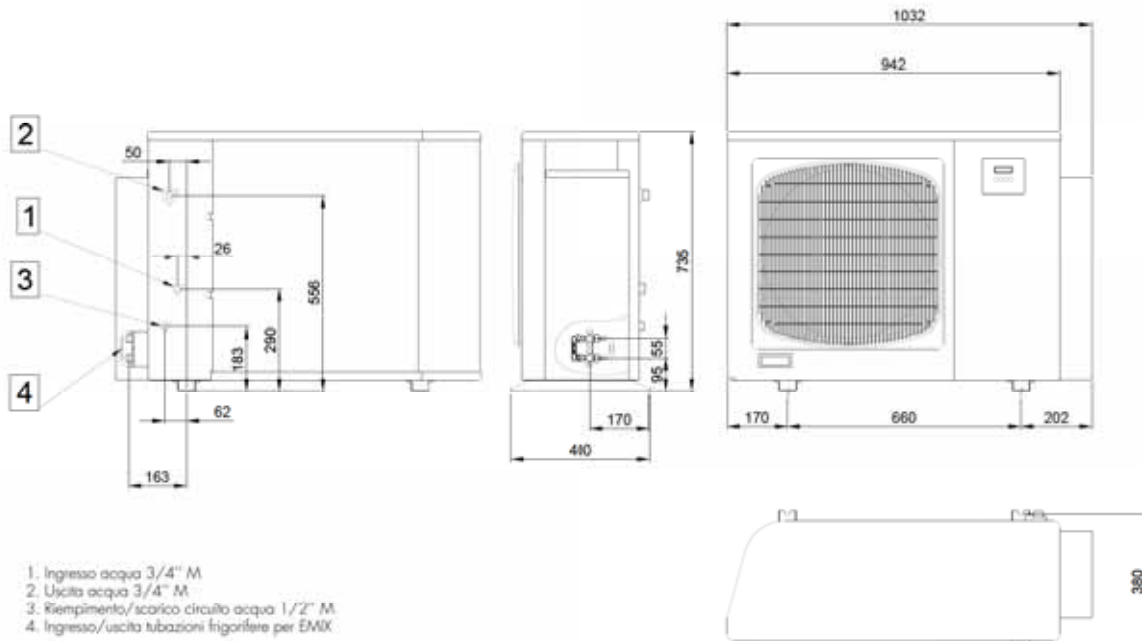

Curva caratteristica del circolatore e perdite di carico nell'unità

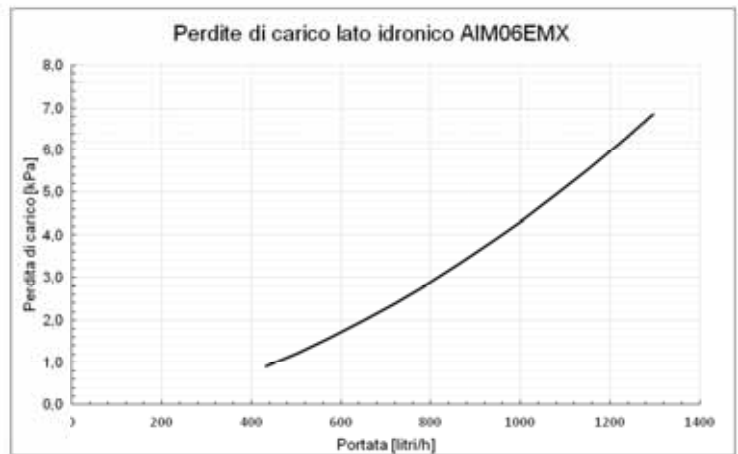
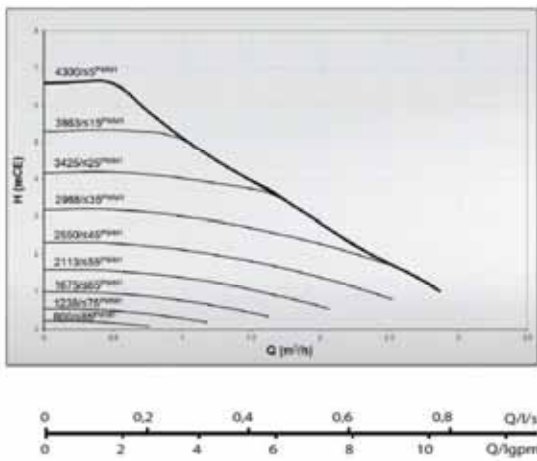

AIM08 EMX scheda tecnica



Ideale anche per unità abitative singole

Con una capacità termica nominale di 8 kW, questa unità monoblocco della gamma iM, può essere agevolmente impiegata anche in appartamenti di media dimensione e in unità abitative singole. Può essere collegata a EMIX o EMIX TANK per la produzione di acqua calda sanitaria direttamente da fonte termodinamica, con l'utilizzo del recupero di calore durante la climatizzazione estiva.



Dati secondo la norma EN 14511-3:2013

Riscaldamento

LWT [°C]	Temperatura dell'aria esterna a bulbo secco (a bulbo umido) in °C									
	-7 (-8)		-2 (-3)		2 (1)		7 (6)		12 (11)	
	Qh [kW]	COP	Qh [kW]	COP	Qh [kW]	COP	Qh [kW]	COP	Qh [kW]	COP
35	5,80	2,83	6,04	2,98	6,18	3,25	8,10	4,18	8,68	4,66
45	5,40	2,38	5,72	2,29	5,95	2,57	7,70	3,35	8,30	3,55
55	4,77	1,69	4,58	1,81	4,87	1,86	6,50	2,41	7,35	2,70

LWT: Temperatura d'uscita dell'acqua
Qh: Capacità termica
COP: Coefficiente di rendimento

Dati dell'applicazione
Differenza di temperatura ingresso / uscita acqua = 5°C,
8° per LWT = 55°C

Raffrescamento

LWT [°C]	Temperatura dell'aria esterna entrante in °C	
	35	
	Qc [kW]	EER
7	4,70	2,22
18	5,90	3,42

LWT: Temperatura d'uscita dell'acqua
Qc: Capacità frigorifera
EER: Efficienza nel raffreddamento

Dati dell'applicazione
Differenza di temperatura ingresso / uscita acqua = 5°C

AIM08 EMX scheda tecnica

UNITA' ESTERNA				AIM08EMX	
Unità abbinabili per la produzione di Acqua Calda Sanitaria (ACS)				EMIX TANK V2 200-300 litri	
				EMIX V1	
				Serbatoio esterno	
				Raffreddamento	Riscaldamento
Performance secondo EN 14511	Aria +35°C - Acqua 23/18°C Aria + 7°C - Acqua 30/35°C	Capacità Frigorifera/Termica nom.-max.	kW	5,97,0	8,1-9,3
		Potenza elettrica assorbita nominale	kW _d	1,72	1,93
		EER/COP nominale		3,42	4,18
	Aria +35°C - Acqua 12/ 7°C Aria - 7°C - Acqua 30/35°C	Capacità Frigorifera/Termica nom.-max.	kW	4,7-5,4	5,80
		Potenza elettrica assorbita nominale	kW _d	2,11	2,05
		EER/COP nominale		2,22	2,83
Performance secondo ERP Ecodesign EN 14825	BASSA TEMPERATURA Condizioni climatiche AVERAGE	Potenza termica nominale	kW	7	
		Efficienza energetica stagionale η_s	%	159	
		SCOP		4,05	
	MEDIA TEMPERATURA Condizioni climatiche AVERAGE	Classe di efficienza energetica		A++	
		Potenza termica nominale	kW	6	
		Efficienza energetica stagionale η_s	%	115	
Performance ACS secondo EN 16147	Con serbatoio da 300 l	Classe di efficienza energetica		A	
		COP ACS		2,25	
		Efficienza ERP	%	94	
		Tempo di riscaldamento da 10°C a 47°C	h:m	3:41	
		Classe di efficienza energetica		A	
		COP ACS		2,56	
	Con Emix Tank 300 V2	Efficienza ERP	%	106	
		Tempo di riscaldamento da 10°C a 48°C	h:m	3:33	
		Temperatura mandata massima acqua	°C	Fino a 58	
		Range temperatura esterna (riscaldamento)	°C	-20 / +35	
		Range temperatura esterna (raffrescamento)	°C	+10 / +47	
		Portata acqua nominale	m ³ /h	a 35 °C	1,39
	a 45 °C		1,31		
	a 55 °C		0,70		
Dati di funzionamento unità	Volume efficace minimo acqua impianto	l	40		
	Alimentazione (Tensione/Frequenza/Fasi)	V/Ph/Hz	230/1+T/50		
	Massimo assorbimento elettrico	kW/A	3,5/15,9		
	Fusibile ritardato		20 A		
	Pressione sonora	dB(A)	43		
	Vaso di espansione	l	4		
	Massima prevalenza circolatore	m.c.a.	7 (vedi grafici H/Q)		
	Collegamenti idraulici	inch (")	3/4"		
	Valvola di sicurezza	bar	3		
	Peso	kg	73		
	Dimensioni AxLxP	mm	835x1190x400		
	Tipo compressore		Twin Rotary		
Linee frigorifere per connessione ad eMIX / eMIX TANK	Diametri (gas/liquido)	inch (")	3/8"		
	Lunghezza massima	m	10		
	Lunghezza minima	m	5		
	Distivello max LULUF	m	10		
Refrigerante	Tipo e GWP		R410A / 2088 kg CO ₂ eq.		
	Quantità		1,46 kg / 3,05 Tonn CO ₂ eq.		
Incentivi Fiscali				Conto Energia Termico	
				Detrazione Fiscale 65%	

Le apparecchiature descritte nel presente catalogo contengono gas fluorurati ad effetto serra di tipo HFC-410A. L'installazione di questi prodotti, dovrà essere eseguita da personale qualificato ai sensi dei regolamenti europei 303/2008 e 517/2014. Dati PRELIMINARI dichiarati in conformità al REGOLAMENTO (UE) N. 811/2013 del 18 febbraio 2013 per quanto riguarda l'etichettatura indicante il consumo d'energia degli apparecchi per il riscaldamento d'ambiente, degli apparecchi di riscaldamento misti, degli insiemi di apparecchi per il riscaldamento d'ambiente, dispositivi di controllo della temperatura e dispositivi solari e degli insiemi di apparecchi di riscaldamento misti, dispositivi di controllo della temperatura e dispositivi solari e al REGOLAMENTO (UE) N. 813/2013 DELLA COMMISSIONE del 2 agosto 2013 recante modalità di applicazione della direttiva 2009/125/CE del Parlamento europeo e del Consiglio in merito alle specifiche per la progettazione ecocompatibile degli apparecchi per il riscaldamento d'ambiente e degli apparecchi di riscaldamento misti. Argoclima si riserva il diritto di modificare in qualsiasi momento e senza preavviso i dati del presente catalogo.

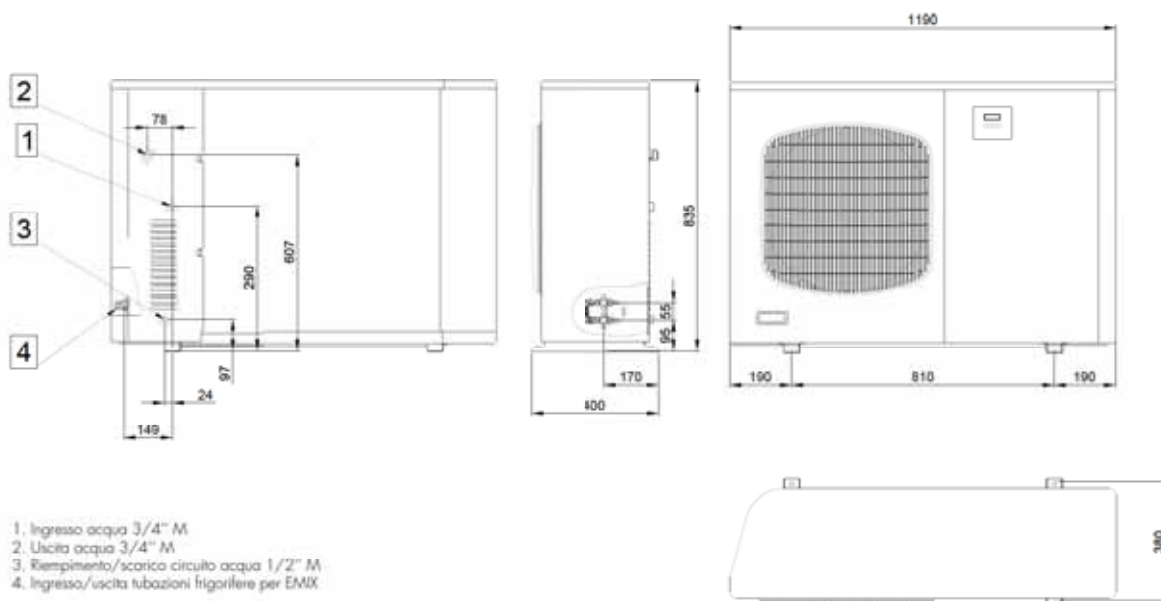

Curva caratteristica del circolatore e perdite di carico nell'unità

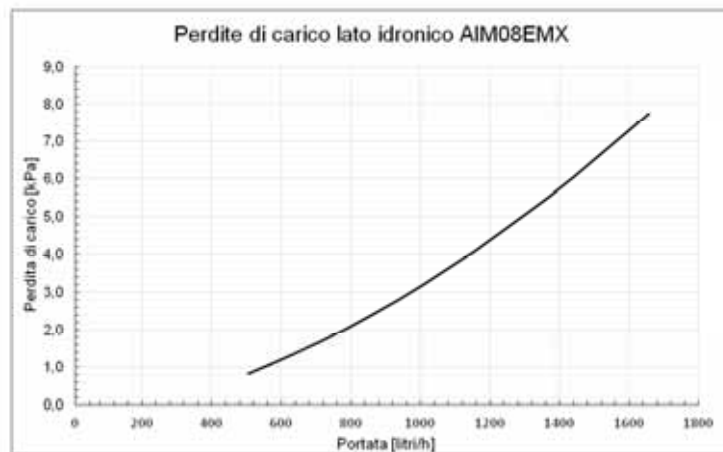
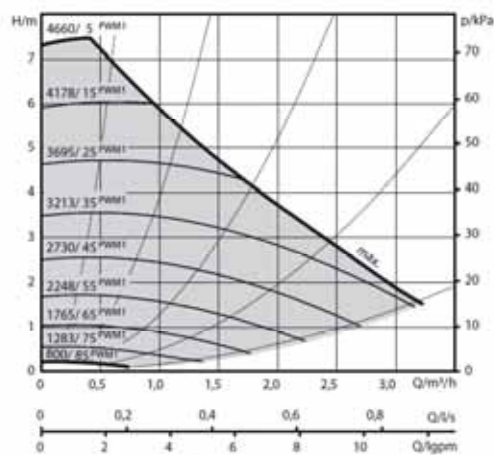

AIM11 EMX/3PH scheda tecnica



**Potente, per ampi spazi
sia residenziali che commerciali**

L'unità monoblocco della gamma iM da 11 kW è in grado di riscaldare e raffrescare ambienti residenziali e commerciali di ampie dimensioni. L'unità è disponibile nelle versioni monofase e trifase. Può essere collegata a EMIX o EMIX TANK per la produzione di acqua calda sanitaria direttamente da fonte termodinamica, con l'utilizzo del recupero di calore durante la climatizzazione estiva.



Dati secondo la norma EN 14511-3:2013

Riscaldamento

LWT [°C]	Temperatura dell'aria esterna a bulbo secco (a bulbo umido) in °C									
	-7 (-8)		-2 (-3)		2 (1)		7 (6)		12 (11)	
	Qh [kW]	COP	Qh [kW]	COP	Qh [kW]	COP	Qh [kW]	COP	Qh [kW]	COP
35	7,40	2,62	7,39	2,89	8,04	3,34	10,40	4,09	11,46	4,62
45	6,90	2,33	7,30	2,48	7,70	2,79	9,80	3,28	10,80	3,06
55	6,20	1,67	6,64	1,89	6,75	2,10	8,30	2,35	9,53	2,61

LWT: Temperatura d'uscita dell'acqua
Qh: Capacità termica
COP: Coefficiente di rendimento

Dati dell'applicazione
Differenza di temperatura ingresso / uscita acqua = 5°C,
8° per LWT = 55°C

Raffrescamento

LWT [°C]	Temperatura dell'aria esterna entrante in °C	
	35	
	Qc [kW]	EER
7	6,30	2,29
18	7,70	3,53

LWT: Temperatura d'uscita dell'acqua
Qc: Capacità frigorifera
EER: Efficienza nel raffreddamento

Dati dell'applicazione
Differenza di temperatura ingresso / uscita acqua = 5°C

UNITA' ESTERNA			AIM11EMX / 3PH					
Unità abbinabili per la produzione di Acqua Calda Sanitaria (ACS)			EMIX TANK V2 200-300 litri					
			EMIX V1					
			Serbatoio esterno					
			Raffreddamento	Riscaldamento				
Performance secondo EN 14511	Aria +35°C - Acqua 23/18°C Aria + 7°C - Acqua 30/35°C	Capacità Frigorifera/Termica nom.-max.	kW	7,7-9,0	10,4-12,5			
		Potenza elettrica assorbita nominale	kW _{el}	2,18	2,54			
		EER/COP nominale		3,53	4,09			
	Aria +35°C - Acqua 12/ 7°C Aria - 7°C - Acqua 30/35°C	Capacità Frigorifera/Termica nom.-max.	kW	6,3-7,2	7,70			
		Potenza elettrica assorbita nominale	kW _{el}	2,65	2,18			
		EER/COP nominale		2,38	3,53			
Performance secondo ERP Ecodesign EN 14825	BASSA TEMPERATURA Condizioni climatiche AVERAGE	Potenza termica nominale	kW	10				
		Efficienza energetica stagionale η _s	%	156				
		SCOP		3,97				
	MEDIA TEMPERATURA Condizioni climatiche AVERAGE	Classe di efficienza energetica		A++				
		Potenza termica nominale	kW	8				
		Efficienza energetica stagionale η _s	%	113				
		SCOP		2,9				
		Classe di efficienza energetica		A+				
Performance ACS secondo EN 16147	Con serbatoio da 300 l	Profilo di carico		XL				
		Classe di efficienza energetica		A				
		COP ACS		2,14				
		Efficienza ERP	%	89				
		Tempo di riscaldamento da 10°C a 47°C	h:m	2:40				
	Con Emix Tank 300 V2	Profilo di carico		XL				
		Classe di efficienza energetica		A				
		COP ACS		2,55				
		Efficienza ERP	%	106				
		Tempo di riscaldamento da 10°C a 48°C	h:m	2:25				
Dati di funzionamento unità			Temperatura mandata massima acqua	°C Fino a 58				
			Range temperatura esterna (riscaldamento)	°C -20 / +35				
			Range temperatura esterna (raffrescamento)	°C +10 / +47				
			Portata acqua nominale	m ³ /h	a 35 °C	1,78		
					a 45 °C	1,68		
					a 55 °C	0,89		
			Volume efficace minimo acqua impianto	l	80			
			Alimentazione (Tensione/Frequenza/Fasi)	V/Ph/Hz	230/50-60/1+T - 400/50/3+N+T			
			Massimo assorbimento elettrico	kW/A	4,5/20,5			
			Fusibile ritardato		25 A (1ph) / 30 A (3ph)			
Pressione sonora	dB(A)	46						
Componenti e dimensioni			Vaso di espansione	l	4			
			Massima prevalenza circolatore	m.c.a.	7,5 (vedi grafici H/Q)			
			Collegamenti idraulici	inch (")	1"			
			Valvola di sicurezza	bar	3			
			Peso	kg	90			
			Dimensioni AxDxP	mm	1070x1190x400			
			Tipo compressore		Twin Rotary			
			Linee frigorifere per connessione ad eMIX / eMIX TANK			Diametri (gas/liquido)	inch (")	3/8"
						Lunghezza massima	m	10
						Lunghezza minima	m	5
Dislivello max UI-UE	m	10						
Refrigerante			Tipo e GWP	R410A / 2088 kg CO ₂ eq.				
			Quantità	2,50 kg / 5,22 Tonn CO ₂ eq.				
Incentivi Fiscali			Conto Energia Termica					
			Detrazione Fiscale 65%					

Le apparecchiature descritte nel presente catalogo contengono gas fluorurati ad effetto serra di tipo HFC-410A. L'installazione di questi prodotti, dovrà essere eseguita da personale qualificato ai sensi dei regolamenti europei 303/2008 e 517/2014. Dati PRELIMINARI dichiarati in conformità al REGOLAMENTO (UE) N. 811/2013 del 18 febbraio 2013 per quanto riguarda l'etichettatura indicante il consumo d'energia degli apparecchi per il riscaldamento d'ambiente, degli apparecchi di riscaldamento misti, degli insiemi di apparecchi per il riscaldamento d'ambiente, dispositivi di controllo della temperatura e dispositivi solari e degli insiemi di apparecchi di riscaldamento misti, dispositivi di controllo della temperatura e dispositivi solari e al REGOLAMENTO (UE) N. 813/2013 DELLA COMMISSIONE del 2 agosto 2013 recante modalità di applicazione della direttiva 2009/125/CE del Parlamento europeo e del Consiglio in merito alle specifiche per la progettazione ecocompatibile degli apparecchi per il riscaldamento d'ambiente e degli apparecchi di riscaldamento misti. Argoclima si riserva il diritto di modificare in qualsiasi momento e senza preavviso i dati del presente catalogo.

AIM11 EMX/3PH scheda tecnica

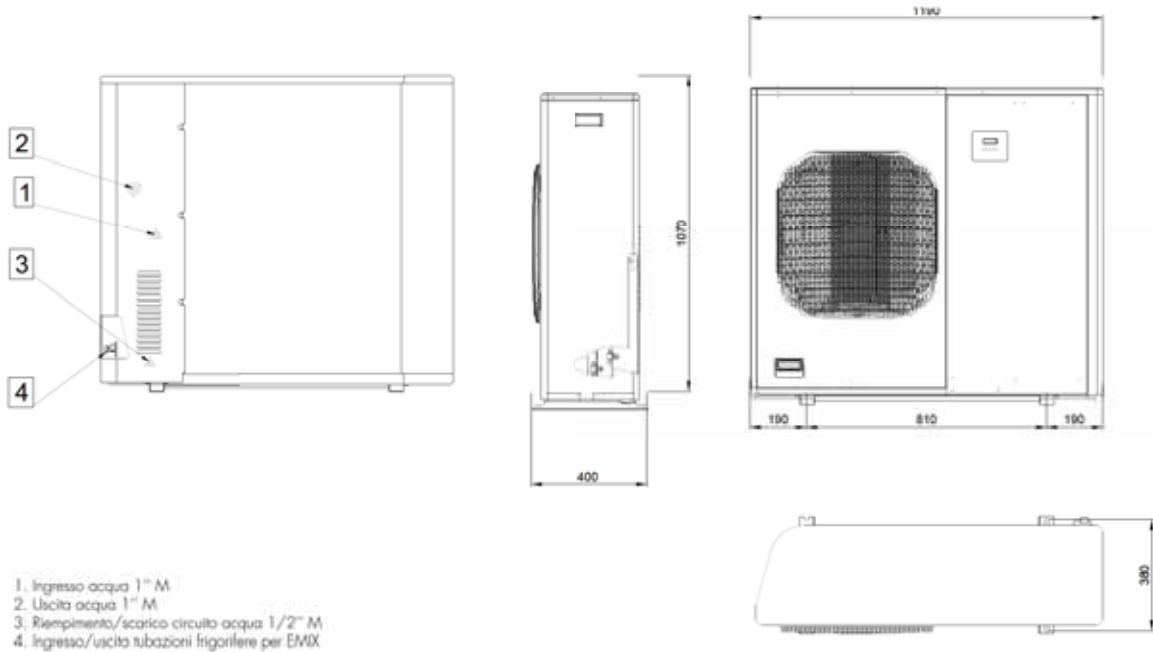

Curva caratteristica del circolatore e perdite di carico nell'unità

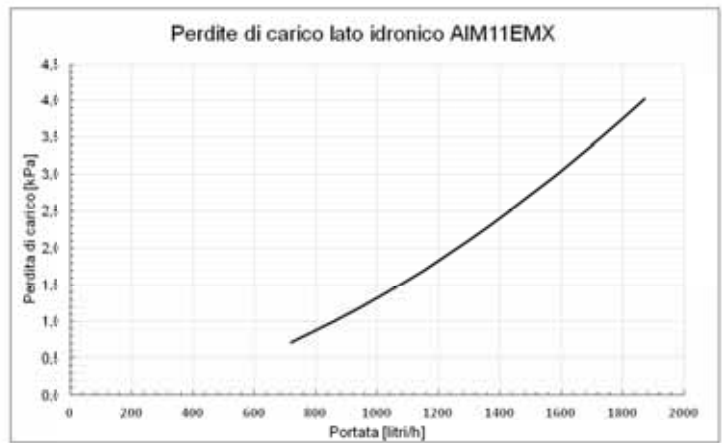
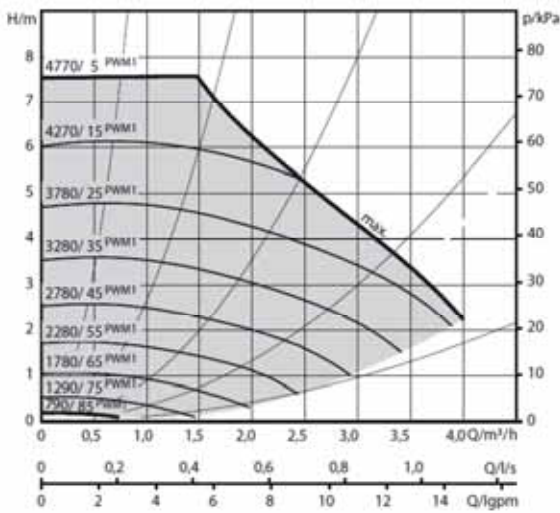

AIM14 EMX 3PH scheda tecnica



Ideale per edifici commerciali o ampie abitazioni singole

14 kW di capacità termica e frigorifera ne fanno un'unità ideale per la realizzazione di impianti idronici di riscaldamento e raffrescamento per abitazioni singole di grandi dimensioni e per edifici commerciali adibiti ad uffici. Disponibile in versione trifase e monofase, può essere collegata a EMIX o EMIX TANK per la produzione di acqua calda sanitaria direttamente da fonte termodinamica, con l'utilizzo del recupero di calore durante la climatizzazione estiva.



Dati secondo la norma EN 14511-3:2013

Riscaldamento

LWT [°C]	Temperatura dell'aria esterna a bulbo secco (a bulbo umido) in °C									
	-7 (-8)		-2 (-3)		2 (1)		7 (6)		12 (11)	
	Qh [kW]	COP	Qh [kW]	COP	Qh [kW]	COP	Qh [kW]	COP	Qh [kW]	COP
35	9,10	2,50	9,35	2,60	9,74	3,10	13,50	4,05	14,53	4,50
45	8,55	2,31	9,06	2,28	9,54	2,61	12,80	3,25	13,64	3,37
55	8,30	1,75	8,54	1,93	8,68	2,02	10,80	2,34	11,59	2,41

LWT: Temperatura d'uscita dell'acqua
Qh: Capacità termica
COP: Coefficiente di rendimento

Dati dell'applicazione
Differenza di temperatura ingresso / uscita acqua = 5°C,
8° per LWT = 55°C

Raffrescamento

LWT [°C]	Temperatura dell'aria esterna entrante in °C	
	35	
	Qc [kW]	EER
7	8,30	2,26
18	10,00	3,50

LWT: Temperatura d'uscita dell'acqua
Qc: Capacità frigorifera
EER: Efficienza nel raffreddamento

Dati dell'applicazione
Differenza di temperatura ingresso / uscita acqua = 5°C

AIM14 EMX 3PH scheda tecnica

UNITA' ESTERNA			AIM14EMX3PH		
Unità abbinabili per la produzione di Acqua Calda Sanitaria (ACS)			EMIX TANK V2 200-300 litri		
			EMIX V1		
			Serbatoio esterno		
			Raffreddamento	Riscaldamento	
Performance secondo EN 14511	Aria +35°C - Acqua 23/18°C Aria + 7°C - Acqua 30/35°C	Capacità Frigorifera/Termica nom.-max.	kW	10,0-11,9	13,6-15,5
		Potenza elettrica assorbita nominale	kW _{el}	2,91	3,33
		EER/COP nominale		3,44	4,05
	Aria +35°C - Acqua 12/7°C Aria - 7°C - Acqua 30/35°C	Capacità Frigorifera/Termica nom.-max.	kW	8,3-9,6	8,70
		Potenza elettrica assorbita nominale	kW _{el}	3,56	3,5
		EER/COP nominale		2,32	2,49
Performance secondo ERP Ecodesign EN 14825	BASSA TEMPERATURA Condizioni climatiche AVERAGE	Capacità termica nominale	kW	13	
		Efficienza energetica stagionale η _s	%	154	
		SCOP		3,93	
	MEDIA TEMPERATURA Condizioni climatiche AVERAGE	Classe di efficienza energetica		A++	
		Capacità termica nominale	kW	11	
		Efficienza energetica stagionale η _s	%	112	
Performance ACS secondo EN 16147	Con serbatoio da 300 l	Classe di efficienza energetica		A	
		COP ACS		2,12	
		Efficienza ERP	%	85	
		Tempo di riscaldamento da 10°C a 47°C	h:m	2:40	
		Classe di efficienza energetica		A	
		COP ACS		2,51	
	Con Emix Tank 300 V2	Efficienza ERP	%	105	
		Tempo di riscaldamento da 10°C a 48°C	h:m	2:24	
		Temperatura mandata massima acqua	°C	Fino a 58	
		Range temperatura esterna (riscaldamento)	°C	-20 / +35	
		Range temperatura esterna (raffrescamento)	°C	+10 / +47	
		Portata acqua nominale	m ³ /h	a 35 °C	2,31
Dati di funzionamento unità			a 45 °C	2,18	
			a 55 °C	1,16	
	Volume efficace minimo acqua impianto	l	80		
	Alimentazione (Tensione/Frequenza/Fasi)	V/Ph/Hz	400/50/3+N+T		
	Massimo assorbimento elettrico	kW/A	5,3/-		
	Fusibile ritardato		10 A		
	Pressione sonora	dB(A)	49		
	Vaso di espansione	l	6		
	Massima prevalenza circolatore	m.c.a.	7,5 (vedi grafici H/Q)		
	Collegamenti idraulici	inch	1"		
	Valvola di sicurezza	bar	3		
	Componenti e dimensioni	Peso	kg	160	
Dimensioni AxBxP		mm	1335x1270x450		
Tipo compressore			Twin Rotary		
Linee frigorifere per connessione ad eMIX / eMIX TANK		Diametri (gas/liquido)	inch	1/2"	
		Lunghezza massima	m	10	
		Lunghezza minima	m	5	
	Dislivello max UHJE	m	10		
Refrigerante	Tipo e GWP		R410A / 2088 kg CO ₂ eq.		
	Quantità	kg	3,10 kg / 6,47 Tonn CO ₂ eq.		
Incentivi Fiscali			Conto Energia Termico		
			Detrazione Fiscale 65%		

* modello monofase disponibile in corso d'anno

Le apparecchiature descritte nel presente catalogo contengono gas fluorurati ad effetto serra di tipo HFC-410A. L'installazione di questi prodotti, dovrà essere eseguita da personale qualificato ai sensi dei regolamenti europei 303/2008 e 517/2014. Dati PRELIMINARI dichiarati in conformità al REGOLAMENTO (UE) N. 811/2013 del 18 febbraio 2013 per quanto riguarda l'etichettatura indicante il consumo d'energia degli apparecchi per il riscaldamento d'ambiente, degli apparecchi di riscaldamento misti, degli insiemi di apparecchi per il riscaldamento d'ambiente, dispositivi di controllo della temperatura e dispositivi solari e degli insiemi di apparecchi di riscaldamento misti, dispositivi di controllo della temperatura e dispositivi solari e al REGOLAMENTO (UE) N. 813/2013 DELLA COMMISSIONE del 2 agosto 2013 recante modalità di applicazione della direttiva 2009/125/CE del Parlamento europeo e del Consiglio in merito alle specifiche per la progettazione ecocompatibile degli apparecchi per il riscaldamento d'ambiente e degli apparecchi di riscaldamento misti. Argoclima si riserva il diritto di modificarli in qualsiasi momento e senza preavviso i dati del presente catalogo.

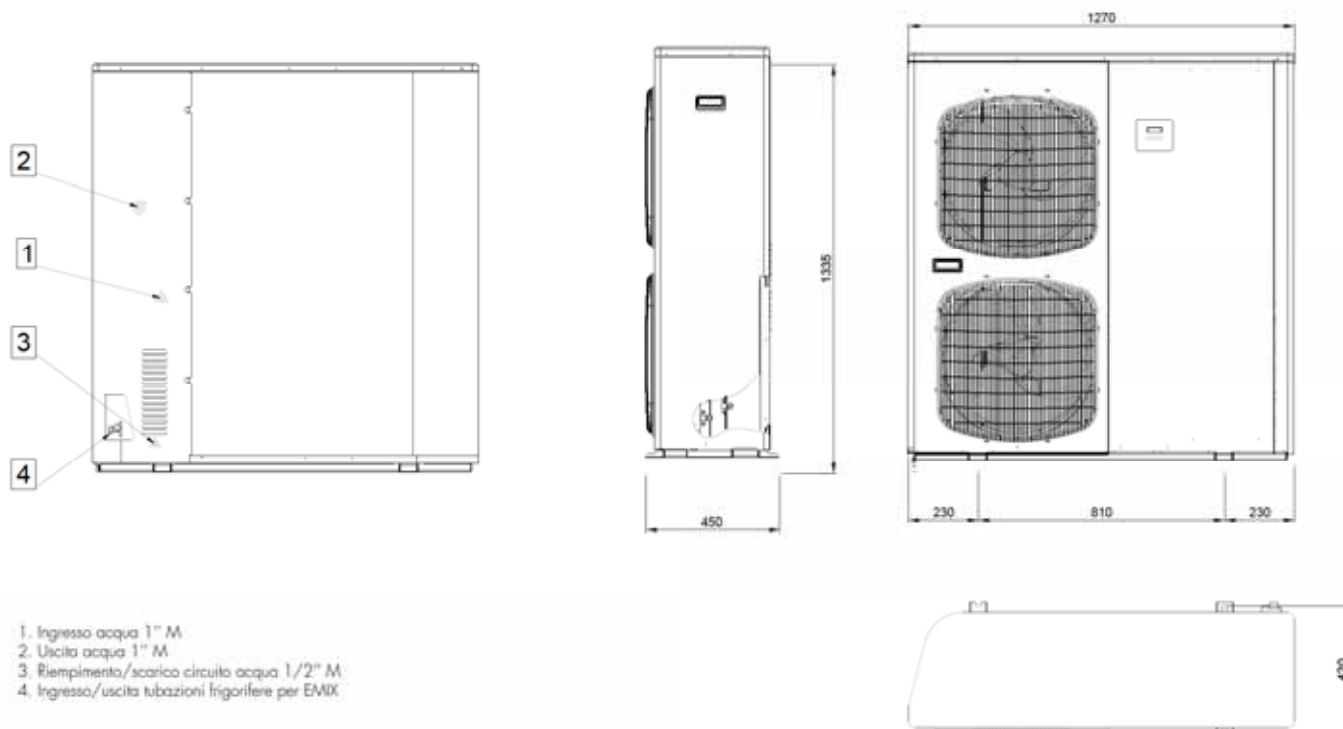

Curva caratteristica del circolatore e perdite di carico nell'unità

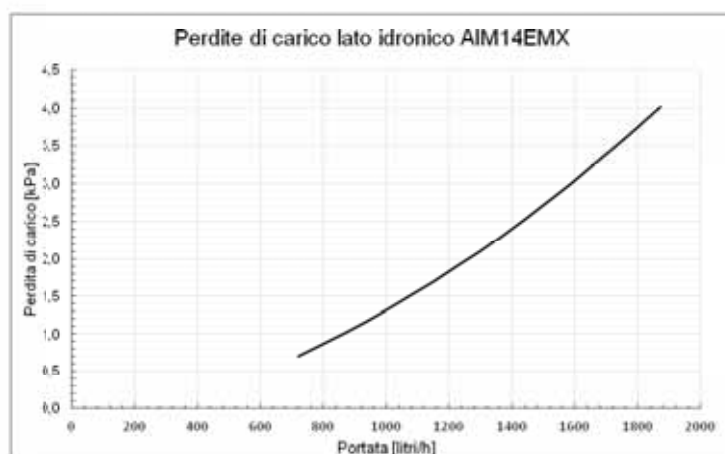
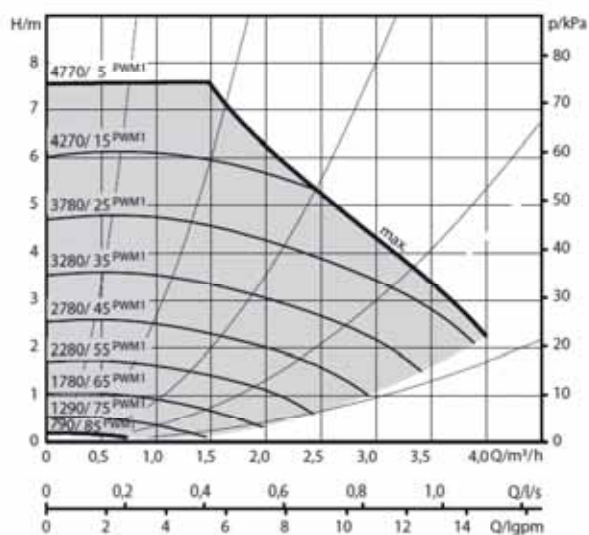



iSERIES ™

Il sistema misto - pompa di calore aria/aria e aria/acqua SPLIT



Sistema a energia rinnovabile per il comfort a 360°



iSERIES

Con iSERIES puoi realizzare la casa dei tuoi sogni, completa di:

- Riscaldamento e raffrescamento di ambienti con terminali idronici, con terminali ad espansione diretta o tramite combinazione di entrambi
- Produzione di acqua calda sanitaria con sistemi ad alta efficienza e con recupero energetico (modelli EMIX ed EMIX TANK)
- Produzione di acqua calda sanitaria con valvola a 3 vie e serbatoio ACS



UNICA E INNOVATIVA

E' l'unico sistema capace di produrre acqua calda sanitaria in contemporanea al riscaldamento e al raffrescamento di ambienti, grazie al suo speciale attacco del gas refrigerante. Inoltre, durante il raffrescamento degli ambienti interni, l'acqua viene riscaldata gratuitamente, sfruttando la tecnologia del recupero di calore di EMIX e EMIX TANK.

EFFICIENTE E SILENZIOSO

L'unità esterna di iSERIES è una pompa di calore FULL DC INVERTER, dotata di compressore e ventilatori rigorosamente inverter, per garantire massima efficienza e bassi consumi. Bassi livelli sonori sono assicurati dall'utilizzo di materiali insonorizzanti di ultima generazione e dalla capacità dell'elettronica di controllare in modo intelligente il ciclo del compressore.

PRESTAZIONI ELEVATE E RISPARMIO

iSERIES raggiunge la classe energetica A++ in riscaldamento e A, con profilo di carico XL, per la produzione di acqua calda sanitaria, garantendo comfort e risparmio energetico.

E' abbinabile ad altre energie rinnovabili (solare termico e fotovoltaico).

TUTTO SOTTO CONTROLLO

AQUA UNIT ha tutto sotto controllo: dotata di sistemi di controllo delle temperature e delle portate dell'acqua tali da ottimizzare il funzionamento del sistema e garantirne un'elevata efficienza.

INTERFACCIA SEMPLICE E INTUITIVA

Il pannello di controllo digitale dotato di display LCD è facilmente utilizzabile sia da parte degli operatori (installatori e Centri Assistenza) sia da parte degli utenti finali.

APERTA E FLESSIBILE

AQUA UNIT è aperta: compatibile cioè con sistemi di controllo di terze parti, anche evoluti. E' flessibile: idonea cioè all'integrazione della potenza termica disponibile qualora le condizioni ambientali esterne siano particolarmente gravose.

Il sensore di umidità relativa

L'introduzione di un sensore di umidità relativa nelle unità interne ad espansione diretta consente di scegliere tra la modalità raffrescamento e quella di deumidificazione sulla base del valore di Umidità Relativa%. Se tale valore è superiore ad una soglia limite, l'unità opererà in modalità deumidificazione, altrimenti l'unità funzionerà in raffrescamento oppure con dei cicli alternati di raffrescamento e deumidificazione. Il set - point di riferimento per l'umidità relativa ambiente è 50%.

Il segnale proveniente da questo sensore è utilizzato anche dal software di controllo che mette in relazione l'umidità relativa del locale in cui è installata l'unità con la temperatura misurata dal sensore dell'aria.

Viene pertanto definito l'indice HUMIDEX che misura la temperatura percepita dal corpo umano (che è una combinazione di questi due fattori) e, di conseguenza, adegua il set point per ottimizzare il comfort dell'utente.

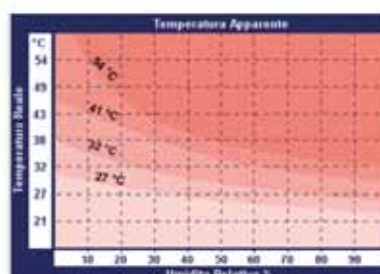

Il filtro fotocatalitico al biossido di titanio

Alcune delle unità interne ad espansione diretta sono dotate, oltre che del classico filtro a rete, anche di un filtro attivo fotocatalitico. I filtri fotocatalitici basano quindi il loro funzionamento su di un fotocatalizzatore che è normalmente un materiale semiconduttore, dove la luce solare o la luce emessa da una lampada a raggi ultravioletti, polarizza gli elettroni nelle orbite di valenza creando movimento tra un atomo e l'altro (corrente elettrica superficiale).

Le lacune elettriche (area lasciata libera dall'elettrone che si sposta) hanno un potere ossidante talmente elevato da poter ossidare la maggior parte dei contaminanti organici generando vapore acqueo ed anidride carbonica. Pertanto, questa tipologia di filtro, è particolarmente idonea all'eliminazione di batteri e nell'inibizione dell'attività di virus. Inoltre svolge un'azione efficace nell'abbattimento della polvere e delle particelle di impurità nonché nella prevenzione di cattivi odori.

Come questa tecnologia è applicata alle unità interne iSERIES

Il biossido di titanio è un semiconduttore fotocatalitico disponibile in soluzione lattiginosa, che viene depositato sul materiale utilizzato per la specifica funzione: nel nostro caso un filtro a nido d'ape molto simile al filtro ai carboni attivi, che viene attraversato dall'aria in aspirazione dall'unità interna ed attivato dalla luce di una lampada JV o di uno speciale LED che emette luce ultravioletta, installato all'interno dell'unità.

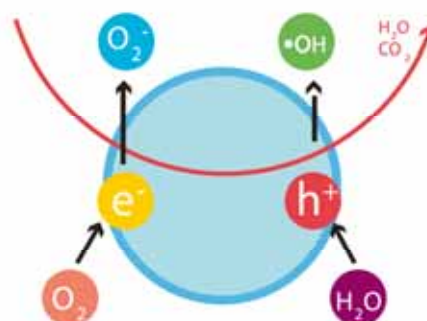

Gli input ed output di AQUA UNIT

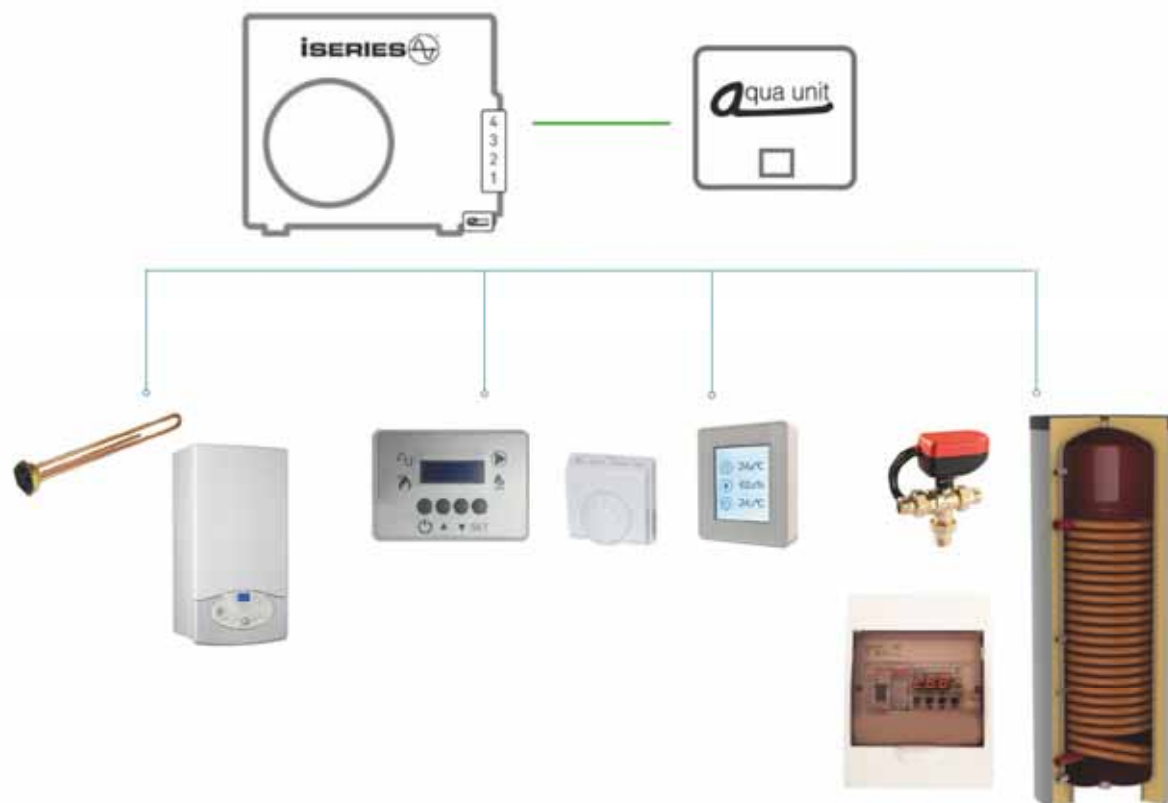

N° 4 INGRESSI DIGITALI (contatti puliti oppure 24 VAC configurabili)

- 1) ON/OFF: stand by od in funzione;
- 2) Estate/Inverno: commutazione estate/inverno;
- 3) SET POINT ACS o SECONDO SET POINT;
- 4) ECO MODE: se il contatto è aperto la potenza elettrica massima utilizzabile è al 100%, se chiuso impostabile con parametro ad un valore percentuale rispetto alla massima.

N° 4 USCITE DIGITALI

- 1) Uscita 230 Vac per servomotore valvola deviatrice ACS (deviazione verso ACS);
- 2) Uscita 230 Vac per servomotore valvola deviatrice ACS (riposizionamento verso impianto - opzionale);
- 3) Uscita 230 Vac per ALLARME / DEFROST / PRODUZIONE ACS configurabile singolarmente o con combinazione;
- 4) Uscita 230 Vac per elemento integrativo (resistenza elettrica, caldaia, etc.) mediante specifico relè esterno se necessario

N° 2 INGRESSI ANALOGICI

- 1) Ingresso analogico 0÷10 V per regolatore esterno o termostato ambiente evoluto.
- 2) Ingresso sonda aria esterna addizionale: inserimento di una seconda sonda esterna per la lettura della temperatura in posizione più adeguata (se necessario). Riconoscimento automatico dell'unità.

iSERIES - le caratteristiche principali

Come funziona iSERIES

iSERIES è un sistema integrato in pompa di calore, che consente di:

- riscaldare
- raffrescare
- produrre acqua calda sanitaria

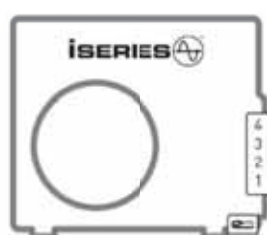

La peculiarità di iSERIES è la presenza, nel medesimo impianto, di un'unità esterna e di corrispondenti unità interne che possono scambiare energia sia con terminali idronici che direttamente con l'aria ambiente.

In iSERIES si affiancano due tecnologie distinte:

- Tecnologia dell'espansione diretta (mono e multi split)
- Tecnologia dello scambio termico con acqua (sistemi radianti, ventilconvettori, radiatori).



A2A



A2W

Con l'inserimento di specifiche unità interne quali EMIX o EMIX TANK, c'è la possibilità di produrre acqua calda sanitaria contemporaneamente al riscaldamento o raffrescamento degli ambienti ed il recupero di calore durante il raffrescamento nella stagione estiva.

Cosa si può realizzare con iSERIES

Con iSERIES, è possibile realizzare una vasta gamma di soluzioni impiantistiche adatte alle più svariate esigenze, sia nell'ambito residenziale che nel piccolo commerciale.

Di seguito sono riportate, a scopo esemplificativo, alcune delle possibili e versatili combinazioni di unità interne/esterne.

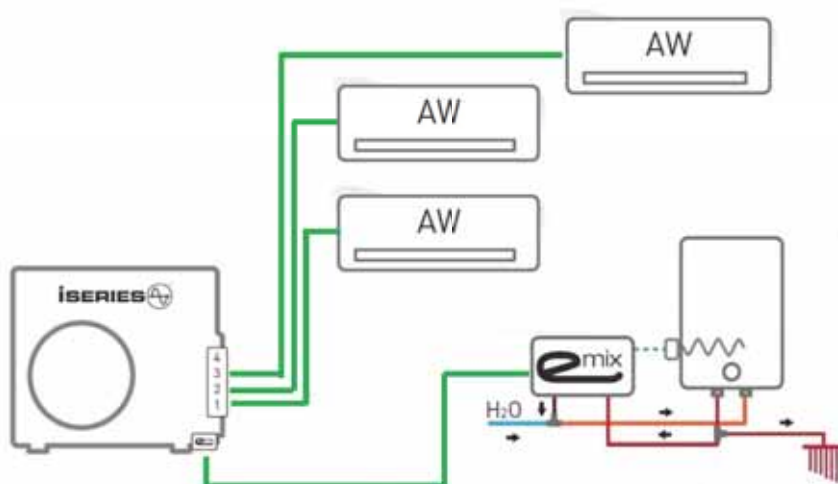

1 Impianto multi split per applicazioni residenziali con produzione di ACS

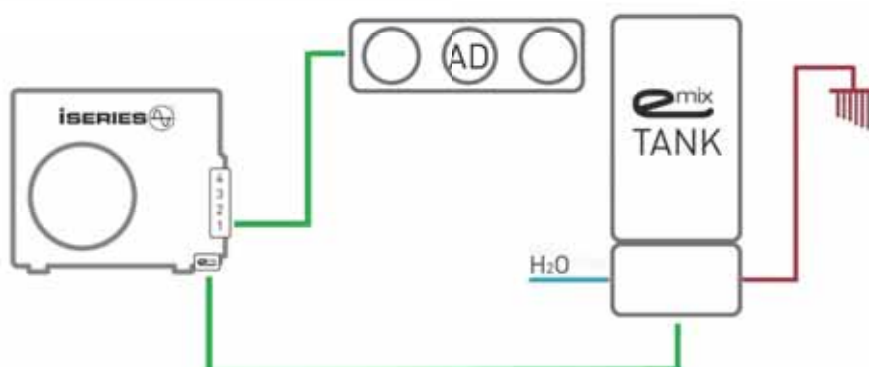

2 Impianto mono split con produzione di ACS

iSERIES - le caratteristiche principali

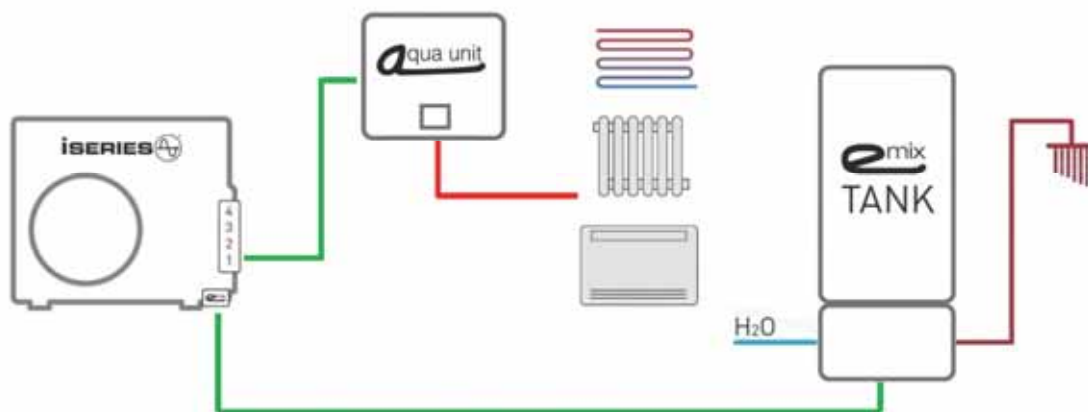

3

Impianto idronico con produzione di ACS

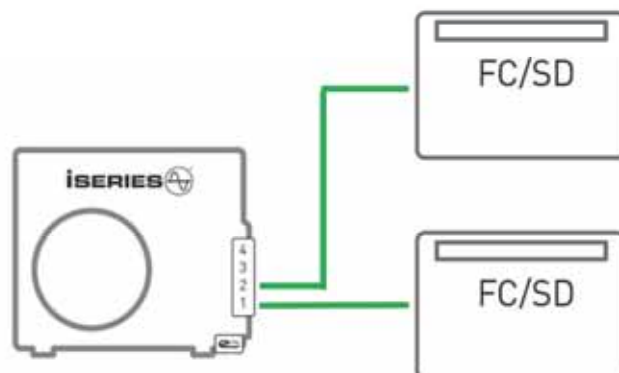

4

Impianto mono/multi split per computer room

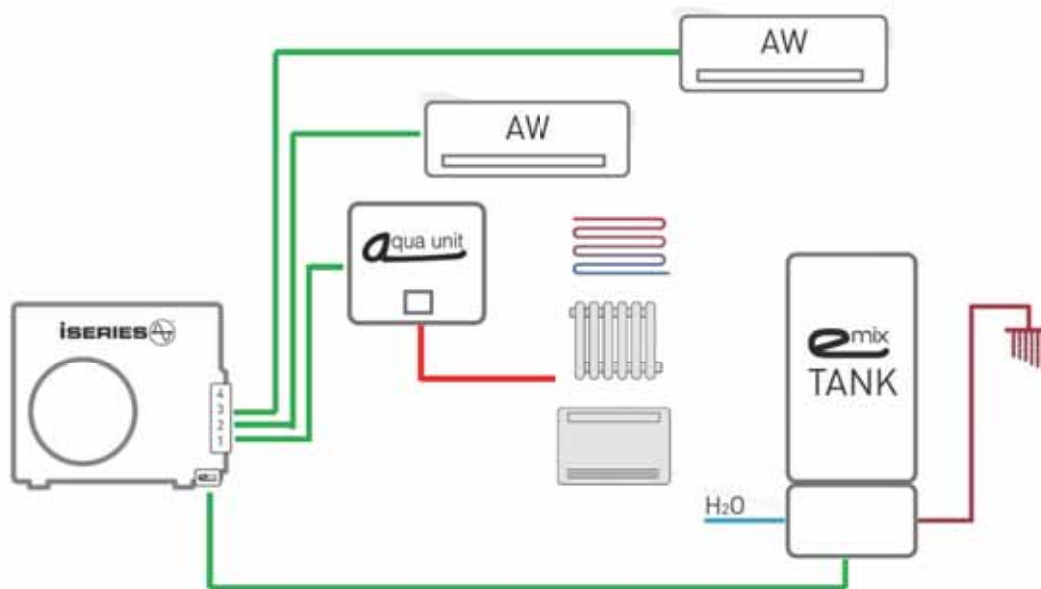

5

Impianto idronico e multi split con produzione di ACS

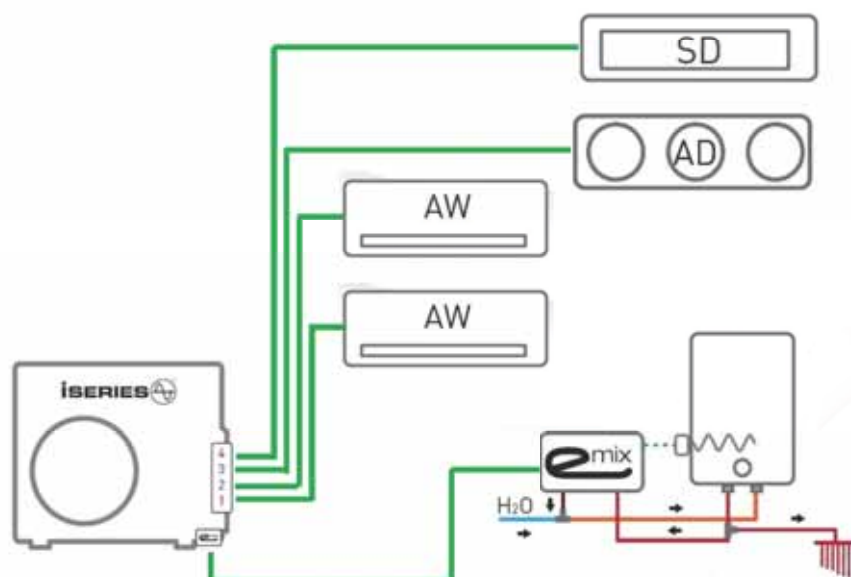

6

Impianto multi split per applicazioni commerciali con produzione di ACS

iSERIES - le configurazioni del sistema

Unità esterne: taglie e capacità

Le unità interne di iSERIES hanno una capacità termica/frigorifera nominale illustrata nel grafico sottostante. In funzione dei diversi valori di potenza sono state definite 4 taglie di riferimento, indicate rispettivamente con A, B, C e D. Ad esempio, un'unità interna di taglia A esprime una capacità termica nominale di 3,9 kW ed una frigorifera di 3,7 kW.

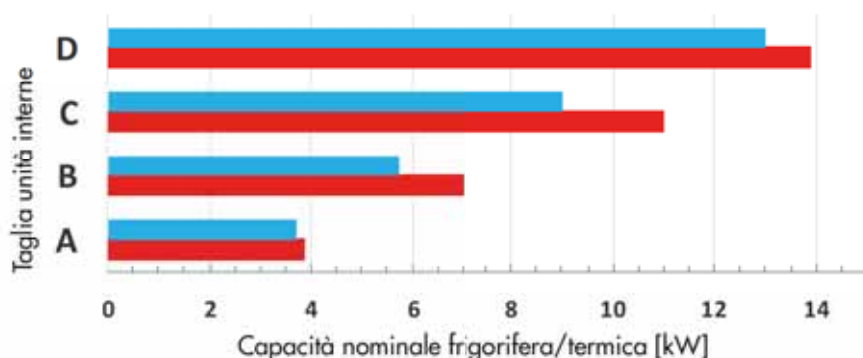

Unità esterne - taglie e capacità

L'assegnazione di una taglia ad un'unità interna ne consente, in maniera rapida ed intuitiva, l'associazione alla corrispondente unità esterna secondo una serie precisa di combinazioni unità interne/unità esterne al fine di garantire il corretto funzionamento del sistema, analogamente agli ormai noti sistemi multi split.



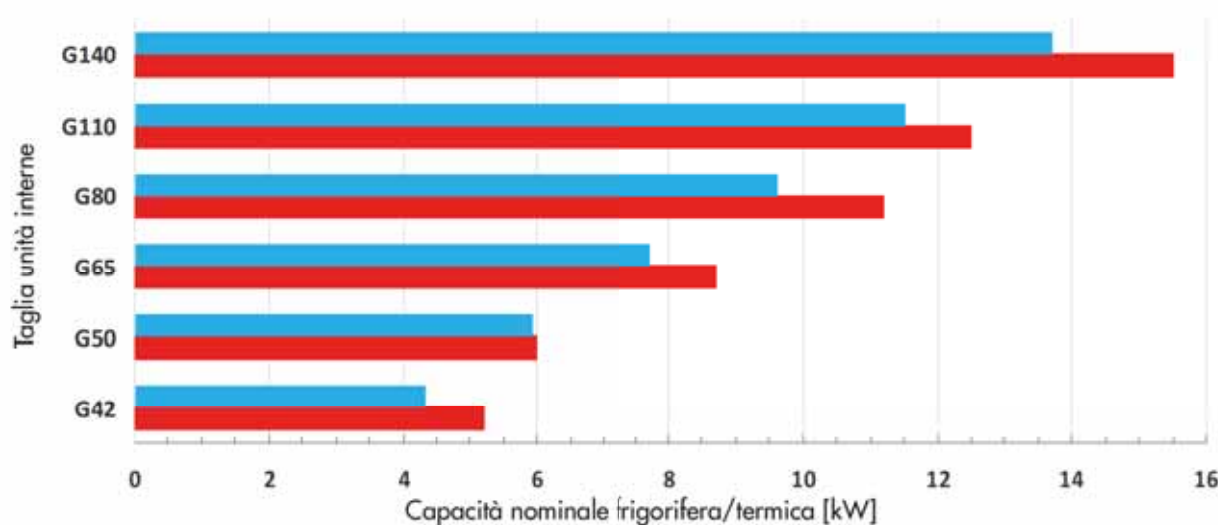

L'associazione unità interne/unità esterne è ovviamente condizionata dalla capacità di quest'ultime, riportata sinteticamente nel grafico sottostante (per dati più precisi si faccia riferimento alle specifiche schede).



■ Capacità frigorifera
■ Capacità termica

I valori riportati sono relativi alle seguenti condizioni di lavoro:
• A2A riscaldamento: t aria esterna = 7 °C, t aria ambiente = 20 °C
• A2A raffreddamento: t aria esterna = 35 °C, t aria ambiente = 27 °C

iSERIES - le combinazioni possibili

Configurazione del sistema	 A2W	 /  A2A / A2W	 A2A
Modello	AEI 1G42 EMX		
			A • B A + A
Modello	AEI 1G50 EMX		
	AUAH AUAH •	AUAH + A •	A • B • A + A A + B
Modello	AEI 1G65 EMX / EMX 3PH		
	AUBH AUBH •	AUBH + A + A • AUBH + B •	B • A + A • A + B • A + A + A
Modello	AEI 1G80 BEMX / EMX 3PH		
	AUCH AUCH •	AUAH + A + A + A • AUAH + A + B • AUBH + A + A + A • AUBH + A + B • AUCH + A + A •	C • A + B • B + B A + A + A • A + A + B • A + A + A + A
Modello	AEI 1G110 BEMX / EMX 3PH		
	AUCH AUCH •	AUBH + A + A + A • AUBH + A + A + B • AUBH + B + B • AUCH + A + A + A • AUCH + A + B •	D • A + C • A + B • B + B • A + A + A • A + A + B • A + B + B A + A + A + A • A + A + A + B
Modello	AEI 1G140 EMX 3PH		
	AUDH AUDH •	AUCH + A + A + A • AUCH + A + A + B • AUCH + A + A + A + A • AUCH + A + A + A + B • AUCH + B + B • AUDH + A + B • AUDH + A + A + A •	A + D • B + C • B + D C + C A + A + D A + A + C • A + A + A + C A + A + A + A • A + A + A + B • A + A + A + A + A • A + A + A + A + B

- Presenza EMX / EMIX TANK
- Configurazione mista: aria/aria per raffreddamento e aria/acqua per riscaldamento





NON E' POSSIBILE IL FUNZIONAMENTO CONTEMPORANEO

iSERIES - combinazioni possibili e esempi applicativi

Nelle schede prodotto delle singole unità esterne sono riportate le combinazioni possibili da utilizzare nella progettazione degli impianti con iSERIES. Di seguito, vengono riportate a titolo di esempio, le combinazioni realizzabili con l'unità esterna AE11 G80 EMX e gli schenchi d'impianto corrispondenti.

1 Combinazione

Unità esterna G80 in funzionamento invernale con modulo idronico taglia B (AUBH) ed estivo con due unità ad espansione diretta taglia A e B. Produzione di acqua calda sanitaria con EMIX TANK.

 A2W	 A2A /  A2W	 A2A
AUCH	AUAH+A+A+A •	C •
AUCH •	AUAH+A+B •	A+B •
	AUBH+A+A+A •	B+B
	AUBH+A+B •	A+A+A •
	AUCH+A+A •	A+A+B •
		A+A+A+A

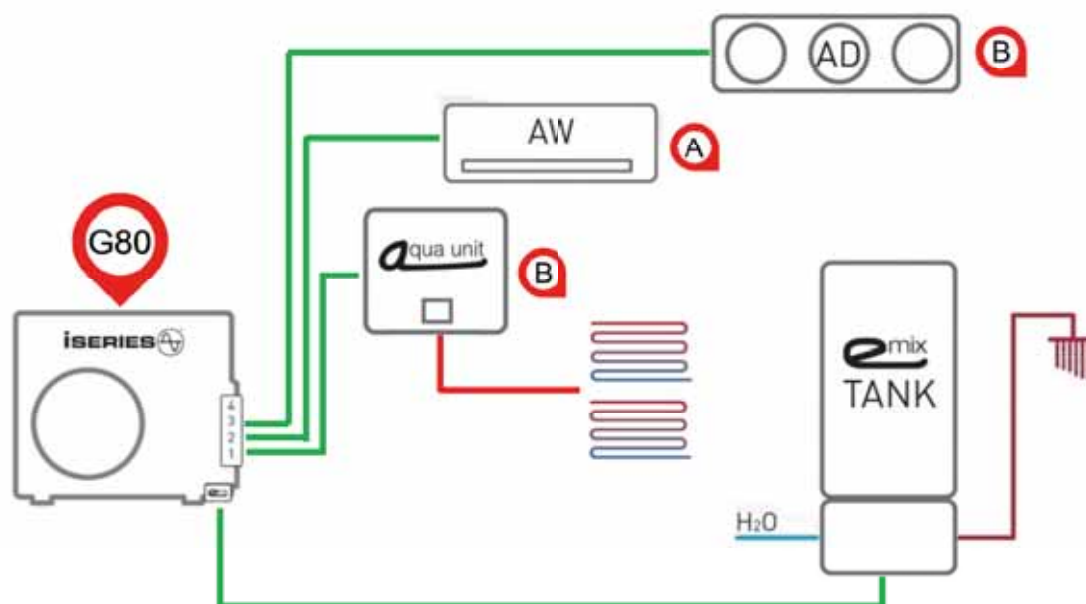

- Presenza EMIX / EMIX TANK
- Configurazione mista: aria/aria per raffreddamento e aria/acqua per riscaldamento

NON È POSSIBILE IL FUNZIONAMENTO CONTEMPORANEO



2 Combinazione

Unità esterna G80 in funzionamento estivo/invernale con tre unità ad espansione diretta taglia A.
Produzione di acqua calda sanitaria con EMX.

 A2W	 A2A / A2W	 A2A
AUCH	AUAH+A+A+A •	C •
AUCH •	AUAH+A+B •	A+B •
	AUBH+A+A+A •	B+B
	AUBH+A+B •	A+A+A •
	AUCH-A+A •	A+A+B •
		A+A+A+A

- Presenza EMX / EMX TANK
- Configurazione mista: aria/aria per raffreddamento e aria/acqua per riscaldamento

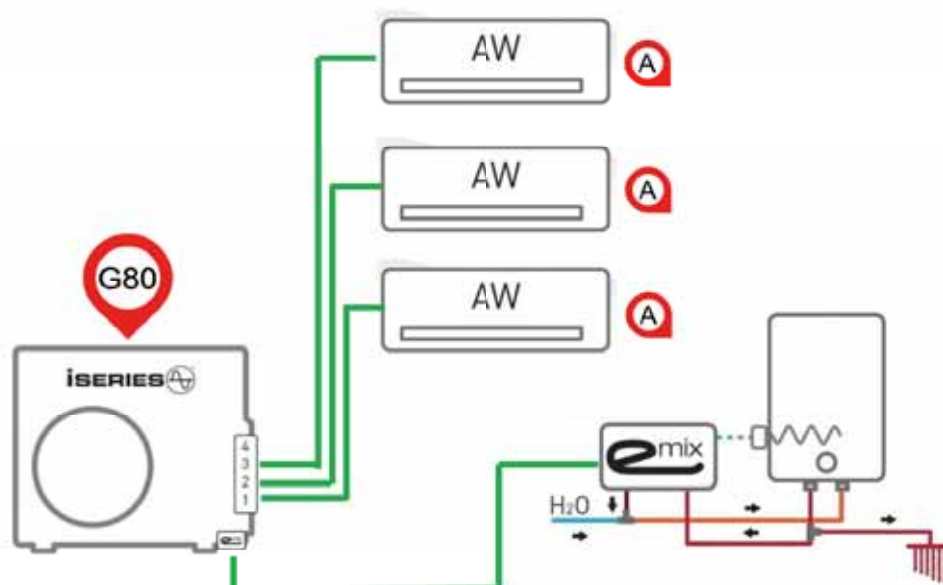

NON E' POSSIBILE IL FUNZIONAMENTO CONTEMPORANEO



iSERIES - combinazioni possibili e esempi applicativi

3 Combinazione

Unità esterna G80 in funzionamento invernale (ed eventualmente estivo) con modulo idronico taglia C (AUCH). Produzione di acqua calda sanitaria con EMIX TANK.

 A2W	 A2A / A2W	 A2A
AUCH	AUAH+A+A+A •	C •
AUCH •	AUAH+A+B •	A+B •
	AUBH+A+A+A •	B+B
	AUBH+A+B •	A+A+A •
	AUCH+A+A •	A+A+B •
		A+A+A+A

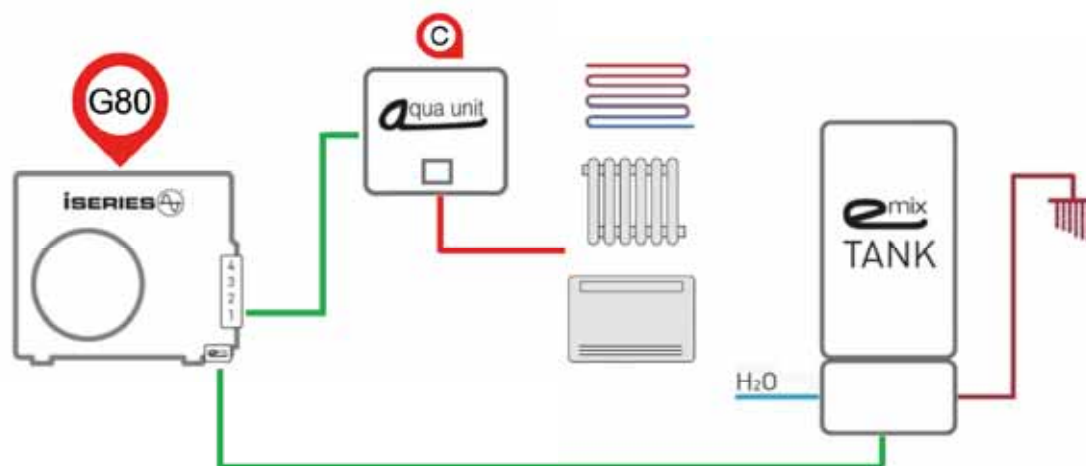

- Presenza EMIX / EMIX TANK
- Configurazione mista: aria/aria per raffreddamento e aria/acqua per riscaldamento

NON E' POSSIBILE IL FUNZIONAMENTO CONTEMPORANEO



4 Combinazione

Unità esterna G80 in funzionamento invernale (ed eventualmente estivo) con solo modulo idronico taglia C (AUCH). Produzione di acqua calda sanitaria con valvola deviatrice e serbatoio di terze parti.

 AZW	 AZA / AZW	 AZA
AUCH	AUAH+A+A+A •	C •
AUCH •	AUAH+A+B •	A+B •
	AUBH+A+A+A •	B+B
	AUBH+A+B •	A+A+A •
	AUCH-A+A •	A+A+B •
		A+A+A+A

- Presenza EMIX / EMIX TANK
- Configurazione mista: aria/aria per raffreddamento e aria/acqua per riscaldamento

NON E' POSSIBILE IL FUNZIONAMENTO CONTEMPORANEO

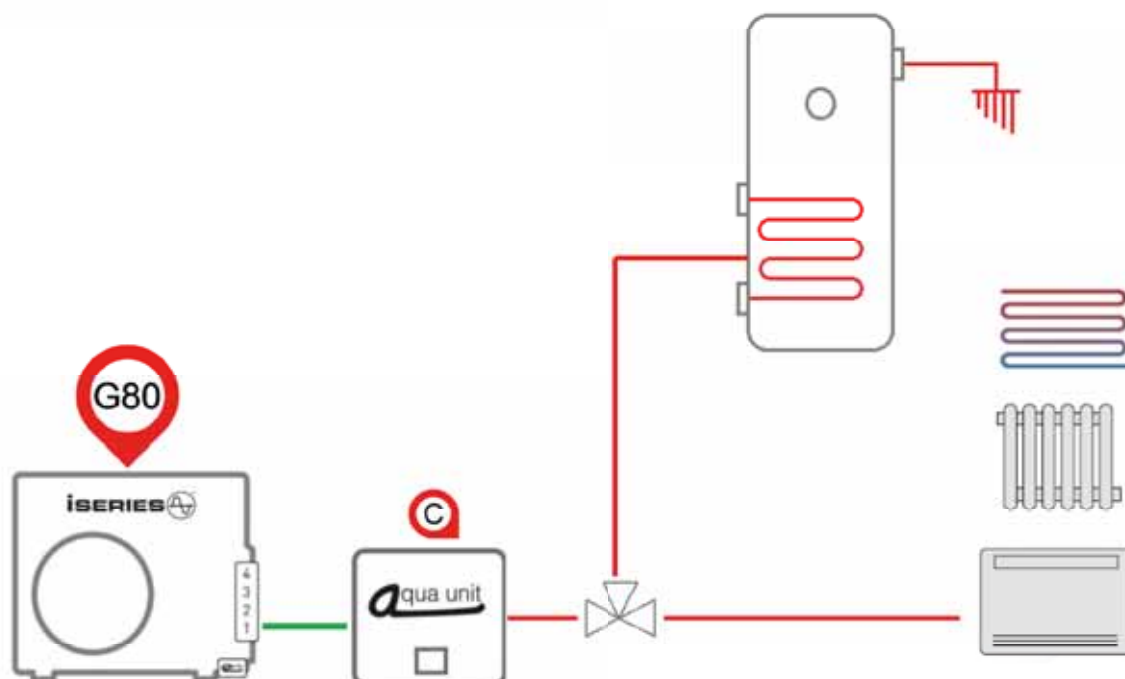

iSERIES - lunghezze delle tubazioni del refrigerante

Le linee del gas refrigerante, per un corretto funzionamento del sistema iSERIES, devono rispettare le dimensioni e i dislivelli riportati nella tabella della pagina successiva.

Come operare per ottenere una corretta verifica?

- 1 Scegliere la configurazione associata all'unità esterna in base al numero di unità interne previste (includere AQUA UNIT ed EMIX / EMIX TANK);
- 2 Verificare che la lunghezza totale delle tubazioni (L_{tot}) sia inferiore o uguale alla lunghezza di riferimento riportata in tabella nella colonna CARICA STANDARD. Nel caso il vincolo sia disatteso eseguire una seconda verifica con i valori riportati nella colonna CARICA AGGIUNTIVA. In questo secondo caso va prevista un carica aggiuntiva di refrigerante calcolata secondo le indicazioni riportate successivamente;
- 3 Analogamente verificare che la lunghezza massima della singola tubazione (L_n) rientri nei vincoli imposti;
- 4 Verificare i limiti imposti per la lunghezza minima, il massimo dislivello tra unità interne ed il massimo dislivello tra unità interne ed unità esterna (inclusi AQUA UNIT e EMIX / EMIX TANK);
- 5 Porre particolare attenzione alla lunghezza L_6 di figura che rappresenta la lunghezza della tubazione di EMIX / EMIX TANK: la massima lunghezza consentita è di **10 m**.



Tabella dati lunghezze delle tubazioni del gas refrigerante

	Configurazione	CARICA STANDARD		CARICA AGGIUNTIVA		LUNGHEZZA MINIMA
		L tot [m]		L tot [m]		L min [m]
AEI 1G30 EMX	<i>Mono</i>			15		5
AEI 1G42 EMX	<i>Mono</i>	7,5	-	20	-	5
	<i>Dual</i>	15	12	30	25	5
AEI 1G50 EMX	<i>Mono</i>	7,5	-	20	-	5
	<i>Dual</i>	15	12	30	25	5
AEI 1G65 EMX	<i>Mono</i>	20	-	35	-	5
	<i>Dual</i>	30	25	45	30	5
	<i>Trial</i>	30	20	45	25	5
AEI 1G80 EMX	<i>Mono</i>	30	-	50	-	5
	<i>Dual</i>	40	30	65	30	5
	<i>Trial</i>	40	30	65	30	5
	<i>Quadri</i>	40	30	65	30	5
AEI 1G110 EMX	<i>Mono</i>	30	-	50	-	5
	<i>Dual</i>	40	30	65	30	5
	<i>Trial</i>	40	30	65	30	5
	<i>Quadri</i>	40	30	65	30	5
AEI 1G140 EMX	<i>Mono</i>	40	-	50	-	5
	<i>Dual</i>	40	30	100	30	5
	<i>Trial</i>	40	30	100	30	5
	<i>Quadri</i>	40	30	100	30	5
	<i>Penta</i>	40	30	100	30	5

Massimo dislivello unità esterna / unità interna (H1, H2, H3, H4, H5, H6) = 10 m

Massimo dislivello tra unità interne (H) = 5 m

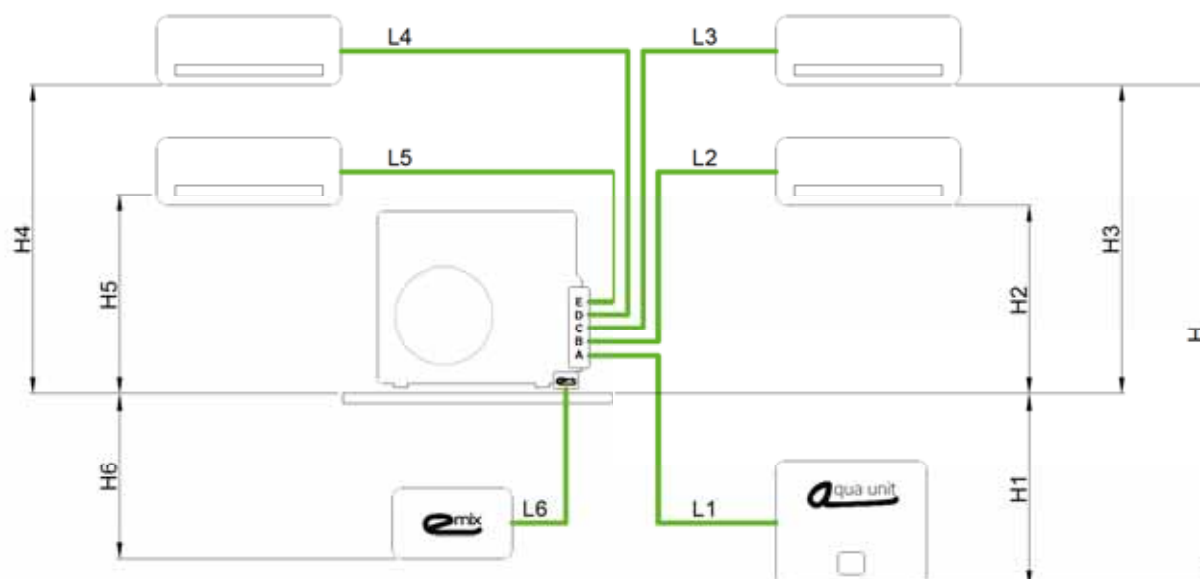
Quantità aggiuntiva di gas: 20 g/m

Limiti di funzionamento

- Condizioni Massime in Raffreddamento
Temperatura esterna: 43°C B.S.
Temperatura interna: 32°C B.S. / 23°C B.U.
- Condizioni Massime in Riscaldamento
Temperatura esterna: 24°C B.S. / 18°C B.U.
Temperatura interna: 27°C B.S.
- Condizioni Minime in Raffreddamento
Temperatura esterna: -15°C B.S.
Temperatura interna: 10°C B.S. / 6°C B.U.
- Condizioni Minime in Riscaldamento
Temperatura esterna: -20°C B.S.
Temperatura interna: 5°C B.S.

I limiti operativi riportati su i manuali tecnici sono legati alle normative che regolano le prove delle unità (EN 14511).



iSERIES 

Le unità esterne Full DC Inverter



AEI 1G42 EMX scheda tecnica



Versatile, mono e dual

Unità esterna collegabile a qualsiasi unità interna aria/aria taglia A e B, in configurazione sia mono che dual. È inoltre possibile collegare contemporaneamente ad un'unità interna taglia A o B, un EMIX o EMIX TANK (tramite la porta dedicata) per la produzione di acqua calda sanitaria da fonte termodinamica.



Combinazioni possibili con le unità interne (taglie)

A2W	A2A / A2W	A2A
-	-	A •
-	-	B
-	-	A+A

- Presenza EMIX / EMIX TANK
- Configurazione mista: aria/aria per raffreddamento e aria/acqua per riscaldamento

NON È POSSIBILE IL FUNZIONAMENTO CONTEMPORANEO

Dati secondo la norma UNI/TS 11300-4:2012

Riscaldamento

LAT [°C]	Temperatura dell'aria esterna a bulbo secco (a bulbo umido) in °C									
	-10 (-11)		-7 (-8)		2 (1)		7 (6)		12 (11)	
	Qh [kW]	COP	Qh [kW]	COP	Qh [kW]	COP	Qh [kW]	COP	Qh [kW]	COP
20	2,90	2,12	3,00	3,36	2,80	2,44	5,20	3,62	5,80	3,92

LAT: Temperatura aria interna
Qh: Capacità termica
COP: Coefficiente di rendimento

Raffrescamento

LAT [°C]	Temperatura dell'aria esterna entrante in °C	
	35	
	Qc [kW]	EER
27 (19)	4,30	2,76

LAT: Temperatura aria interna
Qc: Capacità frigorifera
EER: Efficienza nel raffreddamento

UNITA' ESTERNA			AEI 1G42 EMX		
Unità abbinabili per Acqua Calda Sanitaria (ACS)			EMIX TANK V2 200-300 litri		
Unità interne abbinabili aria/aria			EMIX V1		
Unità interna abbinabile aria/acqua			vedi tabelle		
			NO		
Performance secondo EN 14511	Aria esterna +35 °C - Aria interna 27 °C Aria esterna + 7 °C - Aria interna 20 °C	Capacità nominale (min/max)	kW	Raffreddamento	Riscaldamento
		Potenza elettrica assorbita	kW _d	3,51 (1,02 / 4,31)	4,20 (0,94 / 5,15)
Performance secondo ERP Ecodesign EN 14825	Condizioni climatiche AVERAGE	EER/COP		1,05	0,96
		Pdesign _h /Pdesign _c	kW	3,35	4,38
		SEER/SCOP		4,3	3,4
		Classe di efficienza energetica		6,5	4,1
	Produzione ACS	Profilo di carico			XL
		Classe ERP			A
Dati di funzionamento unità		Range funzionamento temperatura esterna	°C	-15 / +43	-20 / +24
		Range funzionamento temperatura interna	°C	+10 / +47	+5 / +27
		Alimentazione (Tensione/frequenza/Fasi)	V/Ph/Hz	230/1+T/50-60	
		Massimo assorbimento elettrico	kW/A	1,79/7,8	
		Pressione sonora	dB(A)	45	
Componenti e dimensioni		Potenza sonora	dB(A)	58	
		Tipo compressore		Twin Rotary	
		Portata aria ventilatore	m ³ /h	1700	
		Peso	kg	56,4	
Linee frigorifere		Dimensioni AxLxP	mm	630x895x345	
		Diametri (liquido-gas)	inch	1/4"-3/8"(x2) + 3/8"-3/8"(eMIX)	
		Lunghezza totale tubazioni (carica standard)	m	multi 15 / mono 7,5	
		Lunghezza totale tubazioni (carica aggiuntiva)	m	multi 30 / mono 20	
		Lunghezza tubazione per unità (carica standard)	m	12	
		Lunghezza tubazione per unità (carica aggiuntiva)	m	25	
		Dislivello massimo UI-UE	m	10	
Refrigerante		Dislivello massimo UI-UI	m	5	
		Tipo e GWP		R410A / 2088 kg CO ₂ eq.	
Incentivi Fiscali		Quantità		1,3 kg / 2,71 Tonn CO ₂ eq.	
				Conto Energia Termico	
				Detrazione Fiscale 65%	

Note

Le apparecchiature descritte nel presente catalogo contengono gas fluorurati ad effetto serra di tipo HFC-410A. L'installazione di questi prodotti, dovrà essere eseguita da personale qualificato ai sensi dei regolamenti europei 303/2008 e 517/2014.

Dati PRELIMINARI dichiarati in conformità al REGOLAMENTO (UE) N. 811/2013 del 18 febbraio 2013 per quanto riguarda l'etichettatura indicante il consumo d'energia degli apparecchi per il riscaldamento d'ambiente, degli apparecchi di riscaldamento misti, degli insiemi di apparecchi per il riscaldamento d'ambiente, dispositivi di controllo della temperatura e dispositivi solari e degli insiemi di apparecchi di riscaldamento misti, dispositivi di controllo della temperatura e dispositivi solari e al REGOLAMENTO (UE) N. 813/2013 DELLA COMMISSIONE del 2 agosto 2013 recante modalità di applicazione della direttiva 2009/125/CE del Parlamento europeo e del Consiglio in merito alle specifiche per la progettazione ecocompatibile degli apparecchi per il riscaldamento d'ambiente e degli apparecchi di riscaldamento misti. Argoclima si riserva il diritto di modificare in qualsiasi momento e senza preavviso i dati del presente catalogo.

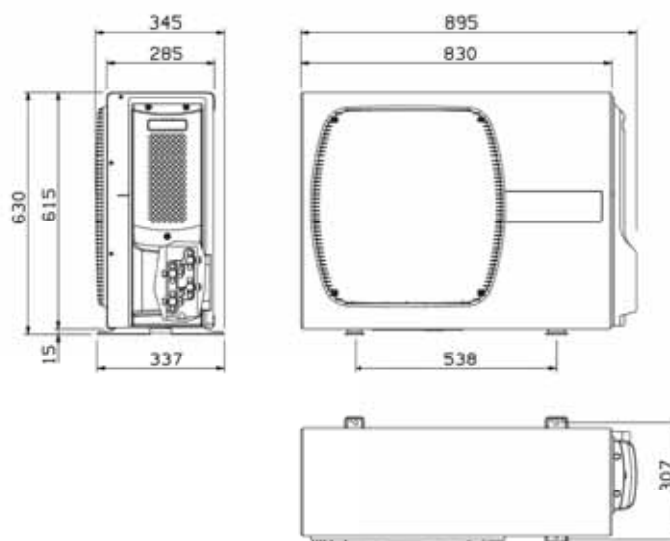

AEI 1G50 EMX scheda tecnica



Multi funzionale, ideale per abitazioni ad alta efficienza

Unità esterna mono e dual, compatta, ideale per applicazioni aria-aria abbinabile anche ad unità interne idroniche, quali AQUA UNIT, per la realizzazione di applicazioni aria/acqua. Le dimensioni ridotte consentono di installarla anche in caso di spazi ristretti. Grazie alla porta EMIX per il collegamento con EMIX / EMIX TANK è possibile anche realizzare applicazioni miste con produzione contemporanea di acqua calda sanitaria.



Combinazioni possibili con le unità interne (taglie)

A2W	A2A / A2W	A2A
AUAH	AUAH+A •	A •
AUAH •		B •
		A+A
		A+B

• Presenza EMIX / EMIX TANK

• Configurazione mista: aria/aria per raffreddamento e aria/acqua per riscaldamento

NON È POSSIBILE IL FUNZIONAMENTO CONTEMPORANEO

UNITA' ESTERNA			AEI1G50 EMX		
Unità abbinabili per la produzione di Acqua Calda Sanitaria (ACS)			EMIX TANK V2 200-300 litri		
Unità interne abbinabili aria/acqua			EMIX VI		
			Serbatoio esterno		
			AUAH		
ARIA/ACQUA					
Performance secondo EN 14511	Aria +35°C - Acqua 23/18°C Aria + 7°C - Acqua 30/35°C	Capacità Frigorifera/Termica nom.-max.	kW	Raffreddamento	Riscaldamento
		Potenza elettrica assorbita nominale	kW _{el}	5,30 - 5,40	4,10 - 5,57
		EER/COP nominale		1,44	1,03
	Aria +35°C - Acqua 12/7°C Aria - 7°C - Acqua 30/35°C	Capacità Frigorifera/Termica nominale	kW	3,68	4
		Potenza elettrica assorbita nominale	kW _{el}	3,70	2,50
		EER/COP nominale		1,55	1,12
Performance secondo ERP Ecodesign EN 14825	BASSA TEMPERATURA Condizioni climatiche AVERAGE	Capacità termica nominale	kW		3,00
		Efficienza energetica stagionale η _s	%		150
		SCOP			3,83
		Classe di efficienza energetica			A++
ARIA/ARIA					
Performance secondo EN 14511	Aria esterna +35 °C - Aria interna 27 °C Aria esterna + 7 °C - Aria interna 20 °C	Capacità Frigorifera/Termica nom. (min./max.)	kW	Raffreddamento	Riscaldamento
		Potenza elettrica assorbita	kW _{el}	4,92 (0,84 / 5,90)	5,00 (0,95 / 6,00)
		EER/COP		1,47	1,16
Performance secondo ERP Ecodesign	Condizioni climatiche AVERAGE	Pdesign _e /Pdesign _t	kW	3,35	4,29
		SEER/COP		5,4	4,3
		Classe di efficienza energetica		6,4	4
				A++	A+
ACQUA CALDA SANITARIA					
Performance ACS secondo EN 16147	Con serbatoio da 300 L	Profilo di carico			XL
		Classe di efficienza energetica			A
		COP ACS			2,23
		Efficienza ERP	%		90
		Profilo di carico			L
	Con Emix Tank 200 V2	Classe di efficienza energetica			A
		COP ACS			2,57
		Efficienza ERP	%		106
		Tempo di riscaldamento da 10°C a 50°C	h:m		2:47
Dati di funzionamento unità	Range funzionamento temperatura esterna	°C	-15 / +43	-20 / +24	
	Range funzionamento temperatura interna	°C	+10 / +47	+5 / +27	
	Alimentazione (Tensione/Frequenza/Fasi)	V/Ph/Hz	230/1+1/50-60		
	Massimo assorbimento elettrico	kW/A	1,79 / 7,8		
	Pressione sonora	dB(A)	45		
	Potenza sonora	dB(A)	58		
Componenti e dimensioni	Tipo compressore		Twin Rotary		
	Portata aria ventilatore	m ³ /h	1700		
	Peso	kg	56,4		
	Dimensioni AxBxP	mm	630x895x345		
Linee frigorifere	Diametri (liquido-gas)	inch	1/4"-3/8" (x2) + 3/8"-3/8" (eMIX)		
	Lunghezza totale tubazioni (carica standard)	m	multi 15 / mono 7,5		
	Lunghezza totale tubazioni (carica aggiuntiva)	m	multi 30 / mono 20		
	Lunghezza tubazione per unità (carica standard)	m	12		
	Lunghezza tubazione per unità (carica aggiuntiva)	m	25		
	Dislivello massimo UI-UE	m	10		
Refrigerante	Dislivello massimo UI-UI	m	5		
	Tipo e GWP		R410A / 2088 kg CO ₂ eq.		
	Quantità		1,3 kg / 2,71 Tonn CO ₂ eq.		
Incentivi Fiscali	Conto Energia Termico				
	Detrazione Fiscale 65%				

Note

Le apparecchiature descritte nel presente catalogo contengono gas fluorurati ad effetto serra di tipo HFC-410A. L'installazione di questi prodotti, dovrà essere eseguita da personale qualificato ai sensi dei regolamenti europei 303/2008 e 517/2014.

Dati PRELIMINARI dichiarati in conformità al REGOLAMENTO (UE) N. 811/2013 del 18 febbraio 2013 per quanto riguarda l'etichettatura indicante il consumo d'energia degli apparecchi per il riscaldamento d'ambiente, degli apparecchi di riscaldamento misti, degli insiemi di apparecchi per il riscaldamento d'ambiente, dispositivi di controllo della temperatura e dispositivi solari e degli insiemi di apparecchi di riscaldamento misti, dispositivi di controllo della temperatura e dispositivi solari e al REGOLAMENTO (UE) N. 813/2013 DELLA COMMISSIONE del 2 agosto 2013 recante modalità di applicazione della direttiva 2009/125/CE del Parlamento europeo e del Consiglio in merito alle specifiche per la progettazione ecocompatibile degli apparecchi per il riscaldamento d'ambiente e degli apparecchi di riscaldamento misti. Argoclima si riserva il diritto di modificare in qualsiasi momento e senza preavviso i dati del presente catalogo.

AEI 1G50 EMX scheda tecnica

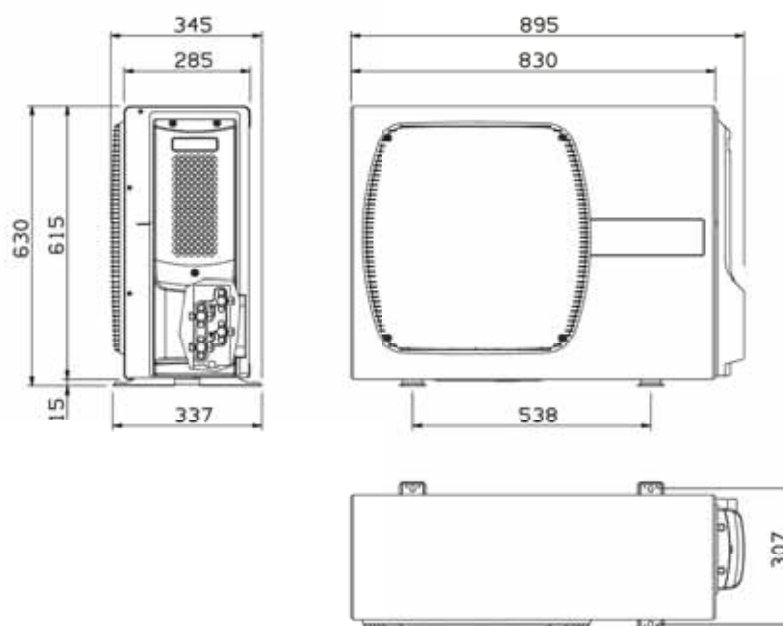

Dati secondo la norma UNI/TS 11300-4:2012

Riscaldamento

LAT [°C]	Temperatura dell'aria esterna a bulbo secco (a bulbo umido) in °C									
	-10 (-11)		-7 (-8)		2 (1)		7 (6)		12 (11)	
	Qh [kW]	COP	Qh [kW]	COP	Qh [kW]	COP	Qh [kW]	COP	Qh [kW]	COP
20	3,70	2,68	3,90	2,91	3,70	2,57	6,00	3,35	6,70	3,86

LAT: Temperatura aria interna
Qh: Capacità termica
COP: Coefficiente di rendimento

Raffrescamento

LAT [°C]	Temperatura dell'aria esterna entrante in °C	
	35	
	Qc [kW]	EER
27 (19)	5,90	3,15

LAT: Temperatura aria interna
Qc: Capacità frigorifera
EER: Efficienza nel raffreddamento

Dati secondo la norma EN 14511-3:2013

Riscaldamento

LWT [°C]	Temperatura dell'aria esterna a bulbo secco (a bulbo umido) in °C									
	-7 (-8)		-2 (-3)		2 (1)		7 (6)		12 (11)	
	Qh [kW]	COP	Qh [kW]	COP	Qh [kW]	COP	Qh [kW]	COP	Qh [kW]	COP
35	2,50	2,24	2,65	2,74	3,10	3,14	4,10	4,00	4,50	4,66
45	2,52	1,87	2,49	1,99	2,47	2,37	3,83	3,03	4,29	3,56
55	2,51	1,75	2,39	1,79	2,31	1,80	3,80	2,37	4,01	3,01

LWT: Temperatura d'uscita dell'acqua
Qh: Capacità termica
COP: Coefficiente di rendimento

Dati dell'applicazione
la differenza di temperatura ingresso / uscita acqua = 5°C,
8°C per LWT = 55°C

Raffrescamento

LWT [°C]	Temperatura dell'aria esterna entrante in °C	
	35	
	Qc [kW]	EER
7	3,70	2,38
18	5,3	3,68

LWT: Temperatura d'uscita dell'acqua
Qc: Capacità frigorifera
EER: Efficienza nel raffreddamento

Dati dell'applicazione
la differenza di temperatura ingresso / uscita acqua = 5°C

AEI 1G65 EMX/EMX 3PH scheda tecnica



Multisplit, monosplit package e sempre ACS

Dotata di 3 connessioni per applicazioni mono/dual/trial in configurazione sia aria-aria che aria-acqua: in quest'ultima, rappresenta la scelta ideale in caso di impianti misti di potenza medio-piccola. E' in grado di soddisfare esigenze nel mondo sia residenziale che commerciale. La porta EMIX per collegamento con EMIX / EMIX TANK consente di realizzare applicazioni complete di produzione di acqua calda sanitaria.

Offre grande flessibilità nelle configurazioni miste aria/aria con aria/acqua, consentendo l'installazione di impianti radianti, ventilconvettori o radiatori a bassa temperatura, contemporaneamente ad unità interne ad espansione diretta di qualsiasi tipologia (a parete, a pavimento/soffitto, console, cassette, canalizzabili). L'unità G65 è disponibile in versione sia monofase che trifase.



Combinazioni possibili con le unità interne (taglie)

꺇꺇꺇 A2W	꺇꺇꺇 / 꺇꺇꺇 [•] A2A / A2W	꺇꺇꺇 A2A
AUBH	AUBH+A+A [•]	B [•]
AUBH [•]	AUBH+B [•]	A+A [•]
		A+B [•]
		A+A+A

- Presenza EMIX / EMIX TANK
- Configurazione mista: aria/aria per raffreddamento e aria/acqua per riscaldamento

NON E' POSSIBILE IL FUNZIONAMENTO CONTEMPORANEO

AEI 1G65 EMX/EMX 3PH scheda tecnica

UNITA' ESTERNA		AEI1G65 BEMX (1ph) AEI1G65 EMX3PH (3ph)			
Unità abbinabili per la produzione di Acqua Calda Sanitaria (ACS)		EMIX TANK V2 200-300 litri			
Unità interne abbinabili aria/acqua		EMIX V1 Serbatoio esterno AUBH			
ARIA/ACQUA					
Performance secondo EN 14511	Aria +35°C - Acqua 23/18°C Aria + 7°C - Acqua 30/35°C	Capacità Frigorifera/Termica nom.-max.	kW	Raffreddamento 5,60 - 6,10	Riscaldamento 6,50 - 8,13
		Potenza elettrica assorbita nominale	kW _{el}	1,54	1,56
	Aria +35°C - Acqua 12/7°C Aria - 7°C - Acqua 30/35°C	EER/COP nominale		3,64	4,18
		Capacità Frigorifera/Termica nominale	kW	4,00	5,10
Performance secondo ERP Ecodesign EN 14825	BASSA TEMPERATURA Condizioni climatiche AVERAGE	Potenza elettrica assorbita nominale	kW _{el}	1,89	2,01
		EER/COP nominale		2,12	2,54
		Capacità termica nominale	kW		6,00
		Efficienza energetica stagionale η _s	%		153
	MEDIA TEMPERATURA Condizioni climatiche AVERAGE	SCOP			3,90
		Classe di efficienza energetica			A++
		Capacità termica nominale	kW		5,00
		Efficienza energetica stagionale η _s	%		110
		SCOP		2,83	
		Classe di efficienza energetica		A+	
ARIA/ARIA					
Performance secondo EN 14511	Aria esterna +35 °C - Aria interna 27 °C Aria esterna + 7 °C - Aria interna 20 °C	Capacità Frigorifera/Termica nom.(min./max.)	kW	Raffreddamento 5,75 (1,57 / 7,65)	Riscaldamento 6,5 (1,82 / 8,67)
		Potenza elettrica assorbita	kW _{el}	1,58	1,50
	Condizioni climatiche AVERAGE	EER/COP		3,64	4,32
		Pdesign _v /Pdesign _t	kW	6,5	6,4
Performance secondo ERP Ecodesign EN 14825			SEER/COP	6,5	4
			Classe di efficienza energetica	A++	A+
ACQUA CALDA SANITARIA					
Performance ACS secondo EN 16147	Con serbatoio da 300 L	Profilo di carico			XL
		Classe di efficienza energetica			A
		COP ACS			2,21
		Efficienza ERP	%		90
	Con Emix Tank 200 V2	Profilo di carico			L
		Classe di efficienza energetica			A
		COP ACS			2,51
		Efficienza ERP	%		104
		Tempo di riscaldamento da 10°C a 50°C	h:m		2:36
Dati di funzionamento unità					
		Range funzionamento temperatura esterna	°C	-15 / +43	-20 / +24
		Range funzionamento temperatura interna	°C	+10 / +47	+5 / +27
		Alimentazione (Tensione/Frequenza/Fasi)	V/Ph/Hz	230/50/60/1+T (1ph) - 400/50/3+N+T (3ph)	
		Massimo assorbimento elettrico (monofase-trifase)	kW/A	2,8/12,7 (1ph) - 2,8/4,7 (3ph)	
		Pressione sonora	dB(A)		45
		Potenza sonora	dB(A)		64
Componenti e dimensioni					
		Tipo compressore			Twin Rotary
		Portata aria ventilatore	m ³ /h		2400
		Peso	kg		64
		Dimensioni AxLxP	mm		735x1030x400
		Diametri (liquido-gas)	inch		1/4"-3/8" (x2) + 1/4"-1/2" + 3/8"-3/8" (MIX)
		Lunghezza totale tubazioni (carica standard)	m		multi 30 / mono 20
		Lunghezza totale tubazioni (carica aggiuntiva)	m		multi 45 / mono 35
		Lunghezza tubazione per unità (carica standard)	m		dual 25 / trial 20
		Lunghezza tubazione per unità (carica aggiuntiva)	m		dual 30 / trial 25
		Dislivello massimo UI-UE	m		10
		Dislivello massimo UI-UI	m		5
Refrigerante					
		Tipo e GWP			R410A / 2088 kg CO ₂ eq.
		Quantità			2,7 kg / 5,63 Tonn CO ₂ eq.
Incentivi Fiscali					
				Conto Energia Termico	
				Detrazione Fiscale 65%	

Note

Le apparecchiature descritte nel presente catalogo contengono gas fluorurati ad effetto serra di tipo HFC-410A. L'installazione di questi prodotti, dovrà essere eseguita da personale qualificato ai sensi dei regolamenti europei 303/2008 e 517/2014. Dati PRELIMINARI dichiarati in conformità al REGOLAMENTO (UE) N. 811/2013 del 18 febbraio 2013 per quanto riguarda l'etichettatura indicante il consumo d'energia degli apparecchi per il riscaldamento d'ambiente, degli apparecchi di riscaldamento misti, degli insiemi di apparecchi per il riscaldamento d'ambiente, dispositivi di controllo della temperatura e dispositivi solari e degli insiemi di apparecchi di riscaldamento misti, dispositivi di controllo della temperatura e dispositivi solari e al REGOLAMENTO (UE) N. 813/2013 DELLA COMMISSIONE del 2 agosto 2013 recante modalità di applicazione della direttiva 2009/125/CE del Parlamento europeo e del Consiglio in merito alle specifiche per la progettazione ecocompatibile degli apparecchi per il riscaldamento d'ambiente e degli apparecchi di riscaldamento misti. Argoclima si riserva il diritto di modificare in qualsiasi momento e senza preavviso i dati del presente catalogo.

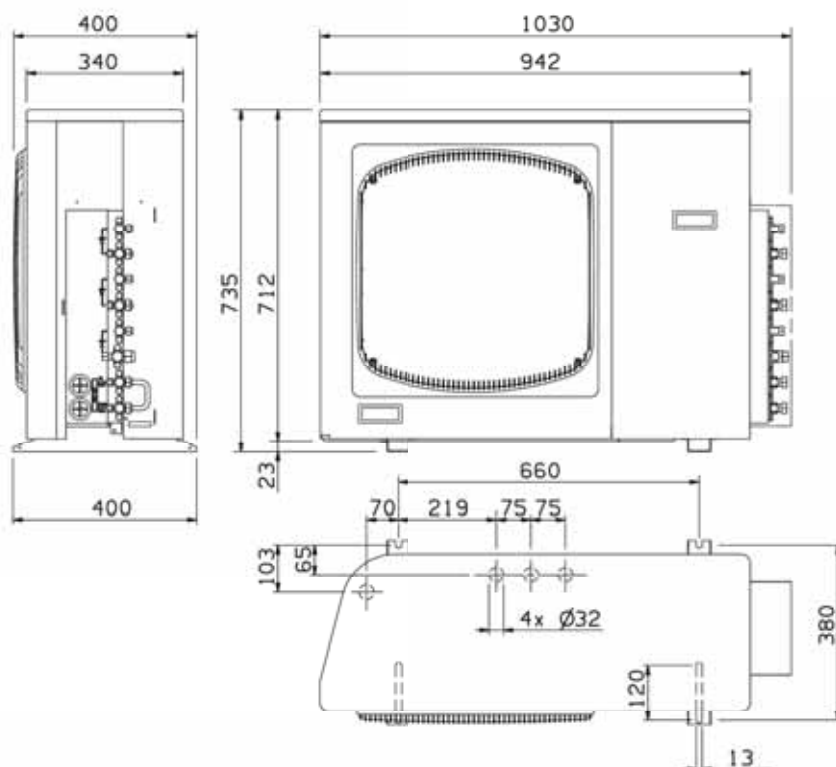

Dati secondo la norma UNI/TS 11300-4:2012

Riscaldamento

LAT [°C]	Temperatura dell'aria esterna a bulbo secco (a bulbo umido) in °C									
	-10 (-11)		-7 (-8)		2 (1)		7 (6)		12 (11)	
	Qh [kW]	COP	Qh [kW]	COP	Qh [kW]	COP	Qh [kW]	COP	Qh [kW]	COP
20	5,30	2,25	5,90	3,09	5,60	2,94	8,70	3,22	9,10	3,50

LAT: Temperatura aria interna
Qh: Capacità termica
COP: Coefficiente di rendimento

Raffrescamento

LAT [°C]	Temperatura dell'aria esterna entrante in °C	
	35	
	Qc [kW]	EER
27 (19)	7,70	3,32

LAT: Temperatura aria interna
Qc: Capacità frigorifera
EER: Efficienza nel raffreddamento

Dati secondo la norma EN 14511-3:2013

Riscaldamento

LWT [°C]	Temperatura dell'aria esterna a bulbo secco (a bulbo umido) in °C									
	-7 (-8)		-2 (-3)		2 (1)		7 (6)		12 (11)	
	Qh [kW]	COP	Qh [kW]	COP	Qh [kW]	COP	Qh [kW]	COP	Qh [kW]	COP
35	5,10	2,54	5,29	2,93	5,59	3,25	6,50	4,18	7,58	4,66
45	4,60	2,02	4,95	2,29	5,13	2,57	6,01	3,10	7,22	3,47
55	4,00	1,59	4,19	1,54	4,26	1,86	5,00	2,31	5,95	2,70

LWT: Temperatura d'uscita dell'acqua
Qh: Capacità termica
COP: Coefficiente di rendimento

Dati dell'applicazione
la differenza di temperatura ingresso / uscita acqua = 5°C,
8°C per LWT = 55°C

Raffrescamento

LWT [°C]	Temperatura dell'aria esterna entrante in °C	
	35	
	Qc [kW]	EER
7	4,00	2,12
18	5,60	3,64

LWT: Temperatura d'uscita dell'acqua
Qc: Capacità frigorifera
EER: Efficienza nel raffreddamento

Dati dell'applicazione
la differenza di temperatura ingresso / uscita acqua = 5°C

AEI 1G80 BEMX/EMX 3PH scheda tecnica



Estrema flessibilità al confine tra residenziale e commerciale

Pensata come soluzione ideale in impianti misti aria-aria e aria-acqua di medie dimensioni, ad essa è possibile collegare fino a 4 unità interne di qualsiasi genere, ad aria, ad acqua, pannelli radianti o radiatori a bassa temperatura in configurazione mono, dual, tria e quadri. Grazie alla porta EMIX per il collegamento con EMIX / EMIX TANK è possibile anche realizzare applicazioni miste con produzione contemporanea di acqua calda sanitaria. L'unità G80 è disponibile in versione sia monofase che trifase.



Combinazioni possibili con le unità interne (taglie)

A2W	A2A / A2W	A2A
AUCH	AUAH+A+A+A •	C •
AUCH •	AUAH+A+B •	A+B •
	AUBH+A+A+A •	B+B
	AUBH+A+B •	A+A+A •
	AUCH+A+A •	A+A+B •
		A+A+A+A

- Presenza EMIX / EMIX TANK
- Configurazione mista: aria/aria per raffreddamento e aria/acqua per riscaldamento

NON È POSSIBILE IL FUNZIONAMENTO CONTEMPORANEO

UNITA' ESTERNA			AE1G80 BEMX (1ph) AE1G80 EMX3PH (3ph)		
Unità abbinabili per la produzione di Acqua Calda Sanitaria (ACS)			EMIX TANK V2 200-300 litri		
Unità interne abbinabili aria/acqua			EMIX V1		
			Serbatoio esterno		
			AUCH		
ARIA/ACQUA					
Performance secondo EN 14511	Aria +35°C - Acqua 23/18°C Aria + 7°C - Acqua 30/35°C	Capacità Frigorifera/Termica nom.-max.	kW	Raffreddamento 6,90 - 7,50	Riscaldamento 8,00 - 11,06
		Potenza elettrica assorbita nominale	kW _{el}	1,89	1,90
		EER/COP nominale		3,65	4,20
	Aria +35°C - Acqua 12/7°C Aria - 7°C - Acqua 30/35°C	Capacità Frigorifera/Termica nominale	kW	4,90	6,30
		Potenza elettrica assorbita nominale	kW _{el}	2,30	2,47
		EER/COP nominale		2,13	2,55
Performance secondo ERP Ecodesign EN 14825	BASSA TEMPERATURA Condizioni climatiche AVERAGE	Capacità termica nominale	kW	7,00	
		Efficienza energetica stagionale η _s	%	153	
		SCOP		3,90	
	MEDIA TEMPERATURA Condizioni climatiche AVERAGE	Classe di efficienza energetica			A++
		Capacità termica nominale	kW	6	
		Efficienza energetica stagionale η _s	%	110	
ARIA/ARIA					
Performance secondo EN 14511	Aria esterna +35 °C - Aria interna 27 °C Aria esterna + 7 °C - Aria interna 20 °C	Capacità Frigorifera/Termica nom. (min./max.)	kW	Raffreddamento 6,87 (1,60 / 9,62)	Riscaldamento 8,00 (1,7 / 11,2)
		Potenza elettrica assorbita	kW _{el}	1,86	1,90
		EER/COP		3,70	4,22
Performance secondo ERP Ecodesign	Condizioni climatiche AVERAGE	Pdesign _w /Pdesign _s	kW	9,00	7,70
		SEER/COP		6,70	4,10
		Classe di efficienza energetica		A++	A+
ACQUA CALDA SANITARIA					
Performance ACS secondo EN 16147	Con serbatoio da 300 L	Profilo di carico			XL
		Classe di efficienza energetica			A
		COP ACS			2,23
	Con Emix Tank 300 V2	Efficienza ERP	%		87
		Profilo di carico			XL
		Classe di efficienza energetica			A
		COP ACS			2,78
		Efficienza ERP	%		116
		Tempo di riscaldamento da 10°C a 48°C	h:m		3:04
Dati di funzionamento unità					
		Range funzionamento temperatura esterna	°C	-15 / +43	-20 / +24
		Range funzionamento temperatura interna	°C	+10 / +47	+5 / +27
		Alimentazione [Tensione/frequenza/Fasi]	V/Ph/Hz	230/50-60/1+T (1ph) - 400/50/3+N+T (3ph)	
		Massimo assorbimento elettrico (monofase - trifase)	kW/A	3,5/15,9 (1ph) - 3,5/5,9 (3ph)	
		Pressione sonora	dB(A)	45	
		Potenza sonora	dB(A)	64	
Componenti e dimensioni					
		Tipo compressore		Twin Rotary	
		Portata aria ventilatore	m ³ /h	3000	
		Peso	kg	87	
		Dimensioni AxLxP	mm	835x1190x400	
Linee frigorifere					
		Diametri (liquido-gas)	inch	1/4"-3/8" (x3) + 1/4"-1/2" + 3/8"-3/8" (xM0)	
		Lunghezza totale tubazioni (carica standard)	m	multi 40 / mono 30	
		Lunghezza totale tubazioni (carica aggiuntiva)	m	multi 65 / mono 50	
		Lunghezza tubazione per unità (carica standard)	m	30	
		Lunghezza tubazione per unità (carica aggiuntiva)	m	30	
		Dislivello massimo UI-UE	m	10	
		Dislivello massimo UI-UI	m	5	
Refrigerante					
		Tipo e GWP		R410A / 2088 kg CO ₂ eq.	
		Quantità		2,9 kg / 6,05 Tonn CO ₂ eq.	
Incentivi Fiscali					
			Conto Energia Termico		
			Detrazione Fiscale 65%		

Note

Le apparecchiature descritte nel presente catalogo contengono gas fluorurati ad effetto serra di tipo HFC-410A. L'installazione di questi prodotti, dovrà essere eseguita da personale qualificato ai sensi dei regolamenti europei 303/2008 e 517/2014.
 Dati PRELIMINARI dichiarati in conformità al REGOLAMENTO (UE) N. 811/2013 del 16 febbraio 2013 per quanto riguarda l'etichettatura indicante il consumo d'energia degli apparecchi per il riscaldamento d'ambiente, degli apparecchi di riscaldamento misti, degli insiemi di apparecchi per il riscaldamento d'ambiente, dispositivi di controllo della temperatura e dispositivi solari e degli insiemi di apparecchi di riscaldamento misti, dispositivi di controllo della temperatura e dispositivi solari e al REGOLAMENTO (UE) N. 813/2013 DELLA COMMISSIONE del 2 agosto 2013 recante modalità di applicazione della direttiva 2009/125/CE del Parlamento europeo e del Consiglio in merito alle specifiche per la progettazione ecocompatibile degli apparecchi per il riscaldamento d'ambiente e degli apparecchi di riscaldamento misti. Argoclima si riserva il diritto di modificare in qualsiasi momento e senza preavviso i dati del presente catalogo.

AEI 1G80 BEMX/EMX 3PH scheda tecnica

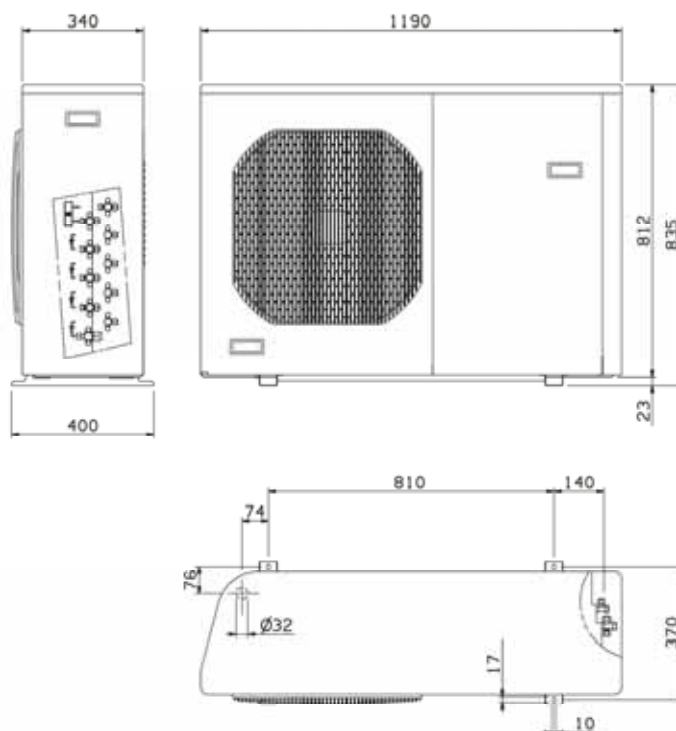

Dati secondo la norma UNI/TS 11300-4:2012

Riscaldamento

LAT [°C]	Temperatura dell'aria esterna a bulbo secco (a bulbo umido) in °C									
	-10 (-11)		-7 (-8)		2 (1)		7 (6)		12 (11)	
	Qh [kW]	COP	Qh [kW]	COP	Qh [kW]	COP	Qh [kW]	COP	Qh [kW]	COP
20	6,50	2,36	6,80	2,45	6,10	2,36	11,20	3,27	11,60	3,55

LAT: Temperatura aria interna
Qh: Capacità termica
COP: Coefficiente di rendimento

Raffrescamento

LAT [°C]	Temperatura dell'aria esterna entrante in °C	
	35	
	Qc [kW]	EER
27 (19)	9,60	3,74

LAT: Temperatura aria interna
Qc: Capacità frigorifera
EER: Efficienza nel raffreddamento

Dati secondo la norma EN 14511-3:2013

Riscaldamento

LWT [°C]	Temperatura dell'aria esterna a bulbo secco (a bulbo umido) in °C									
	-7 (-8)		-2 (-3)		2 (1)		7 (6)		12 (11)	
	Qh [kW]	COP	Qh [kW]	COP	Qh [kW]	COP	Qh [kW]	COP	Qh [kW]	COP
35	6,30	2,55	6,81	2,89	7,01	3,34	8,00	4,20	11,46	4,62
45	5,70	2,03	6,38	2,48	6,60	2,79	7,39	3,12	10,02	3,64
55	4,90	1,60	4,99	1,99	5,27	2,10	6,10	2,32	7,78	2,71

LWT: Temperatura d'uscita dell'acqua
Qh: Capacità termica
COP: Coefficiente di rendimento

Dati dell'applicazione
la differenza di temperatura ingresso / uscita acqua = 5°C,
8°C per LWT = 55°C

Raffrescamento

LWT [°C]	Temperatura dell'aria esterna entrante in °C	
	35	
	Qc [kW]	EER
7	4,90	2,13
18	6,90	3,65

LWT: Temperatura d'uscita dell'acqua
Qc: Capacità frigorifera
EER: Efficienza nel raffreddamento

Dati dell'applicazione
la differenza di temperatura ingresso / uscita acqua = 5°C

AEI 1G110 BEMX/EMX 3PH scheda tecnica



Villette, uffici, locali... è perfetta e sempre con ACS

Dotata di buona capacità termica, quest'unità si presta alla realizzazione di impianti misti aria-aria e aria-acqua in edifici sia residenziali di media dimensione, sia piccolo-commerciali. Realizzata in una struttura compatta a singola ventola, ad essa è possibile collegare fino a 4 unità interne di qualsiasi genere, ad aria, ad acqua, pannelli radianti o radiatori a bassa temperatura in configurazione mono, dual, triad e quadri.

Grazie alla porta EMIX per il collegamento con EMIX / EMIX TANK è possibile anche realizzare applicazioni miste con produzione contemporanea di acqua calda sanitaria.

L'unità G110 è disponibile in versione sia monofase che trifase.



Combinazioni possibili con le unità interne (taglie)

꺇꺇꺇꺇 A2W	꺇꺇꺇꺇 / 꺇꺇꺇꺇 A2A / A2W	꺇꺇꺇꺇 A2A
AUCH	AUBH+A+A+A •	D •
AUCH •	AUBH+A+A+B •	A+C •
	AUBH+B+B •	A+B •
	AUCH+A+A+A •	B+B •
	AUCH+A+B •	A+A+A •
		A+A+B •
		A+B+B
		A+A+A+A •
		A+A+A+B

- Presenza EMIX / EMIX TANK
- Configurazione mista: aria/aria per raffreddamento e aria/acqua per riscaldamento

NON È POSSIBILE IL FUNZIONAMENTO CONTEMPORANEO

AEI 1G110 BEMX/EMX 3PH scheda tecnica

UNITA' ESTERNA			AEI1G110 BEMX (1ph) AEI1G110 EMX3PH (3ph)		
Unità abbinabili per la produzione di Acqua Calda Sanitaria (ACS)			EMIX TANK V2 200-300 litri		
Unità interne abbinabili aria/acqua			EMIX V1		
			Serbatoio esterno		
			AUCH		
ARIA/ACQUA					
Performance secondo EN 14511	Aria +35°C - Acqua 23/18°C Aria + 7°C - Acqua 30/35°C	Capacità Frigorifera/Termica nom.-max.	kW	Raffreddamento 9,10-12,10	Riscaldamento 10,63-14,17
		Potenza elettrica assorbita nominale	kW _{el}	2,51	2,61
Performance secondo ERP Ecodesign EN 14825	BASSA TEMPERATURA Condizioni climatiche AVERAGE	EER/COP nominale		3,62	4,07
		Capacità Frigorifera/Termica nominale	kW	6,50	7,30
Performance secondo ERP Ecodesign EN 14825	MEDIA TEMPERATURA Condizioni climatiche AVERAGE	Capacità termica nominale	kW	7	8
		Efficienza energetica stagionale η _s	%	150	150
Performance secondo ERP Ecodesign EN 14825	MEDIA TEMPERATURA Condizioni climatiche AVERAGE	SCOP		3,83	3,83
		Classe di efficienza energetica		A++	A++
ARIA/ARIA					
Performance secondo EN 14511	Aria esterna +35 °C - Aria interna 27 °C Aria esterna + 7 °C - Aria interna 20 °C	Capacità Frigorifera/Termica nom.(min./max.)	kW	Raffreddamento 8,65 [1,8 / 11,5]	Riscaldamento 11,00 [1,9 / 13,5]
		Potenza elettrica assorbita	kW _{el}	2,46	2,59
Performance secondo ERP Ecodesign EN 14825	Condizioni climatiche AVERAGE	EER/COP		3,51	4,24
		Pdesign _h /Pdesign _h	kW	10,60	9,40
Performance secondo ERP Ecodesign EN 14825	Condizioni climatiche AVERAGE	SEER/COP		6,60	4,10
		Classe di efficienza energetica		A++	A+
ACQUA CALDA SANITARIA					
Performance ACS secondo EN 16147	Con serbatoio da 300 L	Profilo di carico			XL
		Classe di efficienza energetica			A
Performance ACS secondo EN 16147	Con Emix Tank 300 V2 <th>COP ACS</th> <td></td> <td>2,14</td> <td></td>	COP ACS		2,14	
		Efficienza ERP	%	87	
Performance ACS secondo EN 16147	Con Emix Tank 300 V2 <th>Profilo di carico</th> <td></td> <td></td> <td>XL</td>	Profilo di carico			XL
		Classe di efficienza energetica			A
Performance ACS secondo EN 16147	Con Emix Tank 300 V2 <th>COP ACS</th> <td></td> <td>2,57</td> <td></td>	COP ACS		2,57	
		Efficienza ERP	%	106	
Performance ACS secondo EN 16147	Con Emix Tank 300 V2 <th>Tempo di riscaldamento da 10°C a 48°C</th> <th>h:m</th> <td>2:47</td> <td></td>	Tempo di riscaldamento da 10°C a 48°C	h:m	2:47	
Dati di funzionamento unità					
Dati di funzionamento unità	Range funzionamento temperatura esterna	°C		-15 / +43	-20 / +24
	Range funzionamento temperatura interna	°C		+10 / +47	+5 / +27
	Alimentazione (Tensione/Frequenza/Fasi)	V/Ph/Hz		230/50-60/1+T (1ph) - 400/50/3+N+T (3ph)	
	Massimo assorbimento elettrico (monofase - trifase)	kW/A		4,5/20,5 (1ph) - 4,5/7,6 (3ph)	
	Pressione sonora	dB(A)		45	
Componenti e dimensioni	Potenza sonora	dB(A)		65	
	Tipo compressore			Twin Rotary	
	Portata aria ventilatore	m ³ /h		3500	
	Peso	kg		90	
	Dimensioni A x L x P	mm		1070x1190x400	
Linee frigorifere					
Linee frigorifere	Diametri (liquido-gas)	inch		1/4"-3/8"(x3) / + 1/4"-1/2" + 3/8"-3/8"(eMIX)	
	Lunghezza totale tubazioni (carica standard)	m		multi 40 / mono 30	
	Lunghezza totale tubazioni (carica aggiuntiva)	m		multi 65 / mono 50	
	Lunghezza tubazione per unità (carica standard)	m		30	
	Lunghezza tubazione per unità (carica aggiuntiva)	m		30	
	Dislivello massimo UH-UE	m		10	
Refrigerante	Dislivello massimo UH-UI	m		5	
	Tipo e GWP			R410A / 2088 kg CO ₂ eq.	
Refrigerante	Quantità			3,38 kg / 7,05 Tonn CO ₂ eq.	
Incentivi Fiscali					
			Conto Energia Termico		
			Detrazione Fiscale 65%		

Note

Le apparecchiature descritte nel presente catalogo contengono gas fluorurati ad effetto serra di tipo HFC-410A. L'installazione di questi prodotti, dovrà essere eseguita da personale qualificato ai sensi dei regolamenti europei 303/2008 e 517/2014.

Dati PRELIMINARI dichiarati in conformità al REGOLAMENTO (UE) N. 811/2013 del 11 febbraio 2013 per quanto riguarda l'etichettatura indicante il consumo d'energia degli apparecchi per il riscaldamento d'ambiente, degli apparecchi di riscaldamento misti, degli insiemi di apparecchi per il riscaldamento d'ambiente, dispositivi di controllo della temperatura e dispositivi solari e degli insiemi di apparecchi di riscaldamento misti, dispositivi di controllo della temperatura e dispositivi solari e al REGOLAMENTO (UE) N. 813/2013 DELLA COMMISSIONE del 2 agosto 2013 recante modalità di applicazione della direttiva 2009/125/CE del Parlamento europeo e del Consiglio in merito alle specifiche per la progettazione ecocompatibile degli apparecchi per il riscaldamento d'ambiente e degli apparecchi di riscaldamento misti. Argoclima si riserva il diritto di modificare in qualsiasi momento e senza preavviso i dati del presente catalogo.

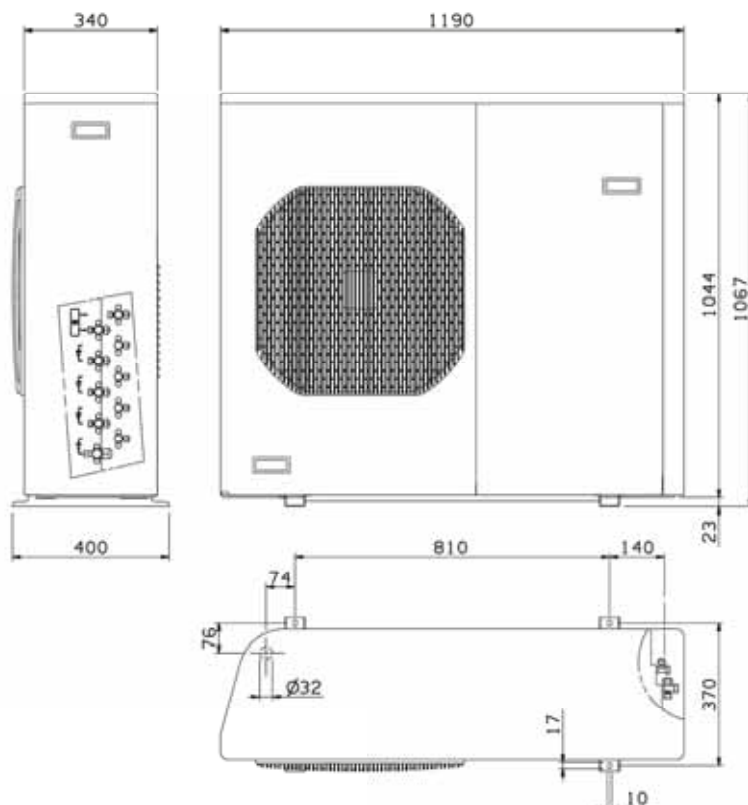

Dati secondo la norma UNI/TS 11300-4:2012

Riscaldamento

LAT [°C]	Temperatura dell'aria esterna a bulbo secco (a bulbo umido) in °C									
	-10 (-11)		-7 (-8)		2 (1)		7 (6)		12 (11)	
	Qh [kW]	COP	Qh [kW]	COP	Qh [kW]	COP	Qh [kW]	COP	Qh [kW]	COP
20	7,50	2,40	8,30	2,36	9,40	2,64	12,50	3,07	13,20	3,45

LAT: Temperatura aria interna
Qh: Capacità termica
COP: Coefficiente di rendimento

Raffrescamento

LAT [°C]	Temperatura dell'aria esterna entrante in °C	
	Qc [kW]	EER
27 (19)	11,50	3,36

LAT: Temperatura aria interna
Qc: Capacità frigorifera
EER: Efficienza nel raffreddamento

Dati secondo la norma EN 14511-3:2013

Riscaldamento

LWT [°C]	Temperatura dell'aria esterna a bulbo secco (a bulbo umido) in °C									
	-7 (-8)		-2 (-3)		2 (1)		7 (6)		12 (11)	
	Qh [kW]	COP	Qh [kW]	COP	Qh [kW]	COP	Qh [kW]	COP	Qh [kW]	COP
35	7,30	2,22	8,14	2,80	8,81	3,29	10,63	4,07	12,15	4,70
45	6,70	1,97	7,73	2,28	8,02	2,61	9,59	3,02	11,14	3,37
55	6,11	1,55	6,24	1,93	7,03	2,02	8,13	2,37	9,55	2,41

LWT: Temperatura d'uscita dell'acqua
Qh: Capacità termica
COP: Coefficiente di rendimento

Dati dell'applicazione
la differenza di temperatura ingresso / uscita acqua = 5°C,
8°C per LWT = 55°C

Raffrescamento

LWT [°C]	Temperatura dell'aria esterna entrante in °C	
	Qc [kW]	EER
7	6,50	2,06
18	9,10	3,62

LWT: Temperatura d'uscita dell'acqua
Qc: Capacità frigorifera
EER: Efficienza nel raffreddamento

Dati dell'applicazione
la differenza di temperatura ingresso / uscita acqua = 5°C

AEI 1G140 EMX 3PH scheda tecnica



**Per impianti più importanti,
5 attaches e produzione di ACS**

La taglia più grande oggi disponibile nella gamma di unità esterne iSERIES è pensata per soddisfare le applicazioni più esigenti in termini di prestazioni e numero di unità interne collegabili (fino a 5) in modo da realizzare configurazioni aria-aria e aria-acqua di vario genere. Ideale per piccoli ristoranti, uffici, bar, villette unifamiliari, grandi appartamenti. Consente di collegare fino a 5 unità interne di qualsiasi genere, ad aria, ad acqua, pannelli radianti o radiatori a bassa temperatura in configurazione mono, dual, triad, quadri e penta. Grazie alla porta EMX per il collegamento con EMIX / EMIX TANK è possibile anche realizzare applicazioni miste con produzione contemporanea di acqua calda sanitaria. L'unità G140 è disponibile in versione trifase e monofase (in corso d'anno).



Combinazioni possibili con le unità interne (taglie)

꺄꺄꺄꺄 A2W	꺄꺄꺄꺄 / 꺄꺄꺄꺄 A2A / A2W	꺄꺄꺄꺄 A2A
AUDH	AUCH+A+A+A •	A+D •
AUDH •	AUCH+A+A+B •	B+D
	AUCH+A+A+A+A •	B+C •
	AUCH+A+A+A+B •	C+C
	AUCH+B+B •	A+A+D
	AUDH+A+B •	A+A+C •
	AUDH+A+A+A •	A+A+A+C
		A+A+A+A •
		A+A+A+B •
		A+A+A+A+A •
		A+A+A+A+B

- Presenza EMIX / EMIX TANK
- Configurazione mista: aria/aria per raffreddamento e aria/acqua per riscaldamento

NON È POSSIBILE IL FUNZIONAMENTO CONTEMPORANEO

UNITA' ESTERNA			AEI G140 EMX3PH			
Unità abbinabili per la produzione di Acqua Calda Sanitaria (ACS)			EMIX TANK V2 200-300 litri			
Unità interne abbinabili aria/acqua			EMIX V1			
			Serbatoio esterno			
			AUDH			
ARIA/ACQUA						
Performance secondo EN 14511	Aria +35°C - Acqua 23/18°C Aria + 7°C - Acqua 30/35°C	Capacità Frigorifera/Termica nom.-max.	kW	Raffreddamento	Riscaldamento	
		Potenza elettrica assorbita nominale	kW _{el}	11,60-12,10	13,80-15,89	
		EER/COP nominale		3,20	3,44	
	Aria +35°C - Acqua 12/7°C Aria - 7°C - Acqua 30/35°C	Capacità Frigorifera/Termica nominale	kW	8,30	10,50	
		Potenza elettrica assorbita nominale	kW _{el}	3,79	4,1	
		EER/COP nominale		2,19	2,56	
Performance secondo ERP Ecodesign EN 14825	BASSA TEMPERATURA Condizioni climatiche AVERAGE	Capacità termica nominale	kW	12		
		Efficienza energetica stagionale η_s	%	167		
		SCOP		4,24		
	MEDIA TEMPERATURA Condizioni climatiche AVERAGE	Classe di efficienza energetica		A++		
		Capacità termica nominale	kW	11		
		Efficienza energetica stagionale η_s	%	112		
ARIA/ARIA						
Performance secondo EN 14511	Aria esterna +35 °C - Aria interna 27 °C Aria esterna + 7 °C - Aria interna 20 °C	Capacità Frigorifera/Termica nom. (min./max.)	kW	Raffreddamento	Riscaldamento	
		Potenza elettrica assorbita	kW _{el}	10,60 [2,60 / 13,70]	12,00 [3,10 / 15,5]	
		EER/COP		3,12	2,18	
Performance secondo ERP Ecodesign EN 14825	Condizioni climatiche AVERAGE	Pdesign _c /Pdesign _h	kW	3,40	5,50	
		SEER/COP		13,60	11,50	
		Classe di efficienza energetica		5,11	4,13	
ACQUA CALDA SANITARIA						
Performance ACS secondo EN 16147	Con serbatoio da 300 L	Profilo di carico			XL	
		Classe di efficienza energetica			A	
		COP ACS			2,12	
	Con Emix Tank 300 V2	Efficienza ERP	%			86
		Profilo di carico				XL
		Classe di efficienza energetica				A
		COP ACS			2,71	
		Efficienza ERP	%		112	
		Tempo di riscaldamento da 10°C a 48°C	h:m		2:08	
Dati di funzionamento unità	Range funzionamento temperatura esterna		°C	-15 / +43	-20 / +24	
	Range funzionamento temperatura interna		°C	+10 / +47	+5 / +27	
	Alimentazione (Tensione/Frequenza/Fasi)		V/Ph/Hz	400/50/3+N+T		
	Massimo assorbimento elettrico (trifase)		kW/A	5,3 / 8,9		
	Pressione sonora		dB(A)	45		
	Potenza sonora		dB(A)	65		
Componenti e dimensioni	Tipo compressore		Twin Rotary			
	Portata aria ventilatore		m ³ /h	3500		
	Peso		kg	145		
	Dimensioni A x L x P		mm	1335 x 1270 x 450		
Linee frigorifere	Diametri (liquido-gas)		inch	1/4" - 3/8" (x3) + 1/4" - 1/2" (x2) + 1/2" - 1/2" (x MIX)		
	Lunghezza totale tubazioni (carica standard)		m	multi 40 / mono 30		
	Lunghezza totale tubazioni (carica aggiuntiva)		m	multi 100 / mono 50		
	Lunghezza tubazione per unità (carica standard)		m	30		
	Lunghezza tubazione per unità (carica aggiuntiva)		m	30		
	Dislivello massimo UH-UE		m	10		
Refrigerante	Tipo e GWP		R410A / 2088 kg CO ₂ eq.			
	Quantità		4,4 kg / 9,18 Tonn CO ₂ eq.			
Incentivi Fiscali			Conto Energia Termico			
			Detrazione Fiscale 65%			

Note

Le apparecchiature descritte nel presente catalogo contengono gas fluorurati ad effetto serra di tipo HFC-410A. L'installazione di questi prodotti, dovrà essere eseguita da personale qualificato ai sensi dei regolamenti europei 303/2008 e 517/2014.

Dati PRELIMINARI dichiarati in conformità al REGOLAMENTO (UE) N. 811/2013 del 18 febbraio 2013 per quanto riguarda l'etichettatura indicante il consumo d'energia degli apparecchi per il riscaldamento d'ambiente, degli apparecchi di riscaldamento misti, degli insiemi di apparecchi per il riscaldamento d'ambiente, dispositivi di controllo della temperatura e dispositivi solari e degli insiemi di apparecchi di riscaldamento misti, dispositivi di controllo della temperatura e dispositivi solari e al REGOLAMENTO (UE) N. 813/2013 DELLA COMMISSIONE del 2 agosto 2013 recante modalità di applicazione della direttiva 2009/125/CE del Parlamento europeo e del Consiglio in merito alle specifiche per la progettazione ecocompatibile degli apparecchi per il riscaldamento d'ambiente e degli apparecchi di riscaldamento misti. Argoclima si riserva il diritto di modificare in qualsiasi momento e senza preavviso i dati del presente catalogo.

AEI 1G140 EMX/3PH scheda tecnica

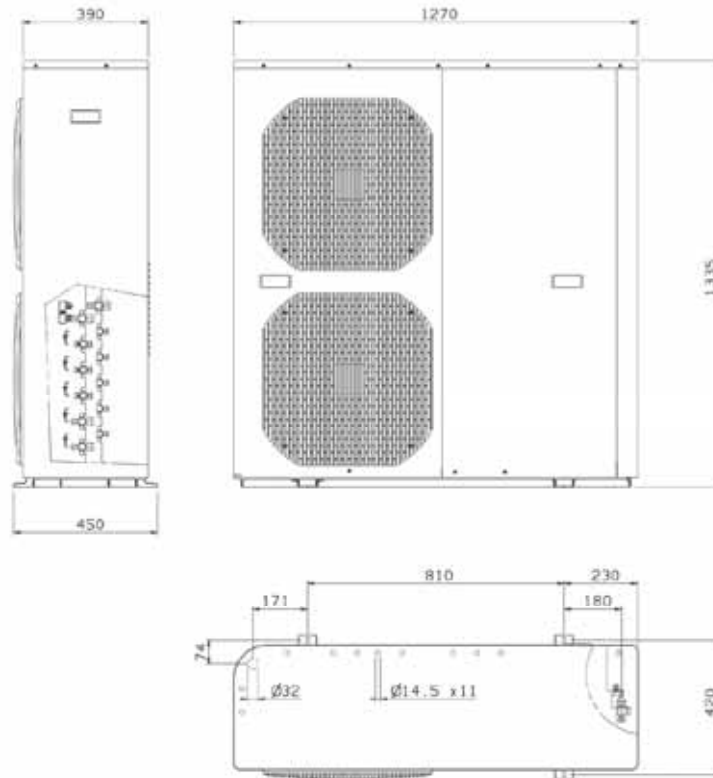

Dati secondo la norma UNI/TS 11300-4:2012

Riscaldamento

LAT [°C]	Temperatura dell'aria esterna a bulbo secco (a bulbo umido) in °C									
	-10 (-11)		-7 (-8)		2 (1)		7 (6)		12 (11)	
	Qh [kW]	COP	Qh [kW]	COP	Qh [kW]	COP	Qh [kW]	COP	Qh [kW]	COP
20	8,20	2,29	10,10	2,76	10,90	2,46	15,50	3,10	16,30	3,51

LAT: Temperatura aria interna
Qh: Capacità termica
COP: Coefficiente di rendimento

Raffrescamento

LAT [°C]	Temperatura dell'aria esterna entrante in °C	
	35	
	Qc [kW]	EER
27 (19)	13,70	2,60

LAT: Temperatura aria interna
Qc: Capacità frigorifera
EER: Efficienza nel raffreddamento

Dati secondo la norma EN 14511-3:2013

Riscaldamento

LWT [°C]	Temperatura dell'aria esterna a bulbo secco (a bulbo umido) in °C									
	-7 (-8)		-2 (-3)		2 (1)		7 (6)		12 (11)	
	Qh [kW]	COP	Qh [kW]	COP	Qh [kW]	COP	Qh [kW]	COP	Qh [kW]	COP
35	10,50	2,56	10,14	2,78	11,01	3,21	13,80	4,01	14,65	4,62
45	9,50	1,96	9,35	2,22	10,15	2,58	12,10	3,00	13,05	3,28
55	8,30	1,68	7,98	1,90	8,65	2,00	9,95	2,15	11,15	2,38

LWT: Temperatura d'uscita dell'acqua
Qh: Capacità termica
COP: Coefficiente di rendimento

Dati dell'applicazione
La differenza di temperatura ingresso / uscita acqua = 5°C,
8°C per LWT = 55°C

Raffrescamento

LWT [°C]	Temperatura dell'aria esterna entrante in °C	
	35	
	Qc [kW]	EER
7	8,30	2,19
18	11,60	3,63

LWT: Temperatura d'uscita dell'acqua
Qc: Capacità frigorifera
EER: Efficienza nel raffreddamento

Dati dell'applicazione
La differenza di temperatura ingresso / uscita acqua = 5°C

Note



iSERIES 

Le unità interne idroniche e ad espansione diretta



AQUA UNIT scheda tecnica

unità interna idronica



La nuova unità idronica per iSERIES

Le unità interne AQUA UNIT abbinata alle unità esterne della gamma iSERIES, sono utilizzate per riscaldare o raffreddare impianti idronici, quali sistemi radianti, radiatori a B.T. e ventilconvettori.



Modelli disponibili

MODELLO	TAGLIA	DESCRIZIONE
AUAH	A	Modulo idronico da interno taglia A (4,1 kWt, 5,3 kWf), con pompa inverter, completo di pannello di controllo a bordo macchina, vaso ad espansione 7 litri, resistenza elettrica integrativa da 2 kW.
AUBH	B	Modulo idronico da interno taglia B (6,5 kWt, 5,6 kWf), con pompa inverter, completo di pannello di controllo a bordo macchina, vaso ad espansione 7 litri, resistenza elettrica integrativa da 2 kW.
AUCH	C	Modulo idronico da interno taglia C (10,6 kWt, 9,1 kWf), con pompa inverter, completo di pannello di controllo a bordo macchina, vaso ad espansione 7 litri, resistenza elettrica integrativa da 2 kW.
AUDH	D	Modulo idronico da interno taglia D (13,6 kWt, 11,6 kWf), con pompa inverter, completo di pannello di controllo a bordo macchina, vaso ad espansione 7 litri, resistenza elettrica integrativa da 2 kW.

Condizioni di riferimento

RISCALDAMENTO: Temperatura acqua 35/30 °C, temperatura aria esterna 7 °C - EN 14511:2013

RAFFRESCAMENTO: Temperatura acqua 18/23 °C, temperatura aria esterna 35 °C - EN 14511:2013

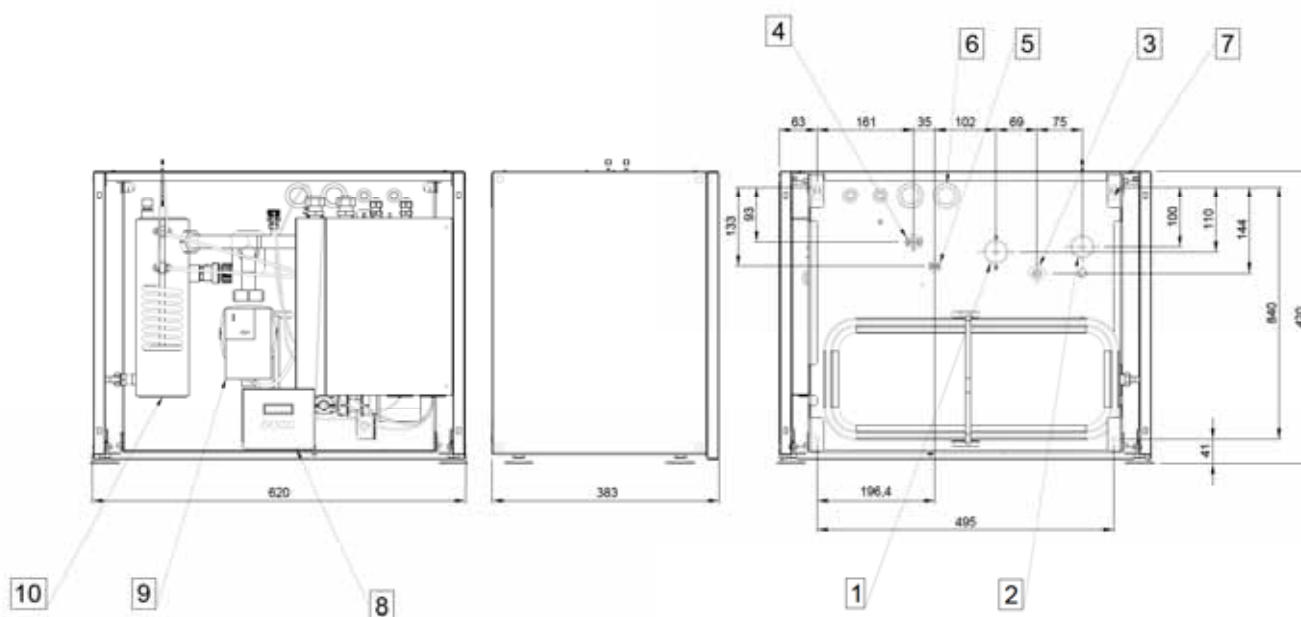

1. Ingresso acqua tecnica
2. Uscita acqua tecnica
3. Raccordo valvola di sicurezza
4. Raccordo linea gas
5. Raccordo linea liquido
6. Passaggio cavi elettrici
7. Fori $\varnothing=8$ mm per fissaggio unità a parete
8. Pannello di controllo
9. Circolatore
10. Resistenza elettrica 2 kW

DATI TECNICI		AUAH	AUBH	AUCH	AUDH
Alimentazione elettrica	V/Ph/Hz	220-240/1/50			
Massimo assorbimento elettrico	kW	0,006 + 2" (per resistenza elettrica)			
Attacchi idraulici	inch	3/4" M			
Attacco evacuazione VDS	mm	18			
Circuito di collegamento unità esterna		circuito A ⁽¹⁾			
Attacchi refrigerante (gas)	inch	1/2"	1/2"	1/2"	5/8"
Attacchi refrigerante (liquido)	inch	1/4"	1/4"	1/4"	3/8"
Tipo di refrigerante		R410A			
Lunghezza minima tubazione frigorifera	m	3			
Lunghezza massima tubazione frigorifera	m	Rif. schede unità esterne			
Dislivello massimo tra unità esterna ed unità interna	m				
Dislivello massimo tra unità interne (installazione con altre UI)	m				
Carica refrigerante aggiuntiva (se necessario)	g/m				
Pressione idraulica minima d'esercizio	bar	1,5			
Pressione idraulica massima d'esercizio	bar	2			
Pressione idraulica azionamento VDS	bar	3			
Temperatura massima di mandata	°C	fino a 58 ⁽²⁾			
Volume efficace minimo dell'impianto	litri	40	40	80	80
Peso netto	kg	33,5	34	35	36
Dimensioni nette (Alt/Lar/Pro)	mm	488x383x620			

(1) Collegare ESCLUSIVAMENTE su circuito A dell'unità esterna

(2) Con riferimento al grafico "Temperatura massima di uscita acqua"

AQUA UNIT scheda tecnica

unità interna idronica

Temperatura massima di uscita acqua

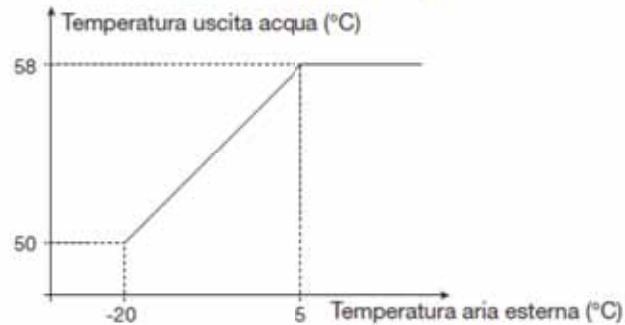

Curve caratteristiche dei circolatori e perdite di carico nelle unità

AUAH

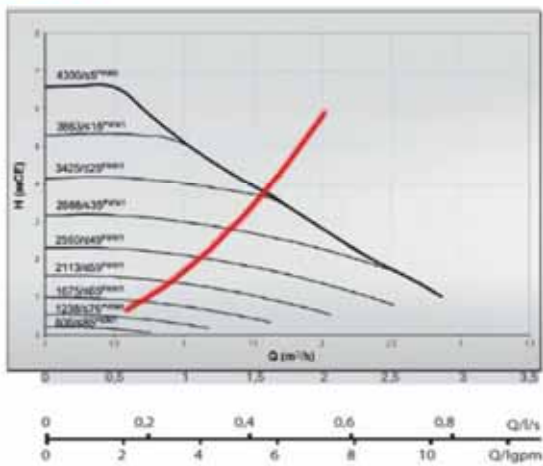

AUBH

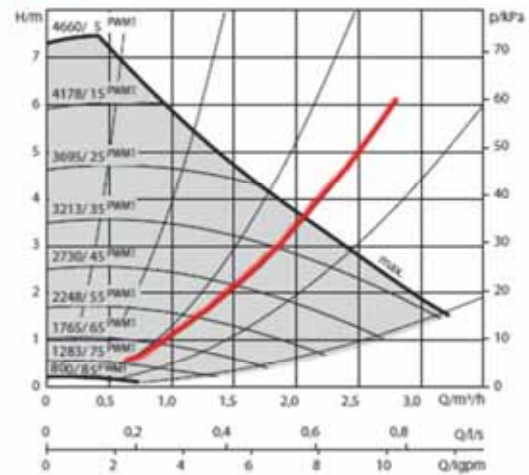

AUCH

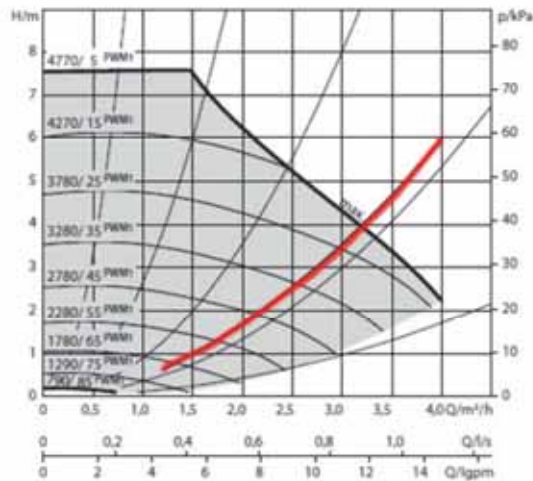

AUDH

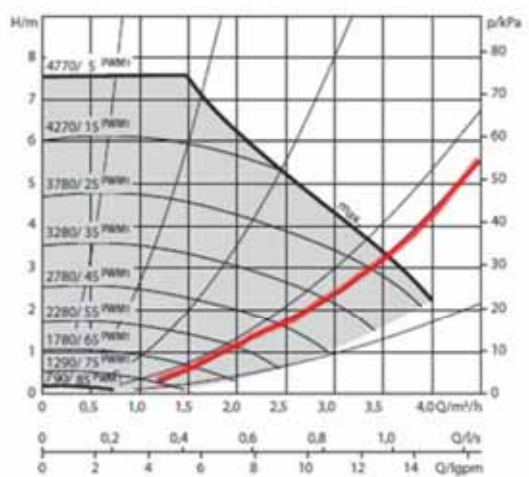

Note

A19 scheda tecnica

unità interna ad espansione diretta



Accattivante ed innovativa nel design, pregiata nelle finiture

Realizzata in una struttura compatta ed efficiente in PS di alta qualità, con finitura high-gloss e contorni cromati sul pannello frontale, speciale lavorazione su flap a area attigua, A19 è un vero e proprio elemento di interior design che si integra facilmente in ogni tipo di ambiente residenziale e commerciale.

Massimo comfort con ECO - power - iFeel - swing

Massimo comfort è garantito dalle modalità "Eco" e "High Power", attivabili quando si vuole risparmiare energia oppure serve il massimo silenzio, o al contrario si desidera il massimo comfort nel più breve tempo possibile.

La funzione iFeel garantisce inoltre la presenza delle condizioni di comfort nel punto esatto in cui è posizionato il telecomando. Il flap regolabile in diverse possibili posizioni o con possibilità di oscillazione automatica garantisce una distribuzione ottimale dell'aria in ambiente.

Aria ancora più pura grazie al filtro monolitico al plasma

A19 è dotata di filtri lavabili al primo livello atti a proteggere lo scambiatore e di un sofisticato filtro elettronico monolitico al plasma che non richiede manutenzione ed è gestibile da telecomando; il filtro al plasma consente di disattivare batteri ed ossidare molteplici particelle inquinanti organiche ed inorganiche. La speciale funzione Autoclean protegge inoltre dalla formazione di muffe e batteri sullo scambiatore di calore.



A AWIA S19 DC



B AWIB S19 DC

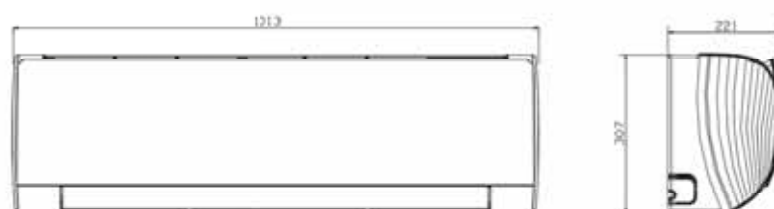

MODELLO		AWIAS19	AWIBS19
Capacità frigorifera/termica	kW	fino a 3,7 / 3,9	fino a 5,7 / 7,0
Taglia		A	B
Portata d'aria (sb.-b.-m.-a.-sa.)	m ³ /h	390 - 420 - 490 - 620 - 680	470 - 520 - 610 - 720 - 800
Deumidificazione	l/h	1,4	1,8
Velocità di ventilazione	n°	5	5
Pressione sonora a 2 m (sb.-b.-m.-a.-sa.)	dB(A)	29 - 32 - 37 - 41 - 48	36 - 39 - 43 - 48 - 50
Potenza sonora (sb.-b.-m.-a.-sa.)	dB(A)	38 - 41 - 46 - 50 - 57	45 - 48 - 52 - 57 - 59
Alimentazione elettrica	V/Ph/Hz	230/1/50	230/1/50
Tipo di motore		DC Inverter	DC Inverter
Potenza assorbita	W	20	35
Diametro del tubo liquido	mm (inch)	6,35(1/4")	6,35(1/4")
Diametro del tubo gas	mm (inch)	9,52(3/8")	12,7(1/2")
Dimensioni nette (Alt./Lar./Pro.)	mm	294/889/212	307/1013/221
Peso netto	kg	11	13,5
Telecomando di serie		Sì	Sì
Range di regolazione della temperatura ambiente	°C	da +10 a +32	da +10 a +32
Sistema di purificazione "Cold Plasma"		Sì	Sì

A7 - A9 scheda tecnica

unità interna ad espansione diretta



**Sofisticato e discreto
anche alla massima
potenza**

Unità interna a parete elegante ed essenziale, adatta a tutte le circostanze sia per design che per capacità termica.

Led disattivabili

I led del display di A7/A9, qualora durante le ore notturne possano essere oggetto di fastidio visivo, sono disattivabili da telecomando.

Filtro ai carboni attivi

Le unità A7/A9 sono equipaggiabili con un filtro opzionale ai carboni attivi, composto da uno strato di materiale sintetico, piegato a fisarmonica per aumentare la superficie filtrante e trattato con antibatterico di tipo professionale, accoppiato ad un reticolo di carboni attivi. Lo strato di carbone attivo attrae a sé e assorbe le molecole di origine organica responsabili dei cattivi odori, eliminando gli odori sgradevoli.

Lo stampo di A7/A9 è stato trattato con la tecnica photo engraving, per ottenere un effetto satinato delle plastiche, già nella fase di iniezione e senza nessun ulteriore trattamento. Basta osservarla per vedere già ad occhio nudo la qualità del materiale e del processo produttivo, che differenziano A7/A9 dalla moltitudine di unità interne bianche a parete.



A AWIA S7 DC

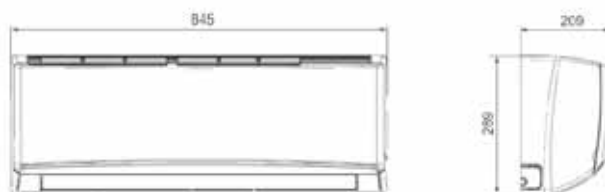

B AWIA S9 DC

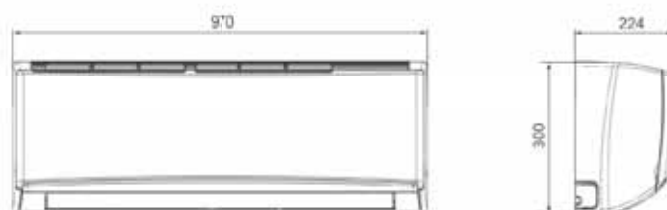

MODELLO		AWIA S7 DC	AWIB S9 DC
Capacità frigorifera/termica	kW	fino a 3,7 / 3,9	fino a 5,7 / 7,0
Taglia		A	B
Portata d'aria (sb.-b.-m.-a.)	m ³ /h	390 - 430 - 450 - 470	410 - 580 - 710 - 880
Deumidificazione	l/h	1,5	2,0
Velocità di ventilazione	n°	Auto + 3 da telecomando	Auto + 3 da telecomando
Pressione sonora a 2 m (sb.-b.-m.-a.)	dB(A)	23 - 29 - 36 - 39	29 - 35 - 43 - 47
Alimentazione elettrica	V/Ph/Hz	230/1/50	230/1/50
Potenza assorbita	kW	0,012	0,019
Tipo di motore		DC Inverter	DC Inverter
Diametro del tubo liquido	mm (inch)	6,35(1/4")	6,35(1/4")
Diametro del tubo gas	mm (inch)	9,52(3/8")	12,7(1/2")
Peso netto	kg	8	12
Dimensioni nette (Alt./Lar./Pro.)	mm	270x805x215	285x995x240
Telecomando di serie		Sì	Sì
Range di regolazione della temperatura ambiente	°C	da +10 a +32	da +10 a +32
Filtro a carboni attivi		Sì	Sì

AF scheda tecnica

unità interna ad espansione diretta



**Comfort eccezionale,
ideale nelle camere da letto**

Una raffinata console per installazione a parete bassa, a pochi centimetri dal pavimento e con flusso d'aria a due vie, in basso ed in alto, per il massimo comfort in estate ed inverno.

AF è realizzata in pregiato ABS e si adatta molto bene a tutti i vani sotto finestra o in piena parete, occupando il minimo spazio possibile. Mantenendo la stessa struttura e dimensioni, filtra e purifica l'aria con il filtro a rete lavabile ed il filtro fotocatalitico al biossido di titanio, attivabile da telecomando. Con i suoi 22 dB(A), l'unità è estremamente silenziosa grazie alla struttura appositamente studiata ed ai due ventilatori tangenziali gestiti con il controllo inverter dei motori DC.

Ventilazione differenziata

AF è dotata di un sensore di umidità utilizzato per modulare la temperatura secondo l'indice di temperatura percepita o per limitare la massima percentuale di umidità relativa in ambiente. I due ventilatori sono azionati in modo differenziale per favorire la migliore diffusione dell'aria secondo il modo operativo, in raffreddamento o riscaldamento.



Filtro aria speciale al biossido di titanio TiO_2

Humidex - speciale sensore di umidità

Disponibile nelle taglie:

A AFIA S11 DC

B AFIB S11 DC

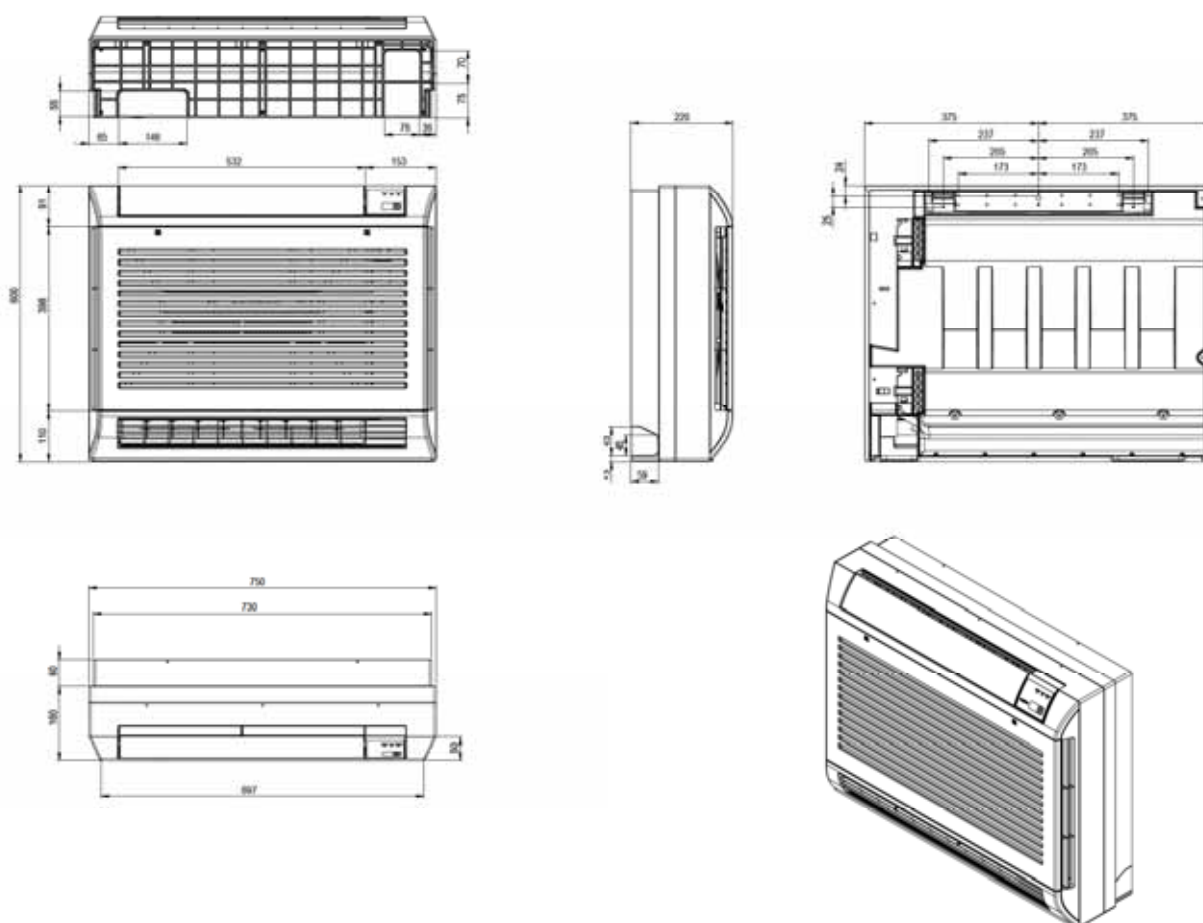

MODELLO		AFIA S11 DC V2	AFIB S11 DC V2
Capacità frigorifera/termica	kW	fino a 3,7 / 3,9	fino a 5,7 / 7,0
Taglia		A	B
Portata d'aria (sb.-b.-m.-a.)	m ³ /h	450 - 500 - 590 - 700	615 - 665 - 760 - 830
Deumidificazione	l/h	1,3	2,3
Velocità di ventilazione	n°	Auto + 3 da telecomando	Auto + 3 da telecomando
Pressione sonora a 2 m (sb.-b.-m.-a.)	dB(A)	22 - 26 - 30 - 37	28 - 30 - 37 - 45
Alimentazione elettrica	V/Ph/Hz	230/1/50	230/1/50
Potenza assorbita	kW	0,012	0,019
Tipo motore		DC Inverter	DC Inverter
Diametro del tubo liquido	mm (inch)	6,35(1/4")	6,35(1/4")
Diametro del tubo gas	mm (inch)	9,52(3/8")	12,7(1/2")
Peso netto	kg	18	18
Dimensioni nette (Alt./Lar./Pro.)	mm	600x750x220	600x750x220
Telecomando di serie		Si	Si
Range di regolazione della temperatura ambiente	°C	da +10 a +32	da +10 a +32
Filtro TiO ₂		Si	Si
Sensore di umidità relativa		Si	Si

FC scheda tecnica

unità interna ad espansione diretta



La più versatile: per installazioni a pavimento e soffitto

Unità interna reversibile per utilizzo a pavimento o soffitto ed installabile a vista. Si integra perfettamente in ogni ambiente.

Sottile e silenzioso

La profondità di soli 19 cm e la silenziosità di 24 dB(A), configurano questa unità come un'eccellente soluzione per ville, uffici, camere di hotel, ristoranti, locali pubblici. L'installazione e lo scarico condensa sono facilitati e la manutenzione è semplice e comoda.



Humidex - speciale sensore di umidità

Disponibile nelle taglie:

A FCIA S8 DC

B FCIB S9 DC

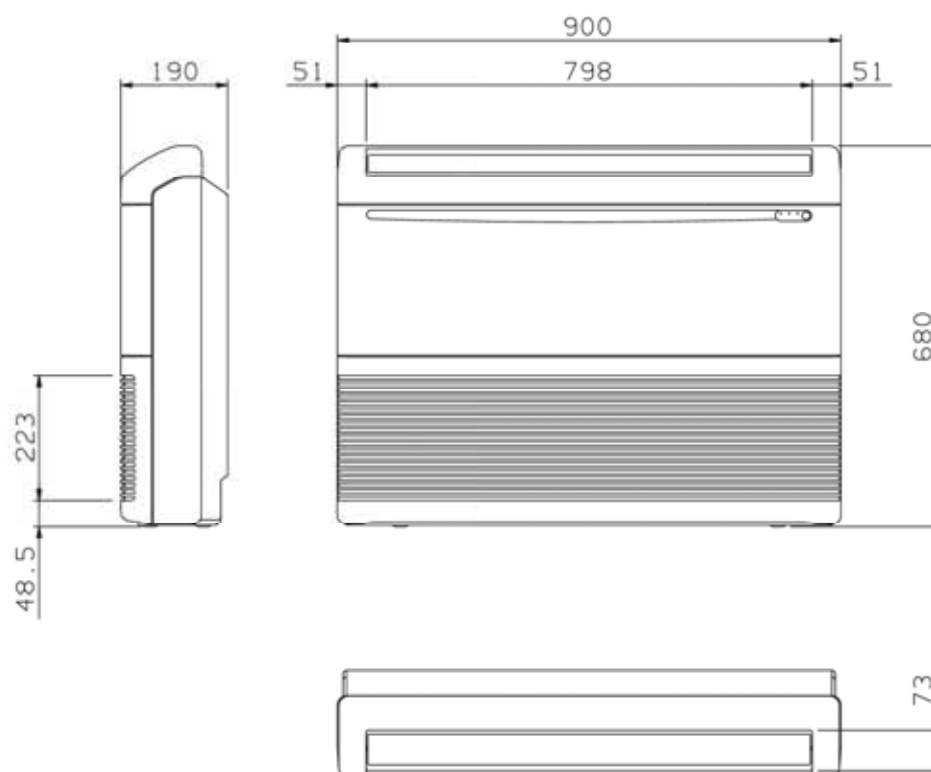

MODELLO		FCIA S8 DC	FCIB S9 DC
Capacità frigorifera/termica	kW	fino a 3,7 / 3,9	fino a 5,7 / 7,0
Taglia		A	B
Portata d'aria (sb.-b.-m.-a.)	m ³ /h	310 - 390 - 430 - 520	450 - 510 - 610 - 720
Deumidificazione	l/h	1,3	2,3
Velocità di ventilazione	n°	Auto + 3 da telecomando	Auto + 3 da telecomando
Pressione sonora a 2 m (sb.-b.-m.-a.)	dB(A)	24 - 26 - 30 - 37	35 - 40 - 46 - 49
Alimentazione elettrica	V/Ph/Hz	230/1/50-60	230/1/50-60
Tipo di motore		DC Inverter	DC Inverter
Potenza assorbita	kW	0,037	0,075
Corrente assorbita	A	0,17	0,33
Diametro del tubo liquido	mm (inch)	6,35(1/4")	6,35(1/4")
Diametro del tubo gas	mm (inch)	9,52(3/8")	12,7(1/2")
Peso netto	kg	23,5	23,5
Dimensioni nette (Alt./Lar./Pro.)	mm	680x900x190	680/900/190
Telecomando di serie		Si	Si
Range di regolazione della temperatura ambiente	°C	da +10 a +32	da +10 a +32
Sensore di umidità relativa		Si	Si

AS scheda tecnica

unità interna ad espansione diretta



Alta qualità per un classico della climatizzazione

È l'unità per controsoffitto che spesso possiamo vedere sopra il nostro capo quando ci troviamo in locali pubblici, uffici, negozi e ristoranti. Perfetta dal grande al piccolo ambiente commerciale.

Cura dei dettagli estetici e funzionali

AS è costruita con lamiere coibentate, ventola bilanciata, flap posizionabili a piacere, pompa di scarico condensa integrata e predisposizione per il ricambio dell'aria. La griglia è realizzata in materiale plastico di elevata qualità: la presenza di materiale speciale sul flap evita il rischio di gocciolamento legato all'eventuale produzione di condensa.

Manutenzione semplice e comoda

L'ampio filtro è facilmente accessibile per la pulizia.



Humidex - speciale sensore di umidità



A ASIA S8 DC

B ASIB S9 DC

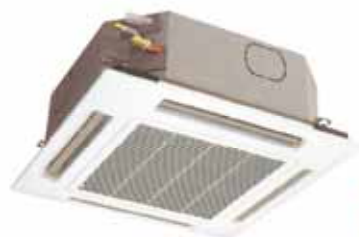

C ASIC S11 DC



D ASID S13 DC

MODELLO		ASIA S8 DC	ASIB S9 DC	ASIC S10 DC	ASID S13 DC
Capacità frigorifera/termica	kW	fino a 3,7 / 3,9	fino a 5,7 / 7,0	fino a 9,0 / 11,0	fino a 13,0 / 13,9
Taglia		A	B	C	D
Portata d'aria (sb.-b.-m.-a.)	m ³ /h	200 - 530 - 630 - 750	200 - 530 - 630 - 750	850 - 1060 - 1160 - 1300	1200 - 1700 - 1980 - 2300
Deumidificazione	l/h	1,2	2,3	3,6	3,6
Prevalenza pompa condensa	mm c.a.	250	250	250	250
Velocità di ventilazione	N°	Auto + 3 da telecomando	Auto + 3 da telecomando	Auto + 3 da telecomando	Auto + 3 da telecomando
Pressione sonora a 2 m (sb.-b.-m.-a.)	dB(A)	27 - 43 - 46 - 50	27 - 43 - 46 - 50	38 - 43 - 44 - 46	38 - 44 - 48 - 52
Alimentazione elettrica	V/Ph/Hz	230/1/50-60	230/1/50-60	230/1/50-60	230/1/50-60
Tipo di motore		DC Inverter	DC Inverter	DC Inverter	DC Inverter
Potenza assorbita	W	8-24-28-36	8-24-28-36	13-20-25-41	22-36-43-64
Diametro del tubo liquido	mm (inch)	6,35(1/4")	6,35(1/4")	6,35(1/4")	6,35(1/4")
Diametro del tubo gas	mm (inch)	9,52(3/8")	12,7(1/2")	12,7(1/2")	12,7(1/2")
Peso netto	kg	19	20,5	22	27
Dimensioni nette (Alt./Lar./Pro.)	mm	296x575x575	296x575x575	310x760x760	338x1050x760
Dimensioni nette griglia (Alt./Lar./Pro.)	mm	41x730x730	41x730x730	30x860x860	30x1150x860
Telecomando di serie		Sì	Sì	Sì	Sì
Range di regolazione della temperatura ambiente	°C	da +10 a +32	da +10 a +32	da +10 a +32	da +10 a +32
Sensore di umidità relativa		Sì	Sì	Sì	Sì

AS scheda tecnica

unità interna ad espansione diretta

Unità ASIA S8 DC e ASIB S9 DC

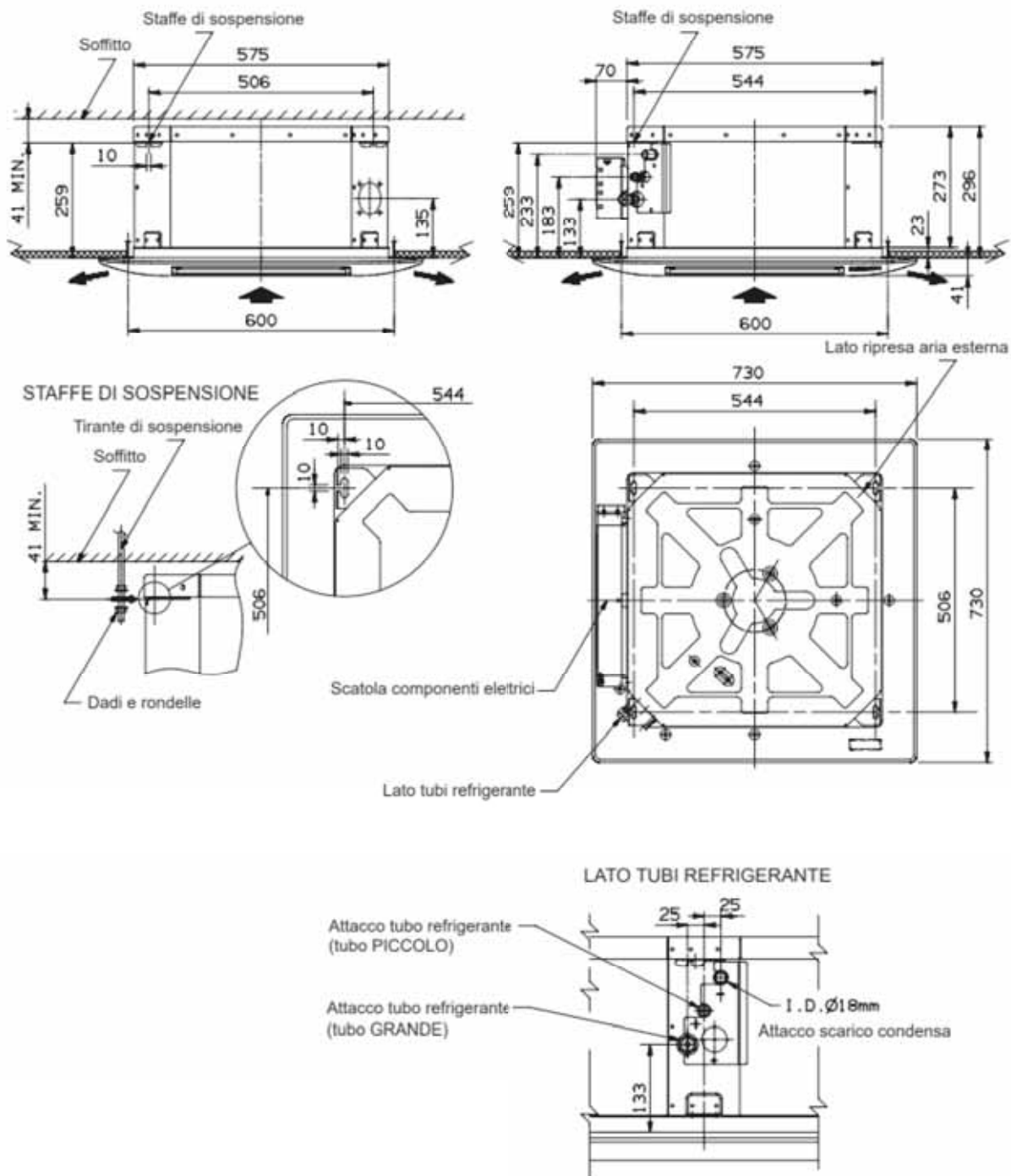

Unità ASIC S10 DC e ASID S13 DC

MODELLO	L	H	X	Y	Z
ASIC S10	760	310	260	860	500
ASID S13	1050	340	290	1150	750

A Foro condensa: diametro esterno 32 mm

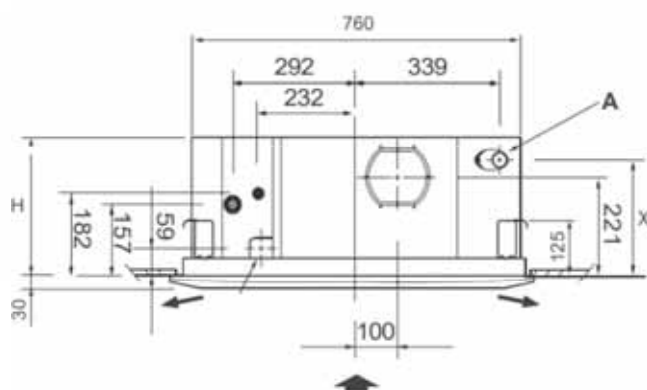
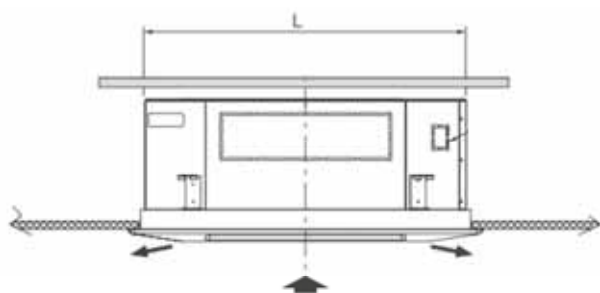
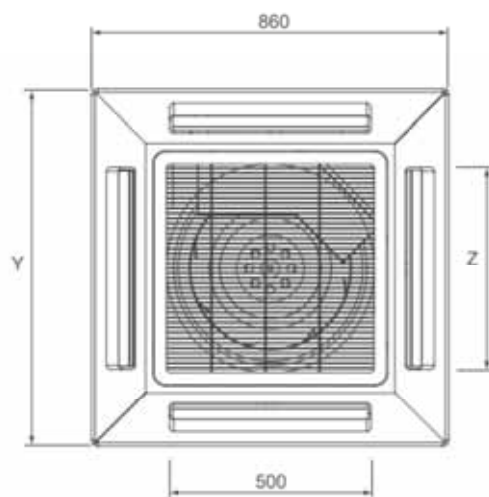

SD scheda tecnica

unità interna ad espansione diretta



Così sottile che scompare

Unità interna canalizzabile compatta e reversibile. Installabile nascosta in appositi spazi dedicati con pareti di cartongesso o legno oppure nei controsoffitti.

Installazione a pavimento o a soffitto

L'unità è facile da installare e da mantenere grazie all'installazione verticale che, insieme a quella orizzontale, permettono di accedere facilmente ai filtri lavabili.

La profondità di soli 19 cm e la silenziosità, configurano queste unità come un'eccellente soluzione per ville, uffici, camere di hotel, ristoranti, locali pubblici.

Funzione speciale: velocità turbo

Queste unità hanno una speciale funzione attivabile tramite la rimozione di un jumper sulla scheda elettronica, che consente di aumentare la pressione statica per canalizzare l'aria in più locali adiacenti tra di loro, senza la necessità di utilizzare unità canalizzabili e sfruttando pienamente la silenziosità e il basso spessore di SD.

Infrarosso remotizzabile e filo

SD, pur essendo nato per l'incasso e quindi non visibile, è gestito dal telecomando universale di iSERIES, sia in modalità wireless che wired, mediante l'installazione di uno specifico ricevitore infrarossi e un cavo da 5 m incluso.



Humidex - speciale sensore di umidità

Disponibile nelle taglie:

A SDIA S8 DC

B SDIB S9 DC

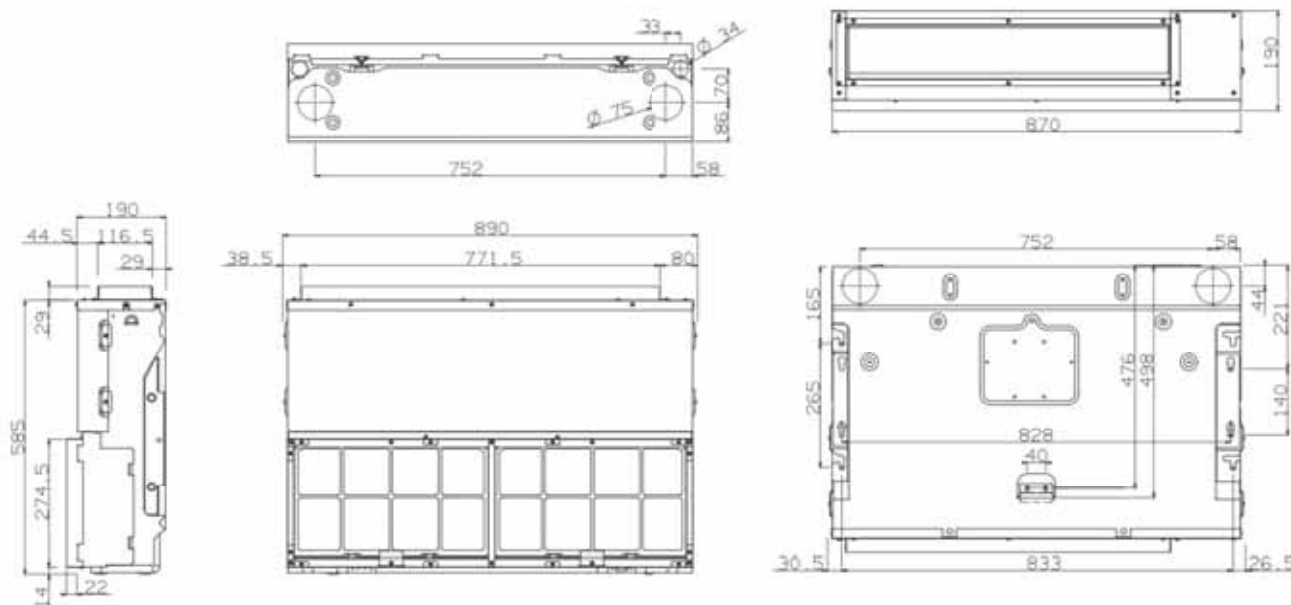

MODELLO		SDIA S8 DC	SDIB S9 DC
Capacità frigorifera/termica	kW	fino a 3,7 / 3,9	fino a 5,7 / 7,0
Taglia		A	B
Portata d'aria (L - M - H - HH)	m ³ /h	310 - 390 - 470 - 600	410 - 520 - 620 - 750
Deumidificazione	l/h	1,3	3,3
Velocità di ventilazione	N°	Auto + 3 da telecomando	Auto + 3 da telecomando
Pressione statica standard	Pc	7,5	10
Pressione sonora a 2 m (sb.-b.-m.-a.)	dB(A)	24 - 26 - 30 - 37	35 - 40 - 46 - 49
Alimentazione elettrica	V/Ph/Hz	230/1/50-60	230/1/50-60
Tipo di motore		DC Inverter	DC Inverter
Potenza assorbita	kW	0,037	0,075
Corrente assorbita	A	0,17	0,33
Diametro del tubo liquido	mm (inch)	6,35(1/4")	6,35(1/4")
Diametro del tubo gas	mm (inch)	9,52(3/8")	12,7(1/2")
Peso netto	kg	25	25
Dimensioni nette (Alt./Lar./Pro.)	mm	585x890x190	585x890x190
Telecomando di serie		Si	Si
Range di regolazione della temperatura ambiente	°C	+10 a +32	+10 a +32
Sensore di umidità relativa		Si	Si

SD scheda tecnica

unità interna ad espansione diretta

Diagramma di pressione statica esterna unità SDIA S8 DC



Diagramma di pressione statica esterna unità SDIB S9 DC



Note

AD scheda tecnica

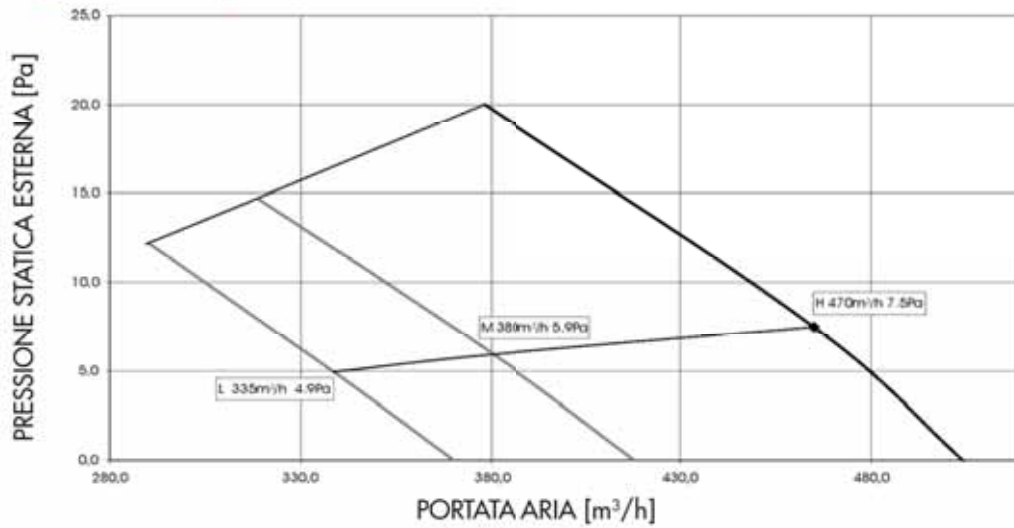
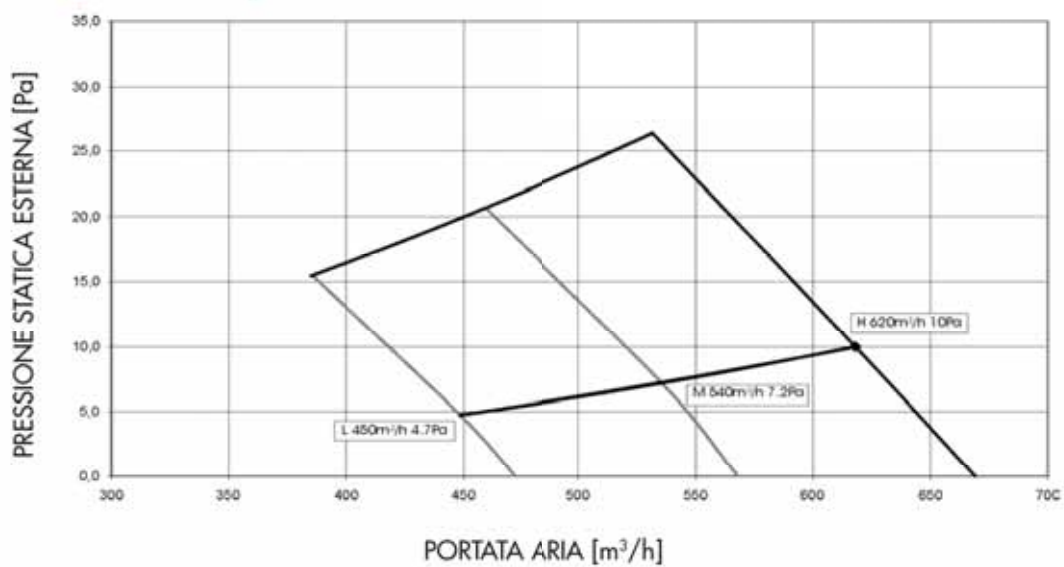
unità interna ad espansione diretta



**La soluzione canalizzabile
affidabile e flessibile**

Unità canalizzabile a media prevalenza, da abbinare a plenum costruiti in loco con o senza l'ausilio del convogliatore a due vie (ADIA) e a tre vie (ADIB - ADIC). Installabile in controsoffitto, è realizzata con grande cura nella scelta dei materiali e nell'assemblaggio dei particolari. E' inoltre predisposta per il collegamento di un condotto per l'aria di rinnovo. Una speciale funzione attivabile tramite la rimozione di un jumper sulla scheda elettronica, consente di aumentare la pressione statica.

Filtri estraibili

La manutenzione è facilitata dalla possibilità di estrarre comodamente i filtri per la pulizia.

Infrarosso remotizzabile e filo

AD, pur essendo nato per l'incasso e quindi non visibile, è gestito dal telecomando universale di iSERIES, sia in modalità wireless che wired, mediante l'installazione di uno specifico ricevitore infrarossi e un cavo da 5 m incluso.



Humidex - speciale sensore di umidità

Disponibile nelle taglie:

- A** ADIA S19 DC
- B** ADIB S13 DC
- C** ADIC S10 DC

Esempio installazione dell'unità

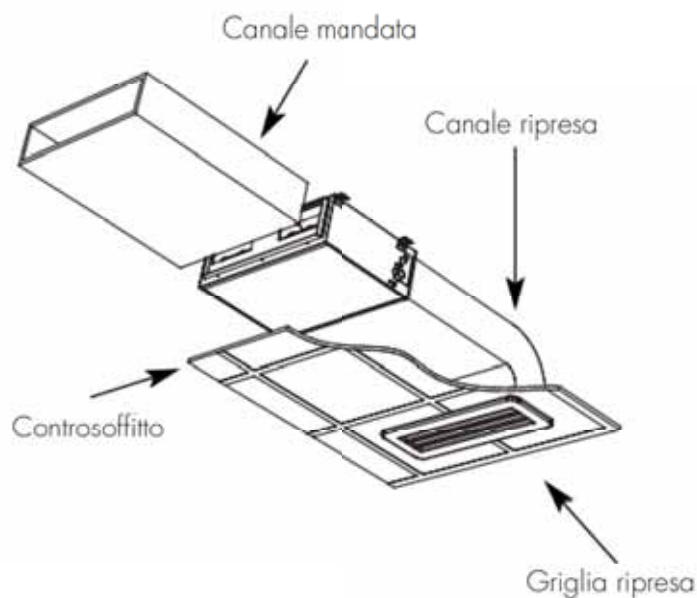

MODELLO		ADIAS19DC	ADIBS13DC	ADICS13DC
Capacità frigorifera/termica	kW	fino a 4.2 / 4.4	fino a 5.7 / 7.0	fino a 9.0 / 11.0
Taglia		A	B	C
Portata d'aria (b.-m.-a.-sa.)	m ³ /h	600 - 720 - 835 - 930	630 - 855 - 1010 - 1170	630 - 855 - 1010 - 1170
Deumidificazione	l/h	0,8	2,3	2,5
Prevalenza pompa condensa	mm c.a.	250	250	250
Velocità di ventilazione	N°	Auto + 3 da telecomando	Auto + 3 da telecomando	Auto + 3 da telecomando
Pressione statica standard/contatto JP2	Pa	50/60	50/70	50/70
Pressione sonora a 2 m (b.-m.-a.-sa.)	dB(A)	35 - 40 - 43 - 45	32 - 35 - 42 - 47	35 - 40 - 46 - 49
Potenza sonora (b.-m.-a.-sa.)	dB(A)	44 - 49 - 53 - 54	41 - 44 - 51 - 56	44 - 49 - 55 - 58
Alimentazione elettrica	V/Ph/Hz	230/1/50-60	230/1/50-60	230/1/50-60
Tipo di motore		DC Inverter	DC Inverter	DC Inverter
Potenza assorbita	kW	0,056	0,076	0,118
Diametro tubazione liquido	mm (inch)	6.35 (1/4")	6.35 (1/4")	6.35 (1/4")
Diametro tubazione gas	mm (inch)	9.52 (3/8")	12.7 (1/2")	12.7 (1/2")
Convogliatore (tipo - codice accessorio)		2 vie - 387027973	3 vie - 387027974	3 vie - 387027974
Diametro condotti convogliatore	mm	200	200	200
Peso netto	kg	30	35	35
Dimensioni nette (Alt./Lar./Pro.)	mm	256x852x572	266x1060x572	266x1060x572
Dimensioni nette con convogliatore (Alt./Lar./Pro.)	mm	256x852x772	266x1060x772	266x1060x772
Telecomando di serie con ricevitore		Si	Si	Si
Range di regolazione della temperatura ambiente	°C	da +10 a +32	da +10 a +32	da +10 a +32
Sensore di umidità relativa		Si	Si	Si

AD scheda tecnica

unità interna ad espansione diretta

Unità ADIA S19 DC

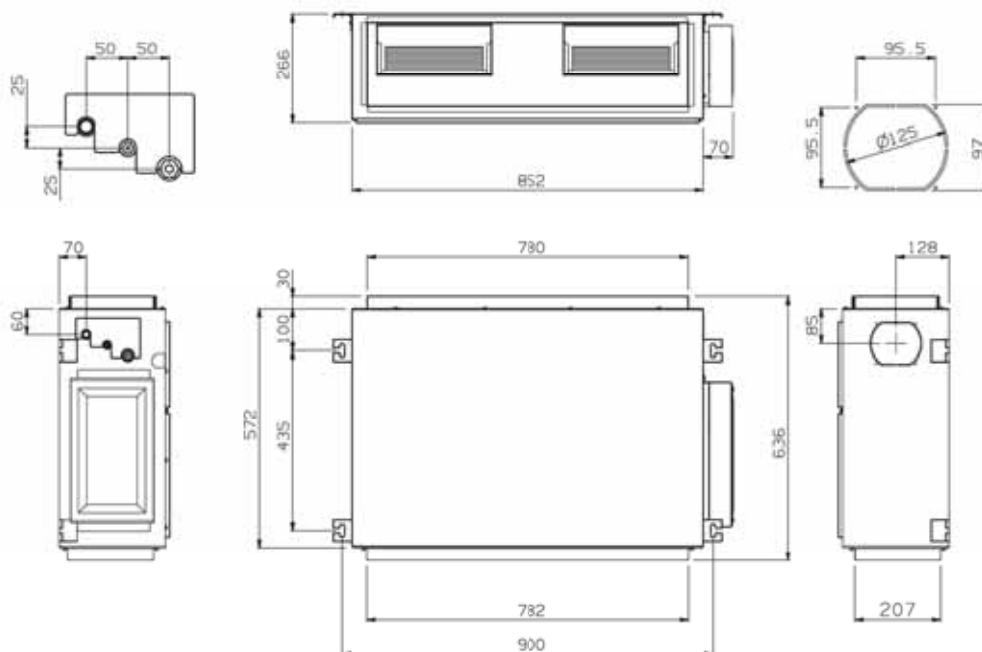

Plenum 2 vie

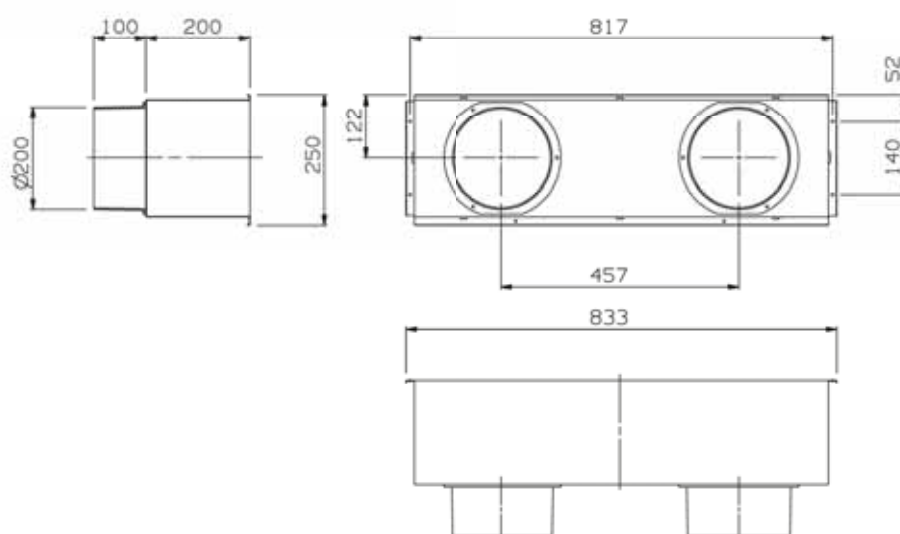

Unità ADIB S13 DC - ADIC S13 DC

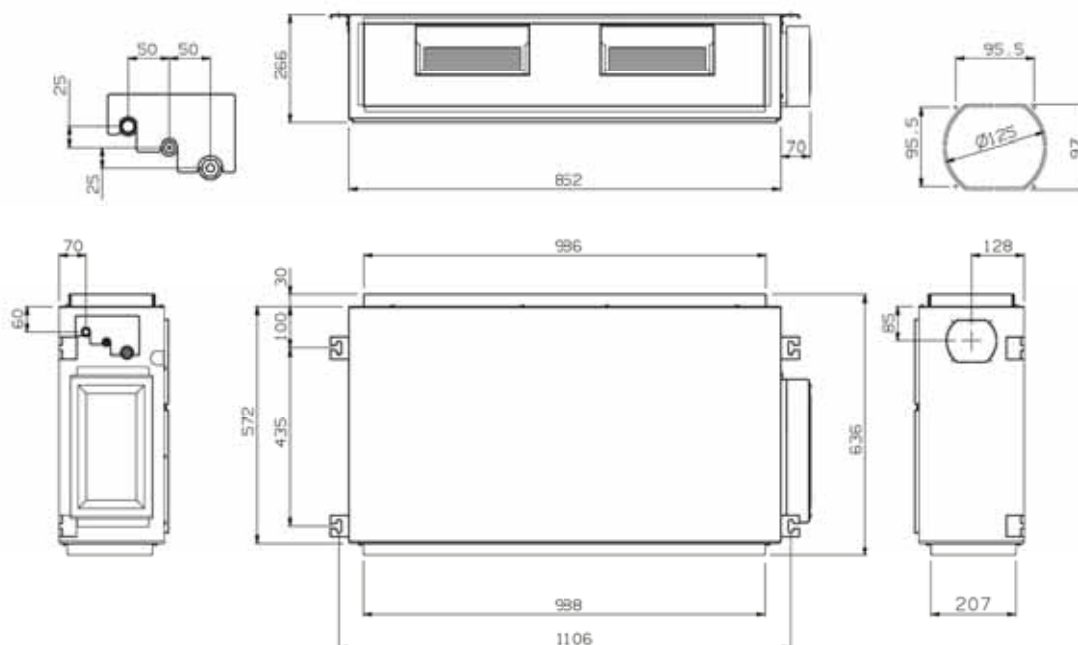

Plenum 3 vie

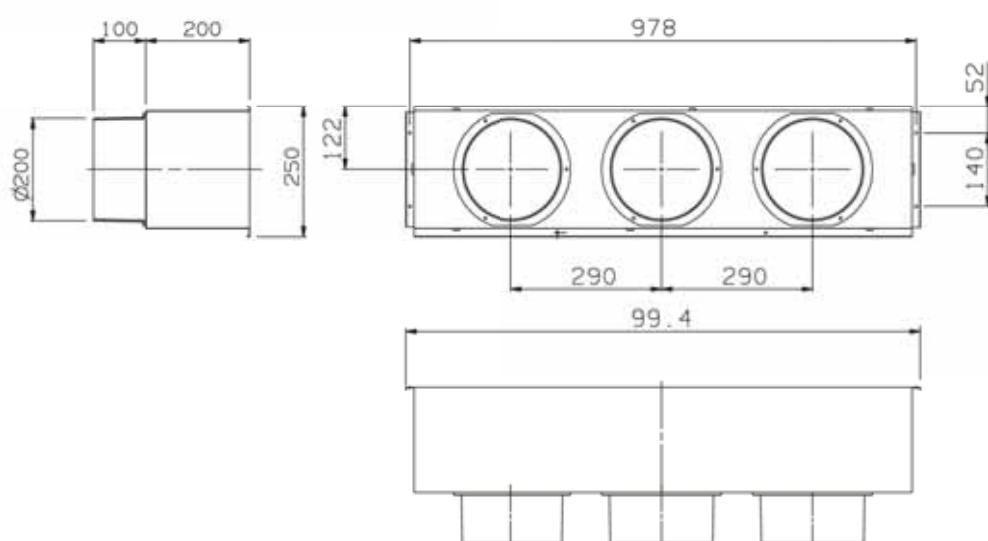

AD scheda tecnica

unità interna ad espansione diretta

Diagramma di pressione unità ADIA S19 DC



Diagramma di pressione unità ADIB S13 DC - ADIC S13 DC



Note

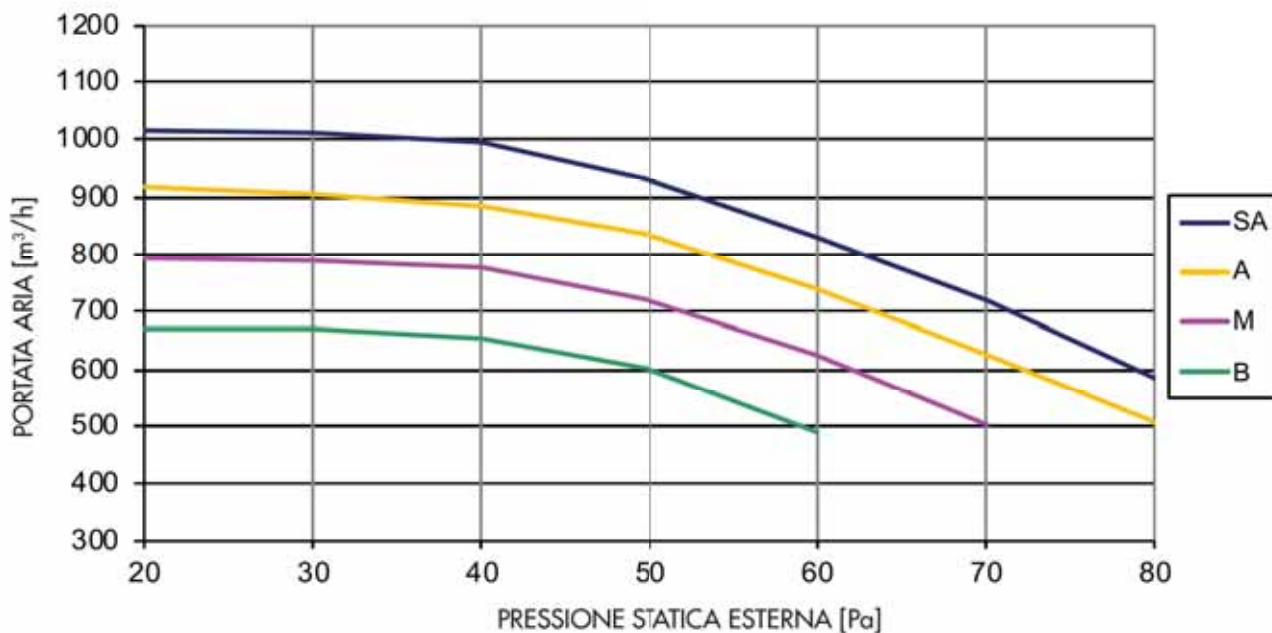
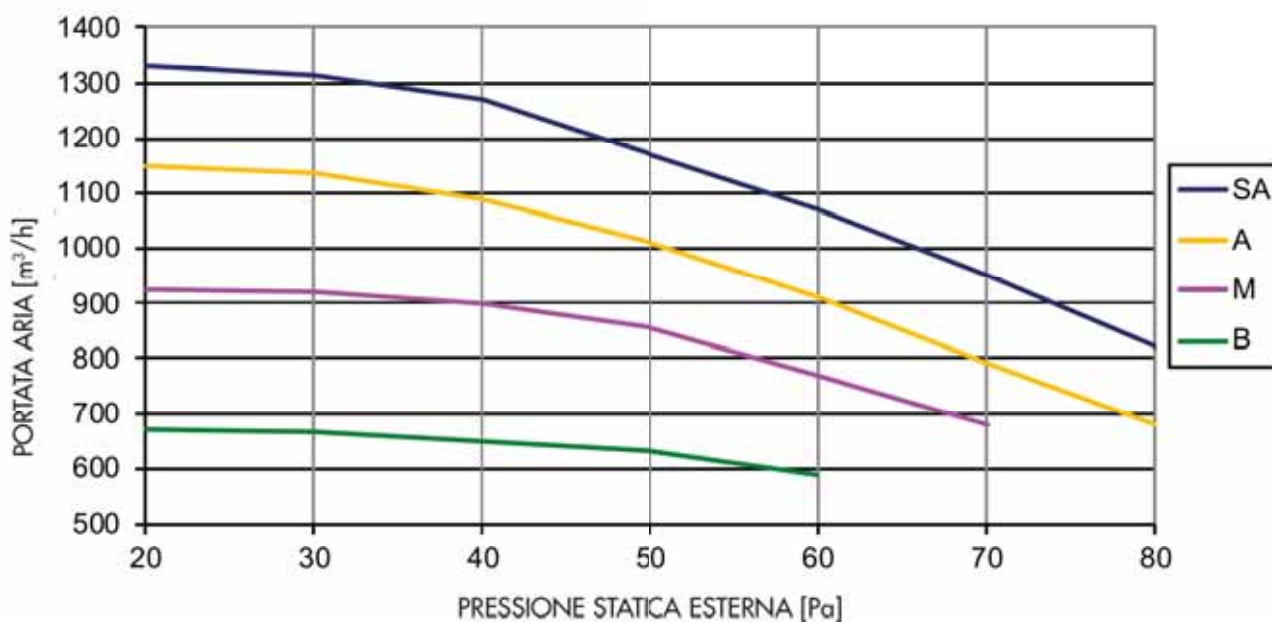

emix **e**mix
TANK

Le soluzioni per la produzione di Acqua Calda Sanitaria

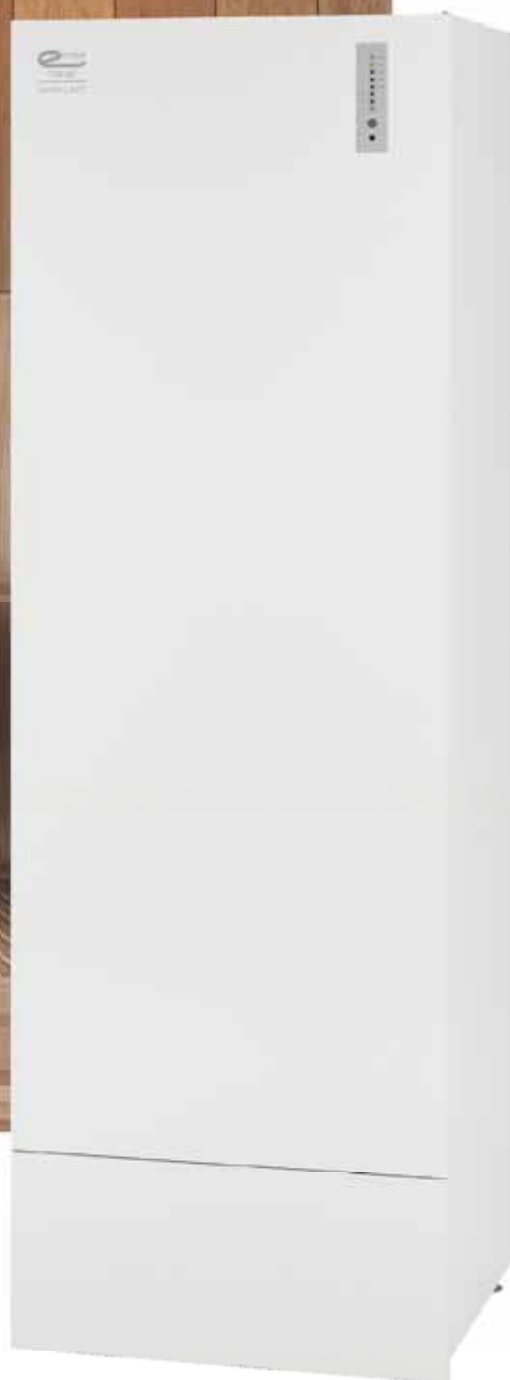

EMIX e EMIX TANK - le caratteristiche principali

Il collegamento di EMIX / EMIX TANK con iSERIES e iM

Le unità esterne della gamma iSERIES e iM sono equipaggiate con una porta di connessione speciale a cui collegare esclusivamente, mediante tubazioni frigorifere, l'unità EMIX / EMIX TANK.

Come funziona EMIX

EMIX non è una soluzione istantanea per la produzione di acqua calda sanitaria come, ad esempio, le caldaie a gas. Per il corretto funzionamento, EMIX deve riscaldare l'acqua in un serbatoio di qualsiasi tipo: dal boiler elettrico al serbatoio di accumulo con integrazione solare. L'unità preleva periodicamente l'acqua dal serbatoio di accumulo, ne determina il valore della temperatura e, se necessario, provvede ad innalzarne il valore fino al raggiungimento del set - point impostato.

La gestione di una o più resistenze elettriche (fino a tre), se installate a bordo del serbatoio di accumulo, consente la realizzazione del ciclo anti-legionella (se richiesto) e di un possibile backup in caso di necessità di un rapido riscaldamento o malfunzionamento del sistema. La possibilità dell'inserimento nel serbatoio di accumulo di un sensore di temperatura opzionale, permette invece l'ottimizzazione del carico termico.

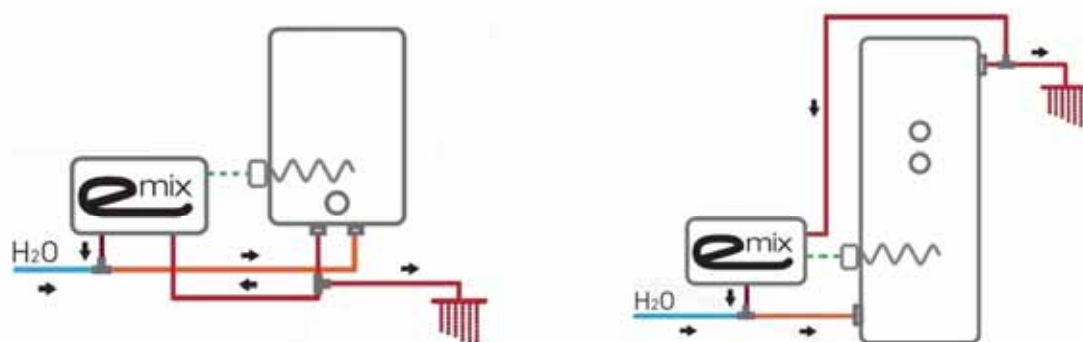

Come funziona EMIX TANK

EMIX TANK integra in un'unica soluzione lo scambiatore di calore gas refrigerante/acqua calda sanitaria ed il serbatoio di accumulo in acciaio vetroporcellanato.

L'unità è provvista di due sensori di temperatura (selezionabili in alternativa) come riferimento al set - point impostato che azionano il circolatore modulante a taglio di fase. Sono inoltre disponibili due resistenze elettriche destinate alla realizzazione del ciclo anti-legionella (se richiesto) e di un possibile backup in caso di necessità di un rapido riscaldamento o malfunzionamento del sistema. Completa la configurazione, un miscelatore termostatico per garantire la corretta temperatura dell'acqua erogata all'utenza.

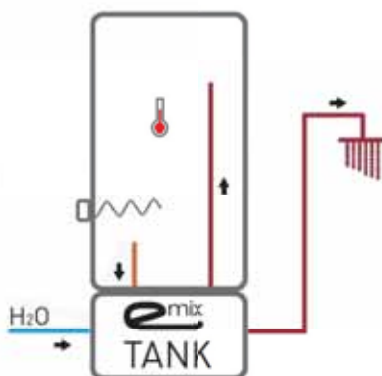

Modalità operativa

L'impostazione della temperatura desiderata (set - point) per l'acqua calda sanitaria è molto semplice. Il settaggio avviene con un solo pulsante e la temperatura viene indicata tramite 5 led di colore verde.

Il sistema di regolazione di EMIX / EMIX TANK penserà a tutto il resto, cercando di soddisfare tutte le richieste di carico termico, distribuendo l'energia della pompa di calore in modo autonomo, garantendo sia il riscaldamento degli ambienti che la produzione di acqua calda sanitaria.

Integrazione con sistemi solari termici

Gli impianti solari termici dedicati alla produzione di acqua calda sanitaria sono molto diffusi in tutta Europa (specie nei paesi del Sud).

Esistono due tipologie di impianti solari, a circolazione naturale e a circolazione forzata.

EMIX può essere collegato ad entrambe queste tipologie di impianti. In questo caso funzionerà da elemento di integrazione producendo acqua calda quando l'efficienza dei pannelli solari è bassa (durante l'inverno o nelle ore notturne) oppure quando la richiesta di acqua da parte dell'utenza diventa rilevante.

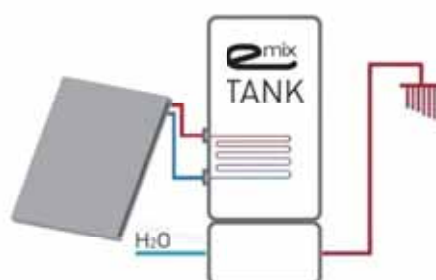
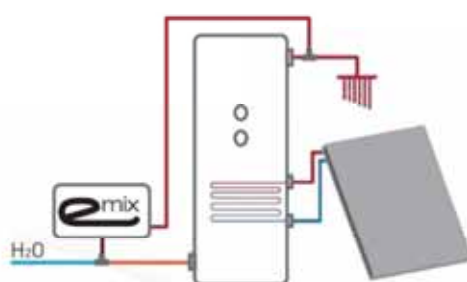
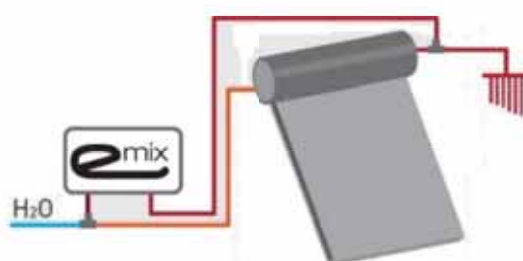

EMIX scheda tecnica



Modelli disponibili

EMIX V1 è un modulo ACS adatto a qualsiasi serbatoio (min. 80 L - max. 300 L) e scaldabagno elettrico, in grado di gestire una resistenza di backup. Dotato di pompa inverter e sensore di stratificazione, è integrabile con solare termico a circolazione naturale o forzata. L'unità è equipaggiata con scambiatore a doppia parete per la massima sicurezza e purezza dell'acqua sanitaria.

Accessori a corredo dell'unità (inclusi)

- Filtro 3/4" a maglie
- Sensore di temperatura

1. Ingresso refrigerante da unità esterna (porta X)
2. Uscita refrigerante verso unità esterna (porta Y)
3. Ingresso acqua fredda sanitaria
4. Uscita acqua calda sanitaria
5. Passaggio cavi elettrici di comunicazione
6. Passaggio cavi elettrici di potenza (alimentazione)

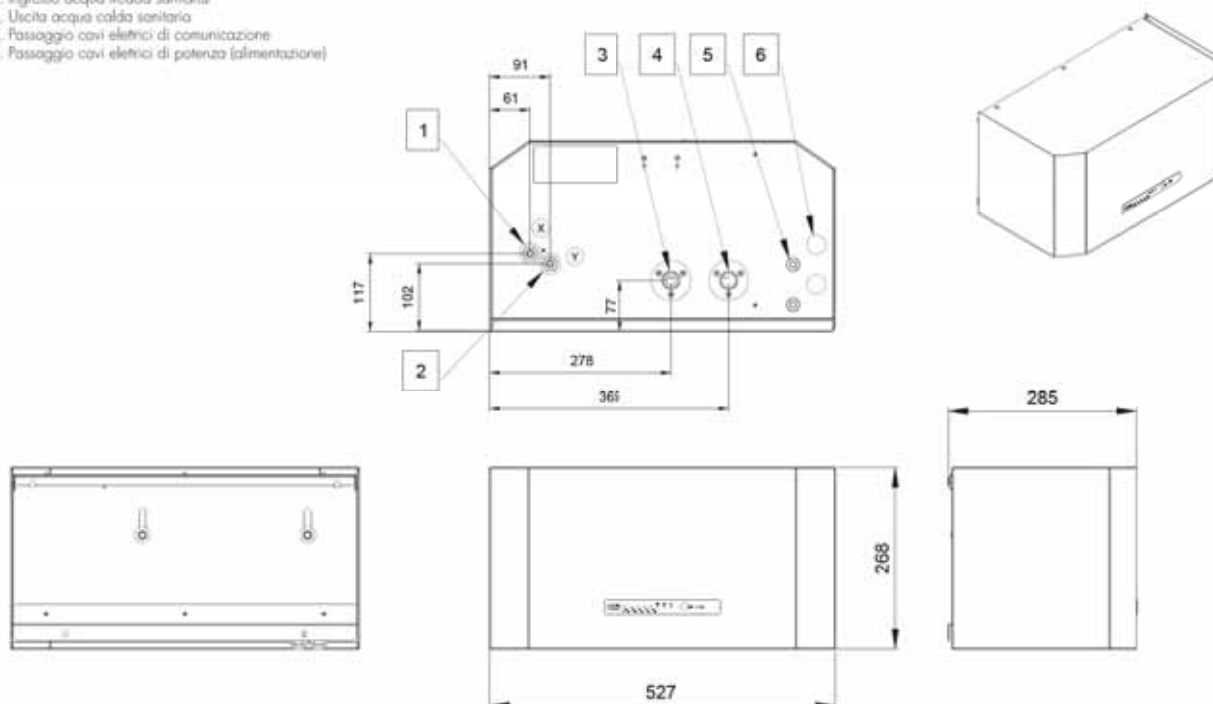

MODELLO		EMIX V1
Alimentazione elettrica	V/Ph/Hz	230/1/50
Assorbimento elettrico minimo	W/A	15 / 0,20
Assorbimento elettrico massimo	W/A	70 / 0,53
Attacchi idraulici	inch	3/4" - 3/4" (1/2"-1/2" per AE11G140EMX)
Attacchi gas	inch	3/8" - 3/8"
Peso netto U.I.	kg	16,5
Dimensioni nette U.I. (Alt/Lar/Pro)	mm	268x527x285
Resistenze elettriche integrative	kW	solo gestione
Portata acqua consigliata	L/min	10-12
Pressione massima esercizio	bar	6
Livello di potenza sonora	dB(A)	35

MODELLO		EMIX V1			
		AE11G65EMX	AIM06EMX	AE11G80EMX	AIM08EMX
Collegato a					
Classe ERP(*)	-	A	A	A	A
Profilo di carico (tapping)	-	L	L	XL	XL
Volume serbatoio ACS di riferimento	L	200	200	300	300
Efficienza energetica di riscaldamento acqua (**)	η_{WH}	104	105	116	106
Consumo annuo di energia elettrica (**)	kWh	981	972	1447	1587
COP _{DHW}	-	2,51	2,51	2,78	2,56
Tempo di Riscaldamento (a partire da 10 °C)	h:m	2:36	3:09	3:04	3:33
Temperatura di riferimento finale acqua	°C	50	50	48	48
Quantità massima acqua miscelata a 40 °C	l	240	240	354	354

(*) con metodo di prova secondo EN 16147

(**) condizioni climatiche medie

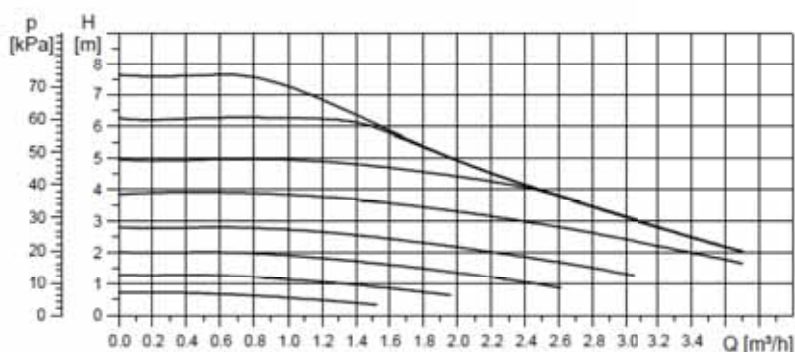

Curva caratteristica circolatore EMIX

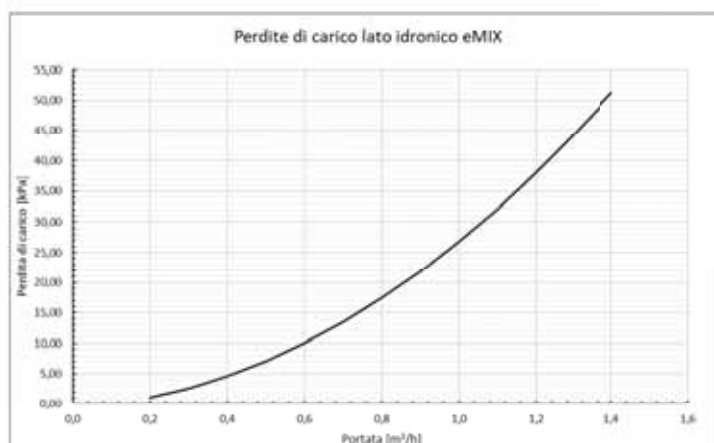

Portata consigliata di Progetto: 10-12 l/min

EMIX schemi d'installazione

Schema 1

LEGENDA	
	Subazione rifrigerante
	Subazione verde eMIX
	Subazione ingresso eMIX
	Subazione acqua calda sanitaria riscaldata
	Subazione acqua fredda sanitaria
	Connessioni elettriche
	Valvola di intercettazione
	filtro antibrumo
	filtri a rete
	valvola di stratificazione
	miscolatore laminare
	stazione trattamento acqua
	valvola di non ritorno
	Riscaldato (opzionale)
	sonda di temperatura
	riduttore di pressione
	manometro a quadrante

Attenzione: schema di progetto NCR sostiene il progetto specifico.
Questo schema d'impianto NCR contiene i necessari elementi di sicurezza ed installazione per un montaggio corretto.
Tenere presente le componenti norme e leggi.

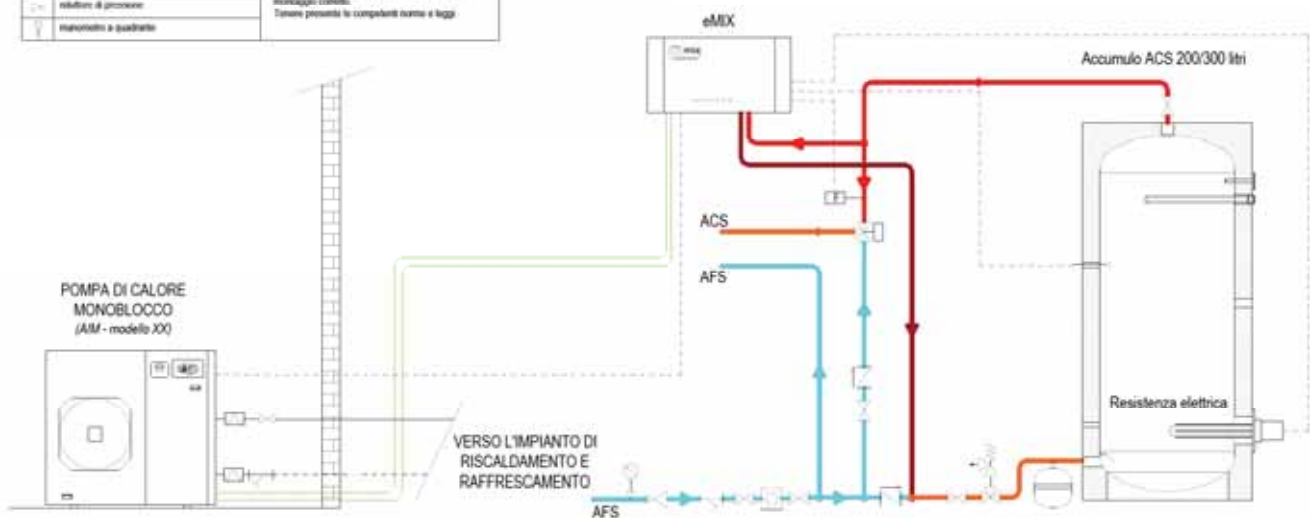

Schema con EMIX asservito ad un serbatoio di accumulo acqua calda sanitaria provvisto di resistenza elettrica idonea, gestita direttamente da EMIX. Presenza di sensore di stratificazione per il controllo della temperatura del serbatoio e di flussostato (opzionale) per l'ottimizzazione del ciclo anti-legionella. L'unità è collegata ad una pompa di calore monoblocco modello iM.

Schema 2

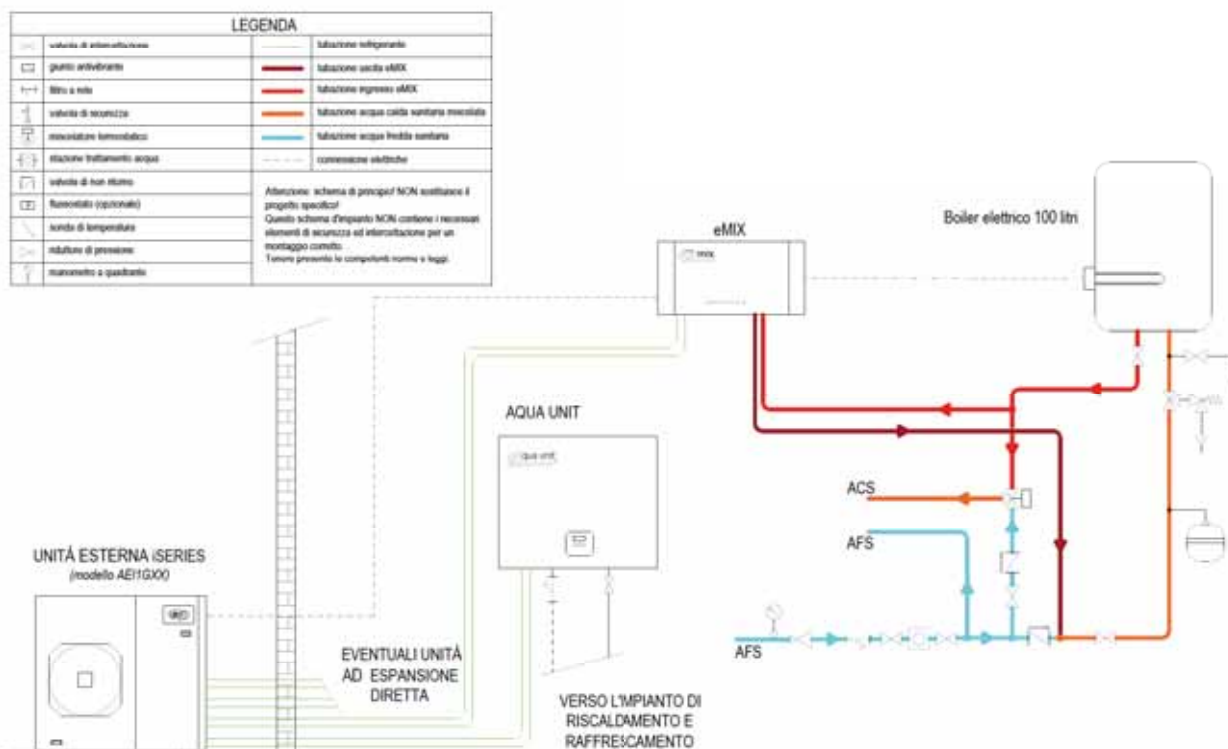

Schema con EMIX asservito ad un serbatoio di accumulo acqua calda sanitaria di piccole dimensioni, provvisto di resistenza elettrica idonea, gestita direttamente da EMIX. Il controllo della temperatura del serbatoio è effettuato da EMIX mediante prelievi periodici dell'acqua stoccata. L'unità è collegata all'unità esterna di un sistema iSERIES.

EMIX TANK scheda tecnica



EMIX TANK 200 V2 EMIX TANK 300 V2



Modelli disponibili

EMIX TANK 200 V2 e EMIX TANK 300 V2, con le stesse caratteristiche di EMIX ma realizzati in uno chassis metallico rettangolare bianco, con integrato un serbatoio porcellanato da 200/300 litri adatti al contenimento di acqua calda sanitaria, provvisti di resistenze di backup, pompa di circolazione e scambiatore solare per collegamento pannelli solari di terze parti.

1. Ingresso scambiatore solare termico
2. Uscita scambiatore solare termico
3. Ingresso acqua fredda sanitaria
4. Uscita acqua calda sanitaria
5. Valvola di sicurezza
6. Ingresso gas refrigerante
7. Uscita gas refrigerante
8. Pozzetto sonda solare termico
9. Pannello di controllo
10. Anodo al magnesio
11. Resistenze elettriche
12. Sensori di temperatura
13. Miscelatore termostatico

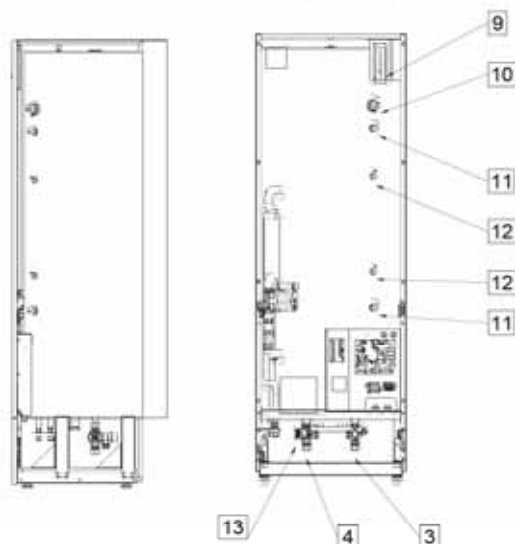
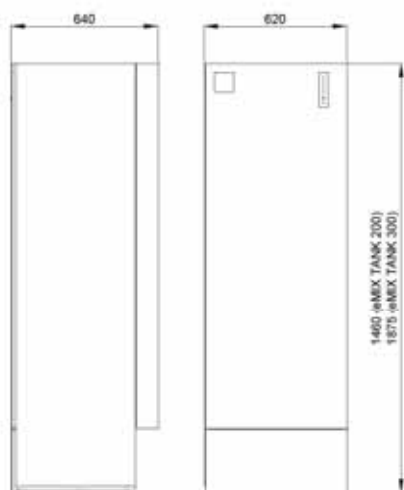
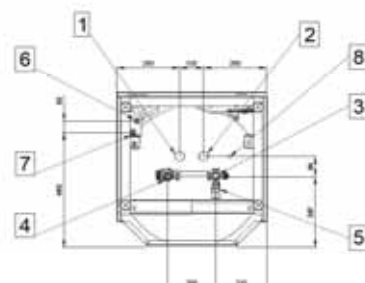
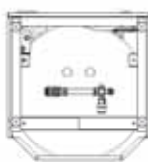

MODELLO		EMIX TANK 200 V2	EMIX TANK 300 V2
Alimentazione elettrica	V/Ph/Hz	230/1/50	
Assorbimento elettrico massimo (senza resistenze elettriche)	W	60	
Assorbimento elettrico massimo (con resistenze elettriche)	W	2000	
Attacchi idraulici	mm	Ø 22	
Attacchi gas	inch	3/8" - 3/8" (1/2" - 1/2" per AEI 1G140 EMX)	
Attacchi scambiatore solare	inch	G 1"	
Lunghezza massima tubazione frigorifera	m	10	
Dislivello massimo tra unità esterna e unità interna	m	10	
Dislivello massimo tra unità interne (installazione sistema ISERIES)	m	5	
Carica refrigerante aggiuntiva (se necessario)	g/m	15 per tubazioni G 3/8" - G 3/8" [20 per G1/2" - G1/2"]	
Serbatoio	l	200	300
Peso netto	kg	103	133
Peso con imballo	kg	115	145
Dimensioni nette (Alt/Lar/Pro)	mm	1460x620x640	1875x620x640
Pressione massima esercizio (azionamento VDS)	bar	6	
Livello di potenza sonora	dB(A)	35	

MODELLO	EMIX TANK 200 V2			
Collegato a	AEI1G42EMX	AEI1G50EMX	AEI1G65EMX	AIM06EMX
Classe ERP[*]	-	A	A	A
Profilo di carico (tapping)	-	L	L	L
Efficienza energetica di riscaldamento acqua (**)	η_{WH}	106	105	104
Consumo annuo di energia elettrica (**)	kWh	967	979	981
COP _{DHW}	-	2,54	2,53	2,51
Tempo di Riscaldamento (a partire da 10 °C)	h:m	2:51	2:47	2:36
Temperatura di riferimento finale acqua	°C	50	50	50
Quantità massima acqua miscelata a 40 °C	l	240	240	240

MODELLO	EMIX TANK 300 V2					
Collegato a	AEI1G80EMX	AIM08EMX	AEI1G110EMX	AIM11EMX	AEI1G140EMX	AIM14EMX
Classe ERP[*]	-	A	A	A	A	A
Profilo di carico (tapping)	-	XL	XL	XL	XL	XL
Efficienza energetica di riscaldamento acqua (**)	η_{WH}	116	106	106	106	112
Consumo annuo di energia elettrica (**)	kWh	1447	1587	1581	1586	1490
COP _{DHW}	-	2,78	2,56	2,57	2,55	2,71
Tempo di Riscaldamento (a partire da 10 °C)	h:m	3:04	3:33	2:47	2:25	2:08
Temperatura di riferimento finale acqua	°C	48	48	48	48	48
Quantità massima acqua miscelata a 40 °C	l	354	354	354	354	354

[*] con metodo di prova secondo EN 16147
 (**) condizioni climatiche medie

Perdite di carico scambiatore solare termico

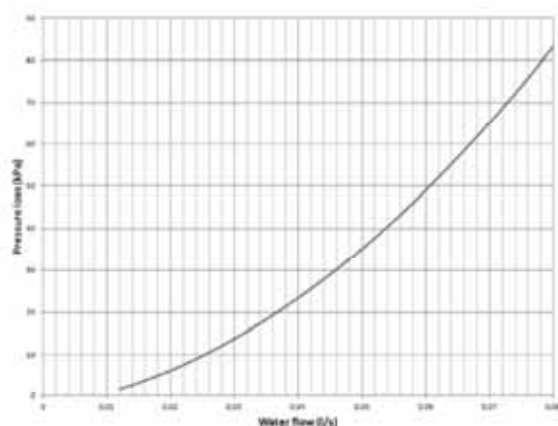

Superficie dello scambiatore: 1,4 m²

EMIX TANK schemi d'installazione

Schema 1

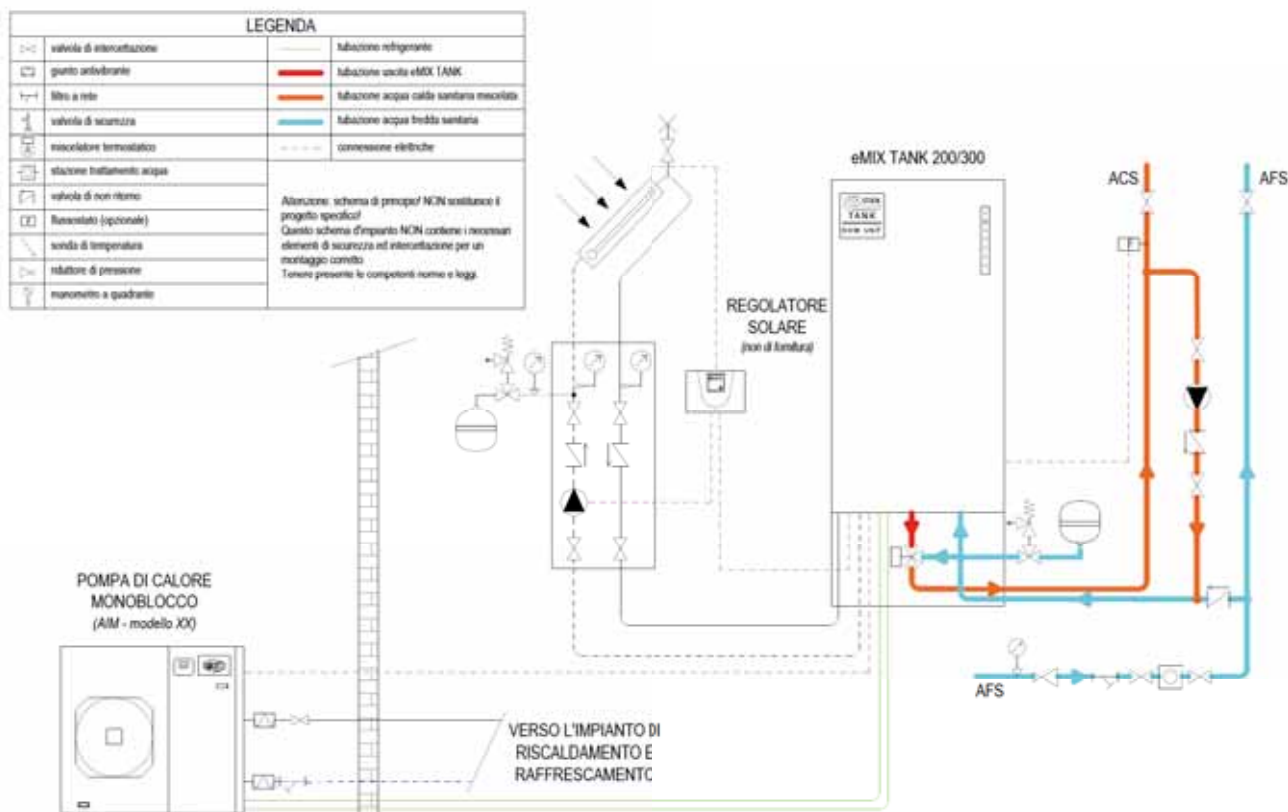

Schema con EMIX TANK collegato ad una pompa di calore monoblocco modello iM. Presenza di flussostato (opzionale) per l'ottimizzazione del ciclo anti-legionella e connessione ad un sistema solare termico a circolazione forzata (non fornito).

Schema 2

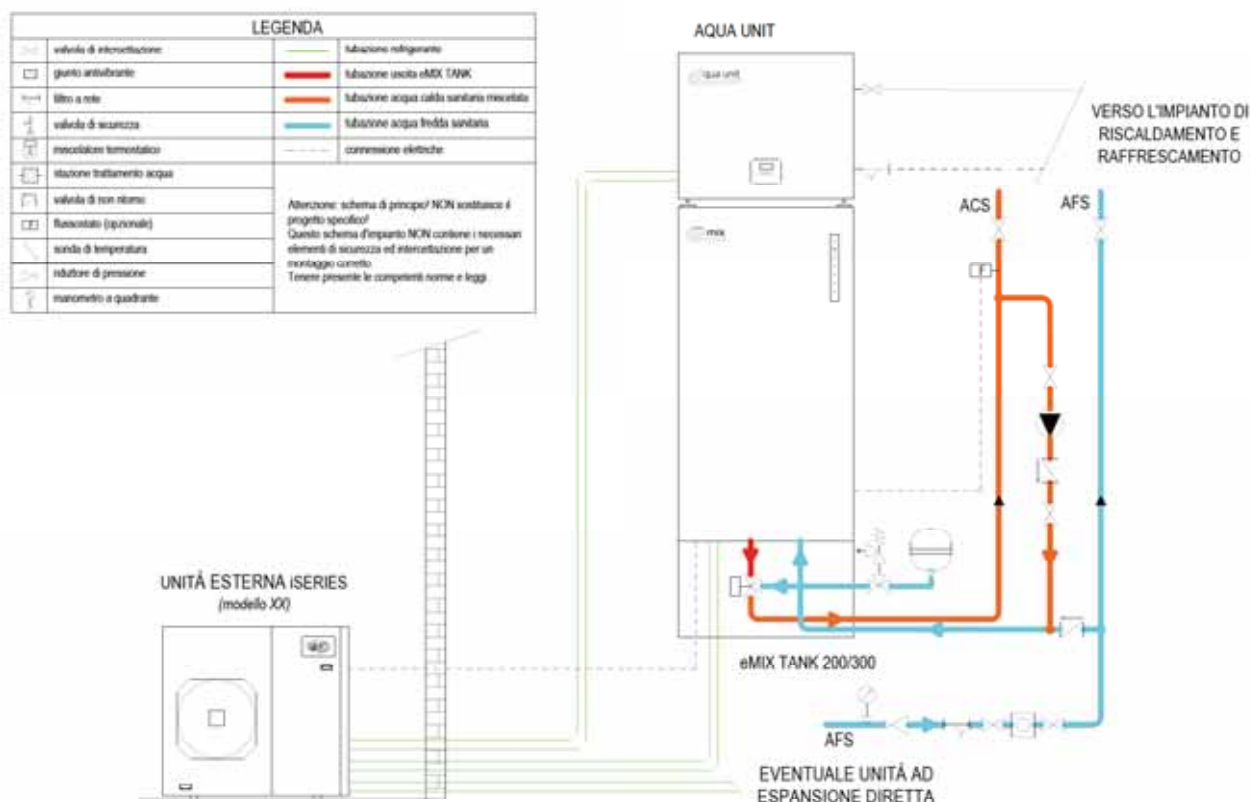

Schema con EMIX TANK collegato ad un sistema iSERIES.
L'unità idronica interna AQUA UNIT trova un agevole e funzionale posizionamento sopra l'EMIX TANK consentendo la riduzione significativa degli spazi di installazione.
Presenza di flussostato (opzionale) per l'ottimizzazione del ciclo anti-legionella.



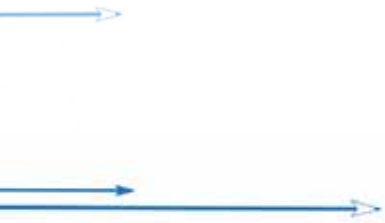

gli accessori

Gli accessori per iM e iSERIES

Il KIT ACS



Il KIT ACS consente la produzione di acqua calda sanitaria mediante le unità iM ed AQUA UNIT (in alternativa ad EMIX / EMIX TANK) gestendo la commutazione dell'erogazione di energia termica dall'impianto ad uno specifico serbatoio di stoccaggio.

Il kit è costituito, pertanto, da un serbatoio di accumulo di acqua calda sanitaria da 300 litri (con scambiatore interno idoneo allo scambio termico con pompa di calore), una resistenza elettrica da 3 kW, un quadro di controllo con sonda di temperatura ed una valvola deviatrice. Inoltre, è dotato di funzionalità estese quali la gestione di un ciclo antilegionella, di un eventuale backup e della funzione di ricircolo sanitario.

Il KIT ACS è utilizzabile sia dalle unità monoblocco che dalle splittate, con le modalità operative seguenti.

KIT ACS con unità monoblocco iM

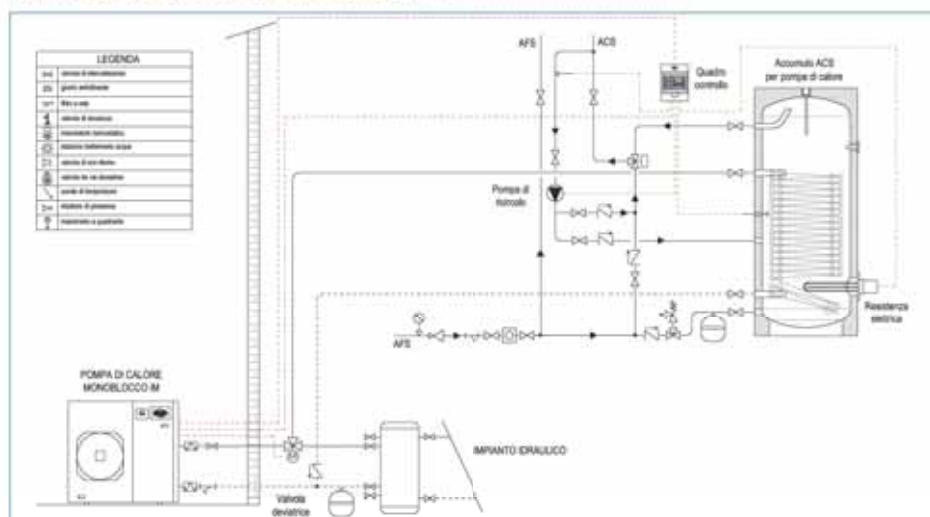

KIT ACS con unità splittata iSERIES

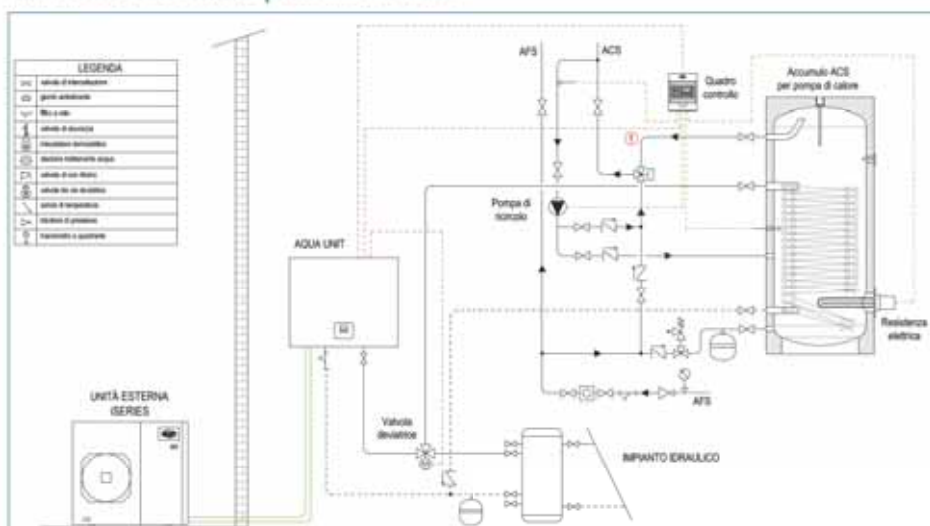

1 Il quadro di controllo



Il quadro di controllo del KIT ACS è un dispositivo elettronico, installato in un idoneo quadro elettrico, per il controllo e gestione della produzione di acqua calda sanitaria per sistemi iM / iSeries. L'unità è in grado di pilotare una pompa di calore e una resistenza elettrica (fino a 4 kW) tramite le quali attiva le diverse funzionalità, ottimizzando il consumo elettrico.

Le principali operazioni possibili sono le seguenti:

- produzione di acqua calda sanitaria in un serbatoio di accumulo mediante l'utilizzo di una pompa di calore e/o una resistenza elettrica;
- gestione pompa di ricircolo circuito sanitario;
- gestione ciclo anti-legionella;
- gestione algoritmo SMART-ENERGY (in sviluppo);
- protezione Anti-gelo;
- gestione di eventuale allarme/non disponibilità dalla pompa di calore.

Schema elettrico di riferimento

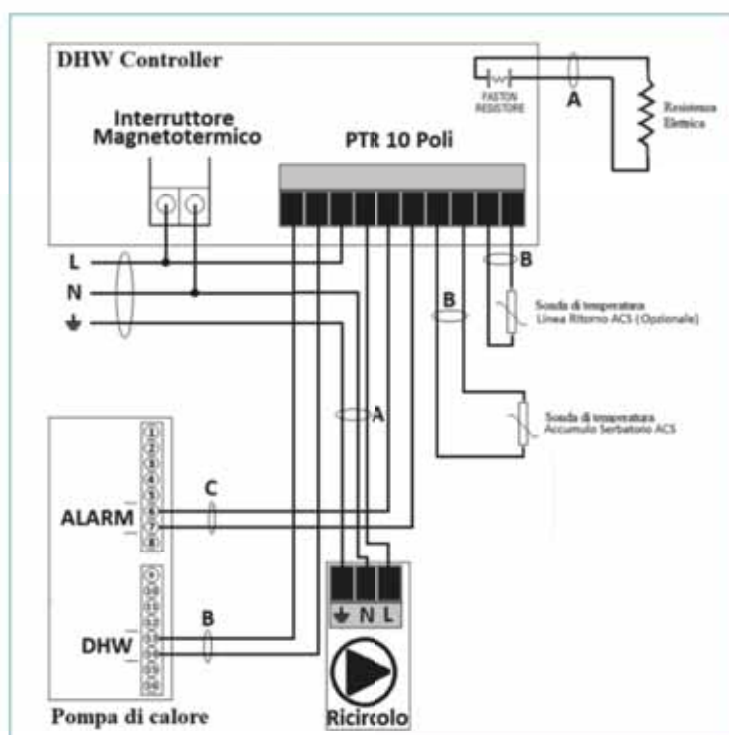

Gli accessori per iM e iSERIES

Dati tecnici quadro di controllo

SPECIFICHE ELETTRICHE	
Tensione	230 Vac
Consumo elettrico	7 VA
Potenza totale di interruzione	460 VA (uscite relay1-153)
Potenza di interruzione per relay	460 VA per R1 / 185 W
Fusibile interno	5 A ritardato
Categoria protezione	IP40
Classe protezione	II
Campo di misura	-40 °C fino a 110 °C

CONDIZIONI CLIMATICHE PERMESSE	
Temperatura ambiente per corretto funzionamento	0 °C / 40 °C
Temperatura ambiente per trasporto/immagazzinamento	0 °C / 40 °C
Umidità ambiente per corretto funzionamento	85% UR con tbs 25 °C
Umidità ambiente per trasporto/immagazzinamento	85% UR con tbs 25 °C

ALTRE SPECIFICHE	
Involucro	ABS plastica
Tipo installazione	Su parete
Dimensioni totali	200 mm x 147 mm x 95 mm
Display	Display LED 7 seg. 3 cifre 4 Led (rosso, giallo, verde, bianco)
Programmazione	4 pulsanti

2 La valvola deviatrice



La valvola deviatrice è costituita da 2 elementi: il corpo valvola ed il servomotore, forniti separatamente.

Dimensioni (in mm)

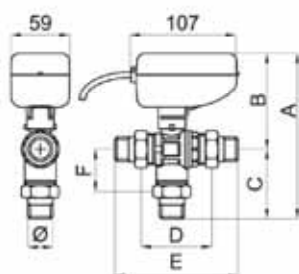

DN	Ø CODOLI	Ø CORPO VALVOLA	A	B	C	D	E	F
20	3/4"	1"	170	100	70	67	128	40

Caratteristiche del servomotore



CARATTERISTICHE TECNICHE

Comando elettrico	3 punti
Connessione corpo valvola	innesto rapido
Tipo di funzionamento	ON/OFF
Rotazione	90° senso orario e antiorario
Fusibile interno	5 A ritardato
Indicatore di posizione	freccia rotante, indicante la posizione della sfera
Motore	bidirezionale
Alimentazione elettrica	230 Vac - 50/60 Hz
Lunghezza cavo alimentazione	80 cm
Tempo di manovra e relativa coppia di spunto	15 secondi - 5 Nm
Potenza assorbita	3,9 VA
Portata elettrica della fase in uscite al filo grigio	1 A resistivo
Portata elettrica del micro supplementare	1 A resistivo - 250 V
Temperatura ambiente d'esercizio	+5°C ÷ +50 °C
Grado di protezione	IP 54
Classe di isolamento	II - doppio isolamento 
Materiale guscio esterno	poliammide PA 6, 30% fibre di vetro
Certificazione	CE

Gli accessori per iM e iSERIES

Caratteristiche del corpo valvola

La principale caratteristica del corpo valvola è la presenza di una sfera a 3 fori, che ha un foro orientato sulla via comune (sempre aperta) e altri due fori ortogonali al primo e fra loro.

Quando uno di questi ultimi due fori è posizionato su una delle due vie di ingresso, la seconda via di ingresso risulta chiusa. Attraverso una rotazione della sfera di 90°, il secondo foro si orienta sulla seconda via di ingresso, chiudendo la prima. Il corpo valvola con sfera a 3 fori è caratterizzato dal presentarsi di una condizione in cui le 3 vie sono contemporaneamente comunicanti fra loro, durante la rotazione della sfera da una posizione di deviazione all'altra. A manovra ultimata la valvola torna ad essere una deviatrice a tutti gli effetti.

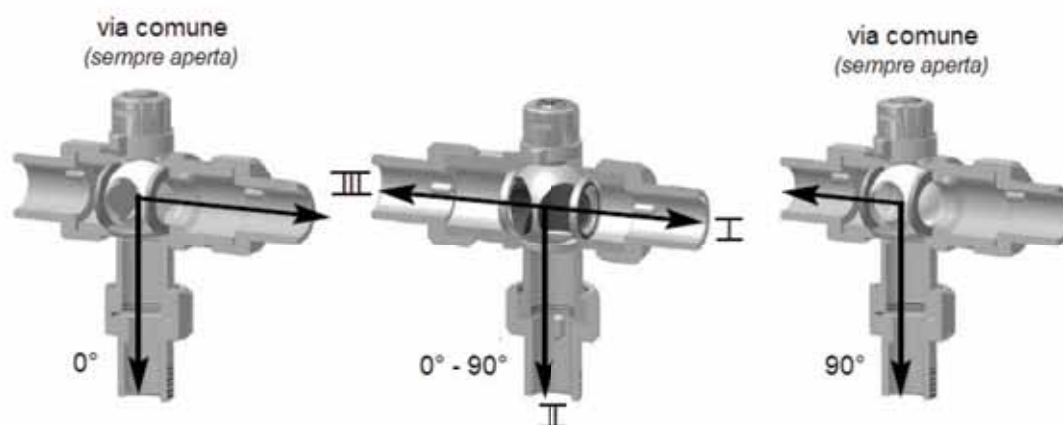

CARATTERISTICHE TECNICHE

Tipologia	3 vie verticale, deviatrice
Dimensioni corpo	1" a passaggio totale
Materiale corpo valvola	ottone CW617N UNI EN 12165
Materiale manicotto	ottone CW617N UNI EN 12165
Materiale sfera	ottone CW617N UNI EN 12165
Materiale guarnizioni	P.T.F.E.
Kv _v	18,3 m ³ /h
Pressione nominale di esercizio	30 bar
Max differenziale di esercizio	16 bar
Temperatura fluido minima	+5 °C
Temperatura fluido massima	+160 °C
Fluido utilizzabile	acqua e fluidi compatibili con EPDM e P.T.F.E.

3 Il serbatoio di accumulo acqua calda sanitaria

Il serbatoio mod. TANK 300L IM AU è un dispositivo destinato all'accumulo dell'acqua calda sanitaria e può essere utilizzato per le necessità di abitazioni, piccoli locali commerciali, etc.

Il serbatoio è dotato di uno scambiatore singolo, fisso ed a doppia spirale ad elevata superficie di scambio, rendendolo perciò particolarmente idoneo all'utilizzo con pompe di calore.

Il serbatoio è disponibile nella capacità di contenimento di acqua calda sanitaria di 300 litri.

L'acqua può essere riscaldata collegando lo scambiatore alla sorgente primaria (pompa di calore, caldaia...).

Il serbatoio è adatto all'esercizio esclusivamente in posizione verticale.

Il serbatoio è realizzato in lamiera d'acciaio al carbonio, protetto internamente da un rivestimento anticorrosivo di porcellanatura (smalto ceramico cotto alla temperatura di 850 °C) in conformità alle norme vigenti.

La coibentazione è realizzata in poliuretano rigido ad alta densità iniettato con spessore 50 mm, con finitura esterna in PVC morbido colorato. Nel serbatoio è installato un anodo in magnesio, al centro del fondello superiore.

I serbatoi sono predisposti per l'installazione di una resistenza elettrica integrativa, non fornita con il prodotto. Piedini regolabili in altezza sono forniti a corredo. Il serbatoio può essere collegato direttamente alla rete idrica, solo con pressione inferiore a 1 MPa (10 bar circa).

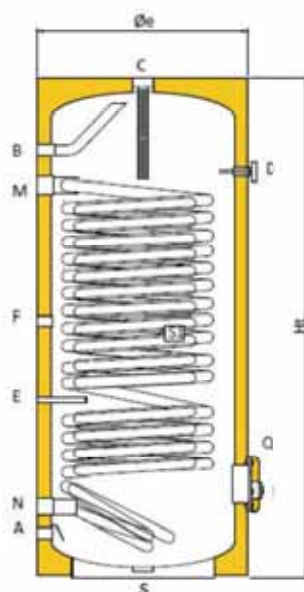

Legenda

- A = ingresso acqua fredda sanitaria
- B = uscita acqua calda sanitaria
- C = anodo
- D = termometro a quadrante
- E = termostato / sonda di temperatura
- F = ricircolo
- I = resistenza elettrica
- M = ingresso scambiatore
- N = uscita scambiatore
- Q = boccaporto d'ispezione
- S = scarico
- S1 = scambiatore

Capacità [litri]	Ø e [mm]	Ht [mm]	A [mm]	B [mm]	D [mm]	E [mm]	I [mm]	F [mm]	M [mm]	N [mm]
300	670	1450	130	1245	1175	560	770	270	1035	215

Gli accessori per iM e iSERIES

Caratteristiche dello scambiatore interno



Tabella valori di riferimento:

Portata acqua generatore [m ³ /h]	1	2	3	4	5
Perdite di carico [mbar]	12	44	86	165	250

4 La resistenza elettrica

La resistenza elettrica con potenza di 3 kW viene utilizzata nel serbatoio di accumulo dell'acqua calda sanitaria, come elemento di integrazione ed eventuale backup.

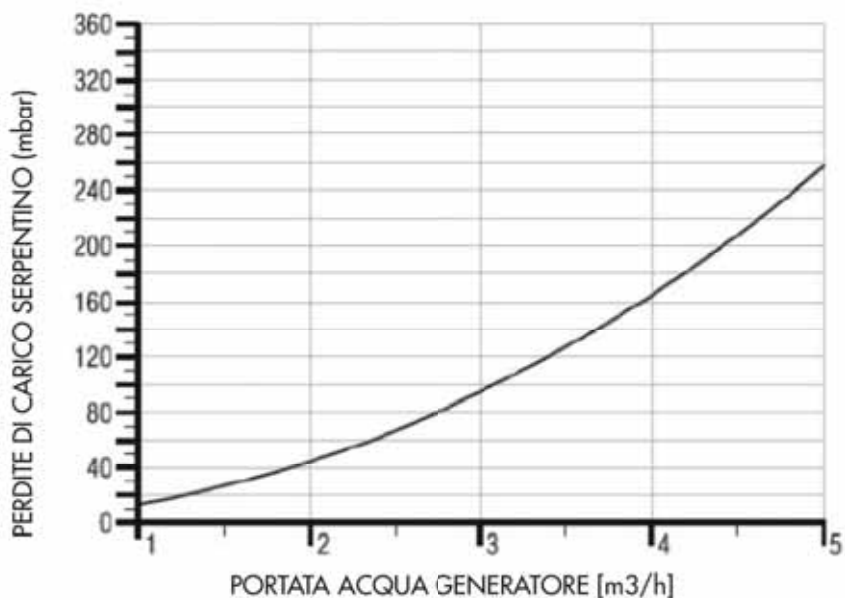
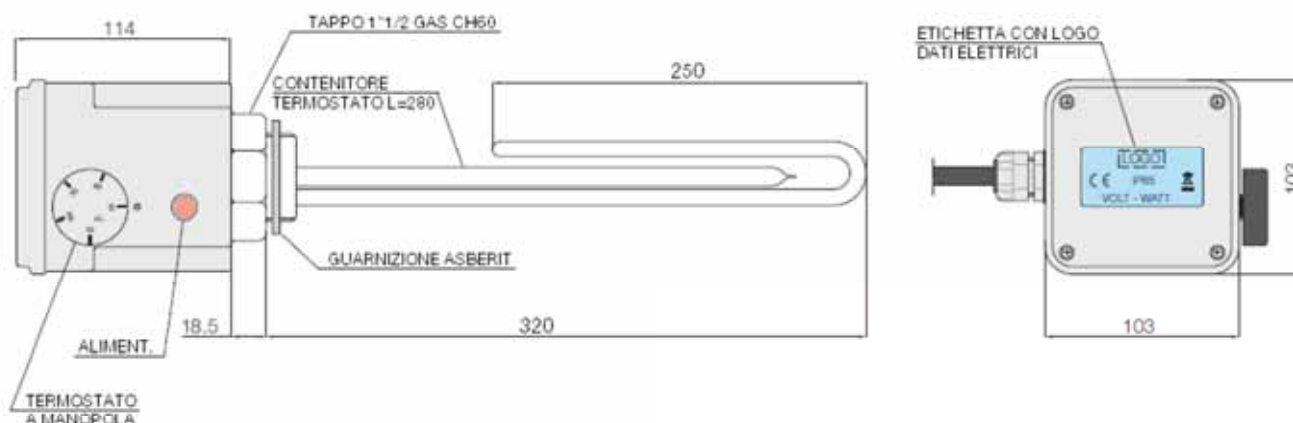

CARATTERISTICHE TECNICHE

Potenza nominale	3 kW
Versione	MgO
Classe	I
Diametro esterno	8,5 mm
Tensione di alimentazione	230 V
Massimo carico specifico	13 W/cm ²
Materiale di guaina	AISI 316L
Tappo filettato	1"1/2 gas in AISI 304
Custodia di protezione	PP V0 IP 65
Termoregolazione	termostato 30 + 70 °C
Sicurezza	termostato 90 °C
Connessione elettrica	cavo in PVC 3x1,5 mm ²
Approvazioni	CE
Collaudi	EN 60335-1, EN 50106

Gli accessori per iM e iSERIES

Serbatoi inerziali / disgiuntori idraulici



La serie MINI PUFFER include serbatoi ad installazione interna a parete per impianti di riscaldamento e condizionamento, nella fattispecie con due capacità distinte, rispettivamente di 40 litri e 80 litri.

Sono particolarmente idonei per l'utilizzo con pompe di calore reversibili svolgendo la funzione di disgiuntore idraulico (rendendo indipendenti i vari circuiti dell'impianto) e quella di volano termico (minimizzando gli avviamenti e garantendo il contenuto minimo d'acqua per il corretto funzionamento della pompa di calore).

I MINI PUFFER dispongono di connessioni aggiuntive destinate all'inserimento di una fonte integrativa ausiliaria.

Legenda connessioni

- E: eventuale sonda di temperatura
- I: resistenza elettrica
- G2/G1: mandata/ritorno impianto
- P4/P3: mandata/ritorno generatore
- P2/P1: mandata/ritorno generatore ausiliario
- S: scarico
- T: sfiato

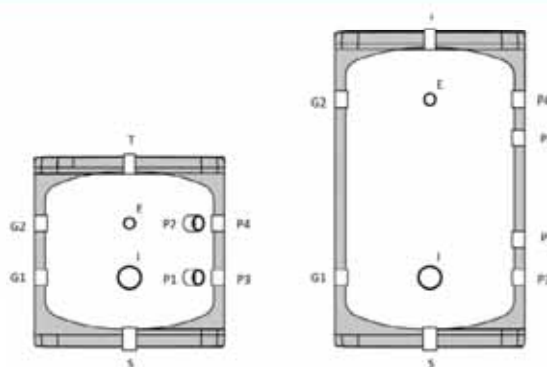

Dimensioni (in mm)

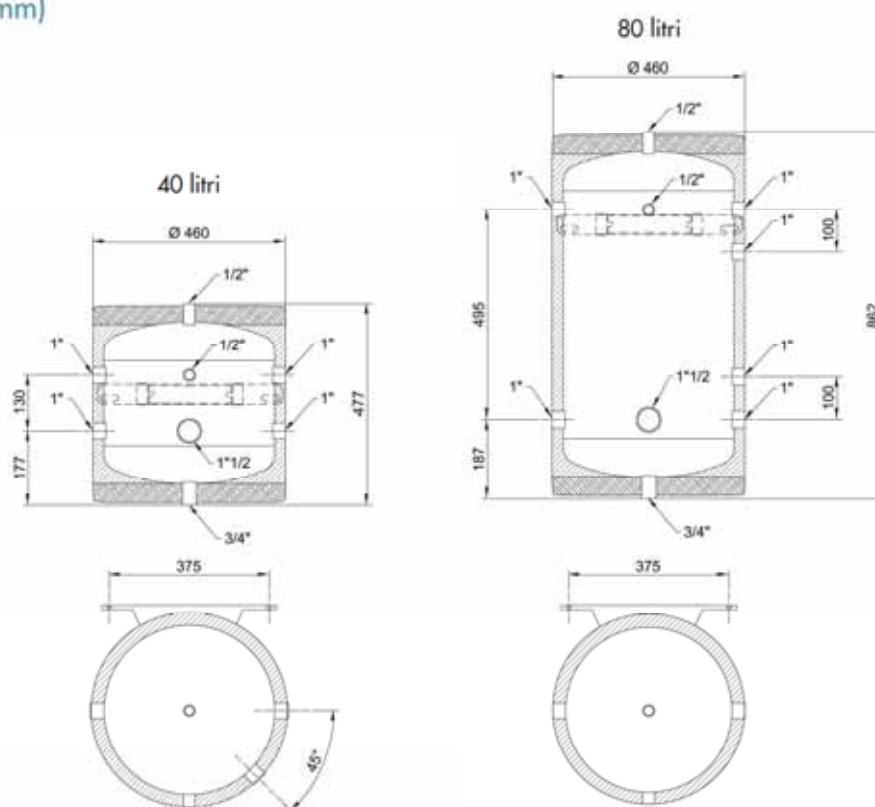

Caratteristiche tecniche

CARATTERISTICHE TECNICHE	
Capacità	40 e 80 litri
Materiale	Acciaio al carbonio
Rivestimento	lamiera zincata bianca
Coibentazione	Poliuretano espanso alta densità
Temperatura minima di esercizio	-10 °C
Temperatura massima di esercizio	90 °C
Pressione massima di esercizio	6 bar
Classe energetica	B

Il pannello remoto per iM

Il pannello di controllo remoto è installabile congiuntamente all'esistente sulle unità e supporta le medesime funzionalità (NON è una sonda di temperatura ambiente).

Il pannello richiede alimentazione elettrica separata a 12 Vcc (alimentatore non fornito).



Dimensioni (in mm)

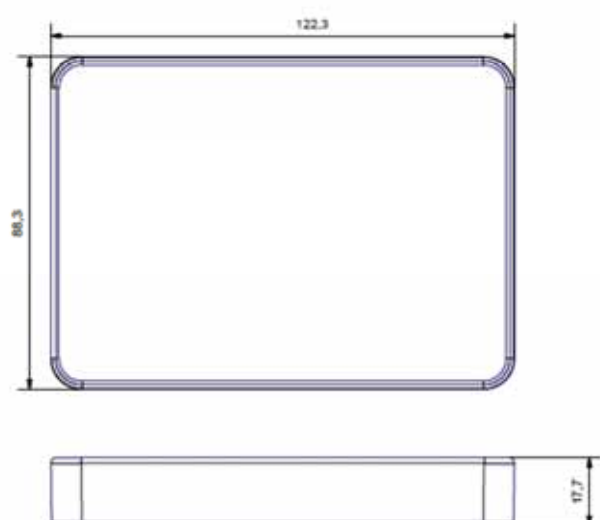

Installazione

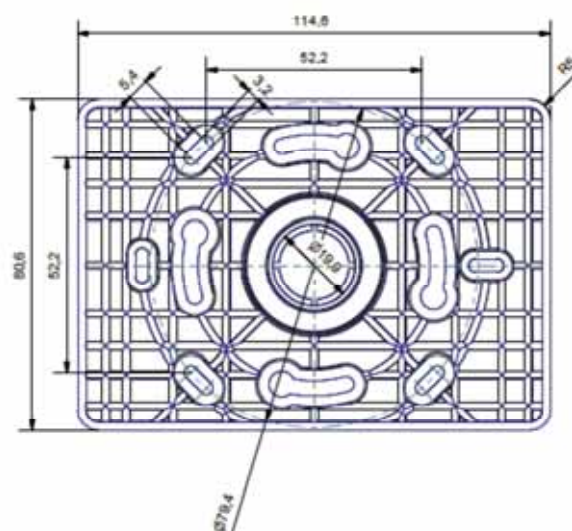

- Direttamente su foro nella parete
- Su scatola di derivazione da incasso mod. 503
- Su scatola di derivazione circolare

Gli accessori per iM

Il gateway modbus - iModbus

iMODBUS è un dispositivo di interfacciamento tra i sistemi di riscaldamento, raffrescamento e produzione acqua calda sanitaria appartenenti alla famiglia iM e sistemi di monitoraggio e telegestione operanti con protocollo MODBUS.

iMODBUS utilizza il protocollo industriale MODBUS per consentire connessioni standard semplici e affidabili ai vari parametri di funzionamento dell'impianto.

Il dispositivo è provvisto di due tipologie di porte MODBUS (RS232 e RS485) e ha un ingombro di due moduli DIN.



IL GATEWAY

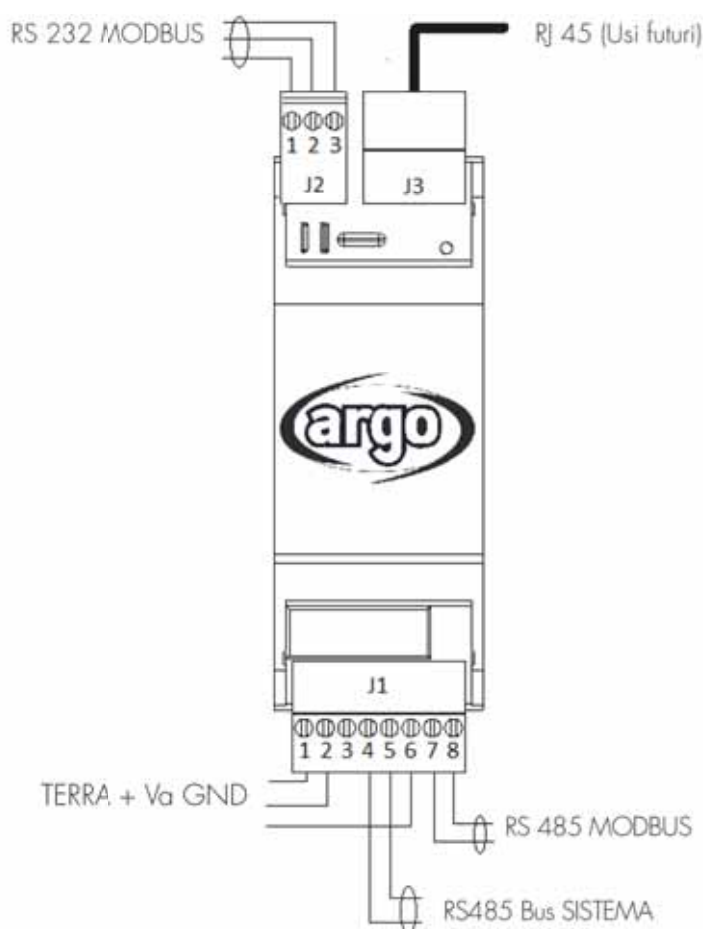

LE CONNESSIONI

Mediante il gateway sono resi disponibili numerosi parametri in lettura, lettura e scrittura al fine di permettere una gestione puntuale ed efficiente delle unità della famiglia iM.

Il corrispondente dettaglio è reperibile nel manuale d'installazione fornito a corredo del dispositivo.

Note

iM - esempi di schemi d'installazione

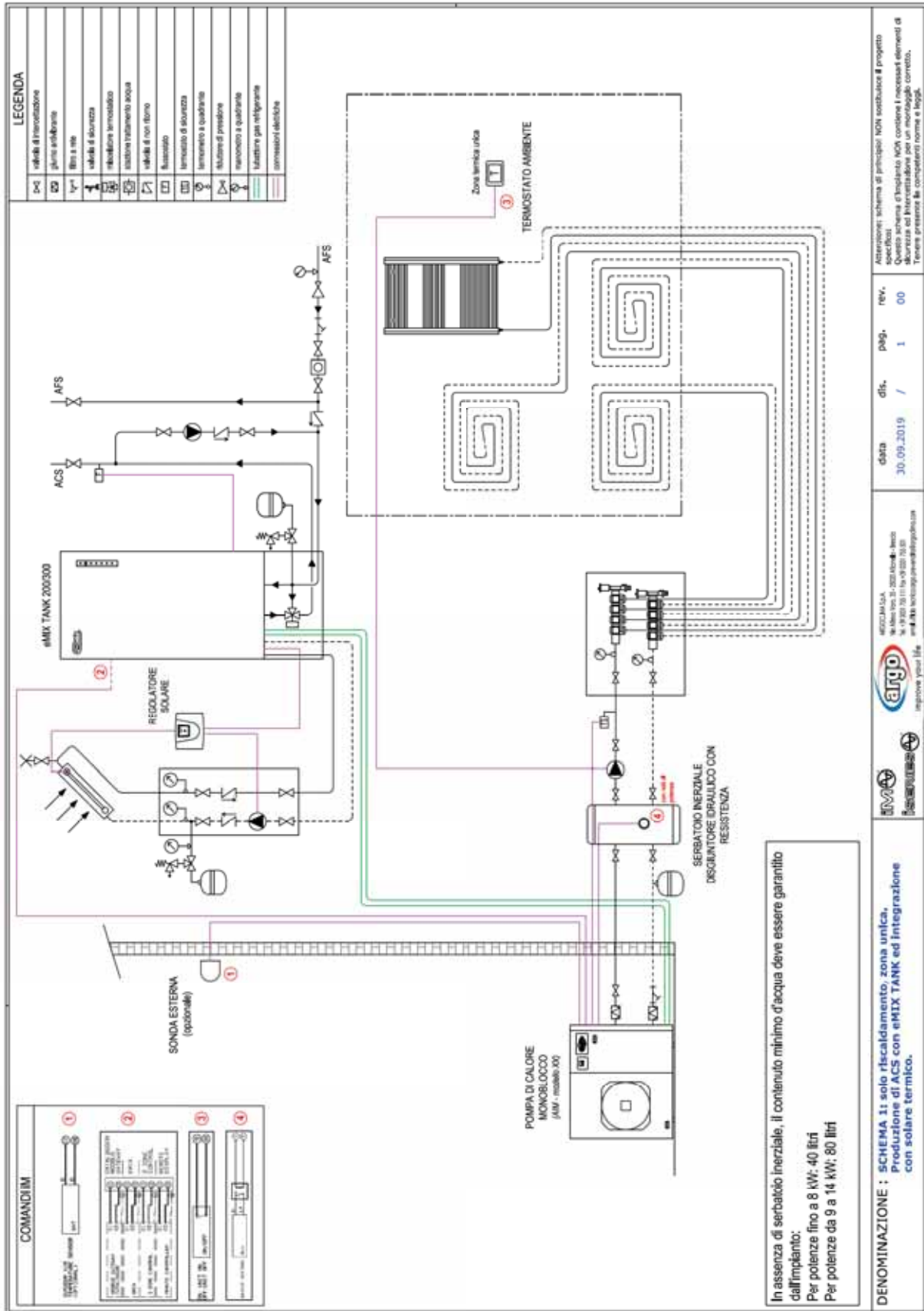

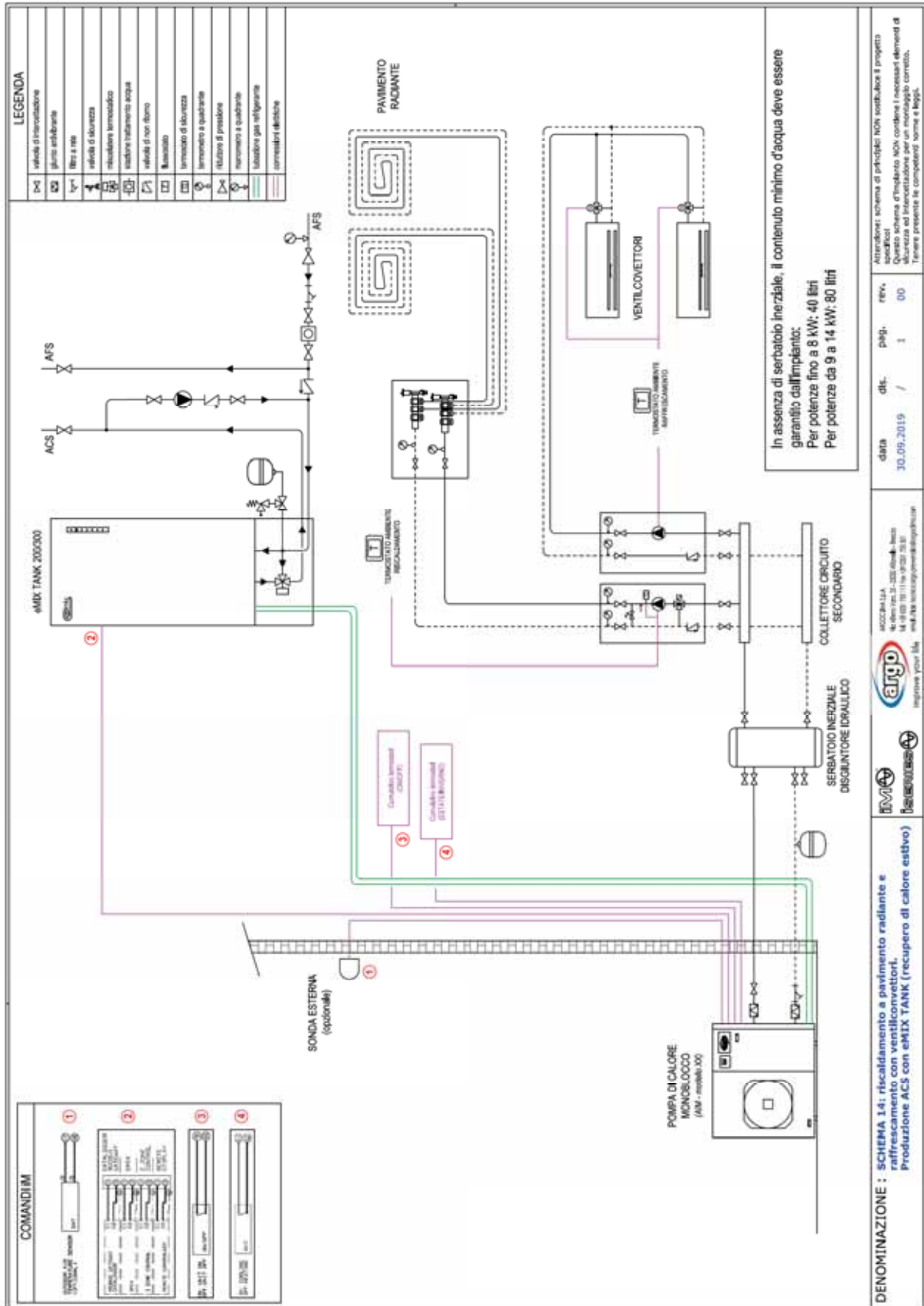

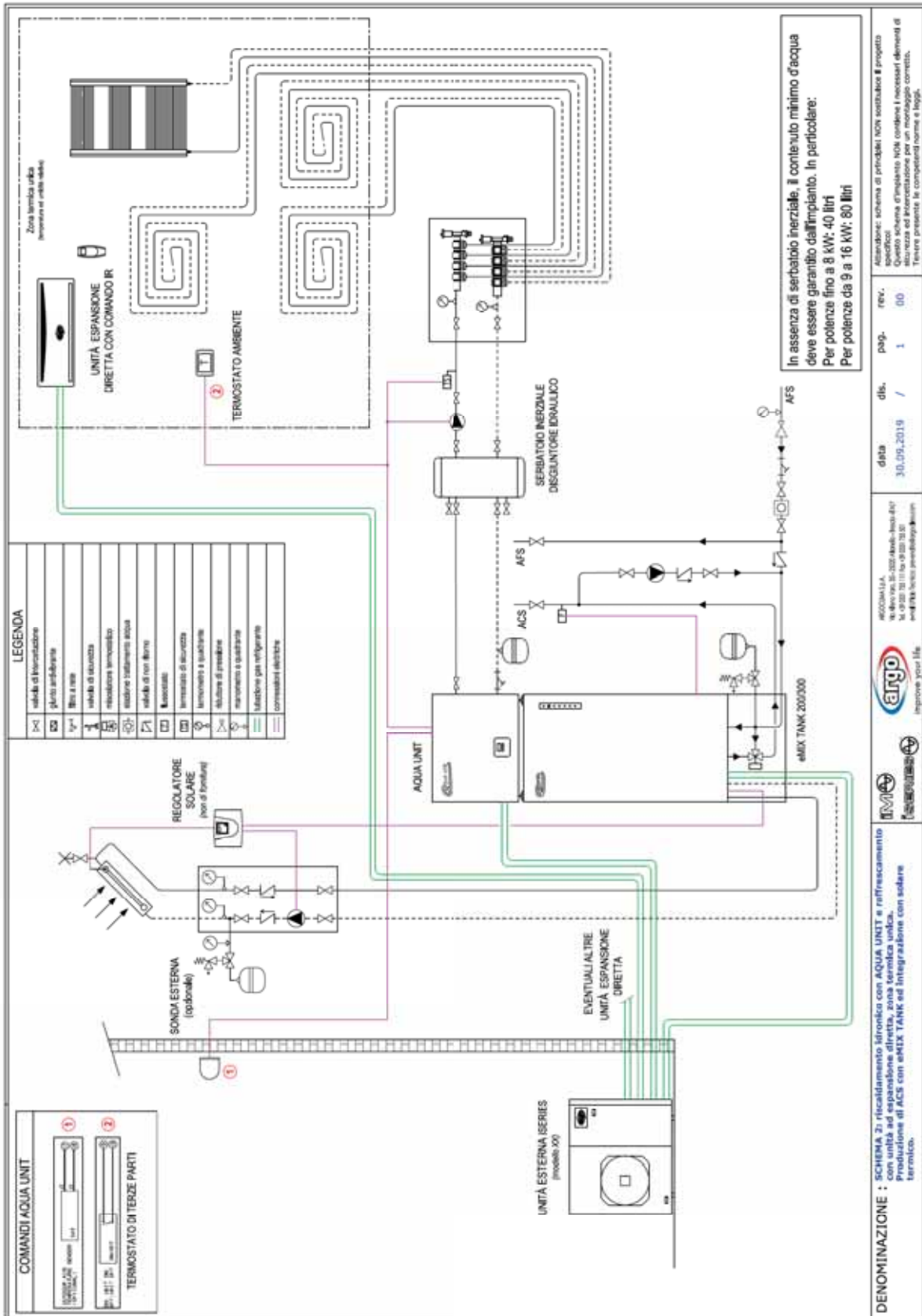

DENOMINAZIONE : SCHEMA 7: riscaldamento ibrido con AQUA UNIT e raffreddamento con unità ad espansione diretta, serbatoio inerziale.
Produzione di ACS con emix TANK ed integrazione con scaldare termico.

ARGO S.p.A.
Via del Sole 10, 37060 Sommacampagna (VR)
www.argo.it



improve your life

data 30.09.2019 / **dis.** / **pag.** 1 / **rev.** 00

iSERIES - esempi di schemi d'installazione

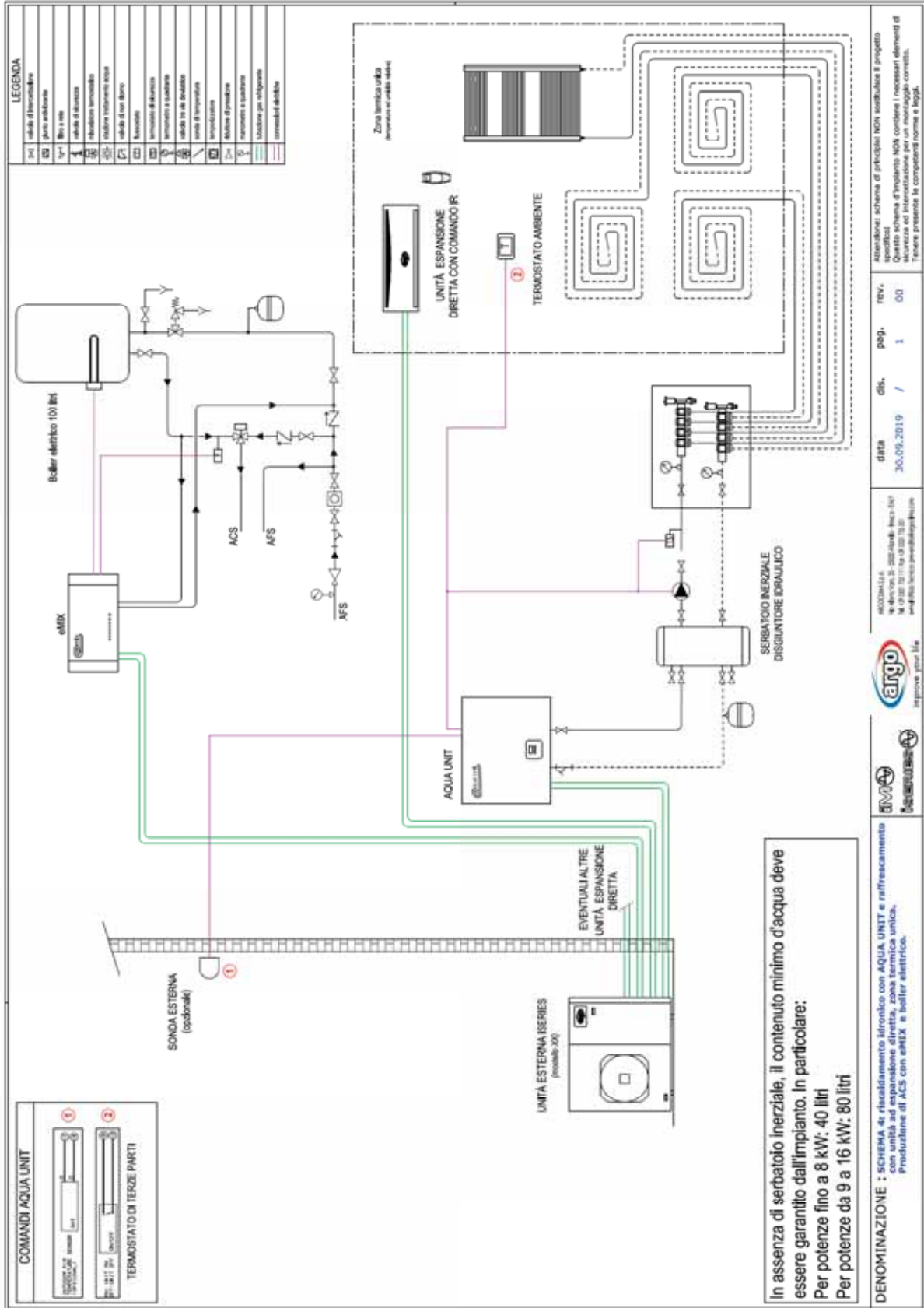

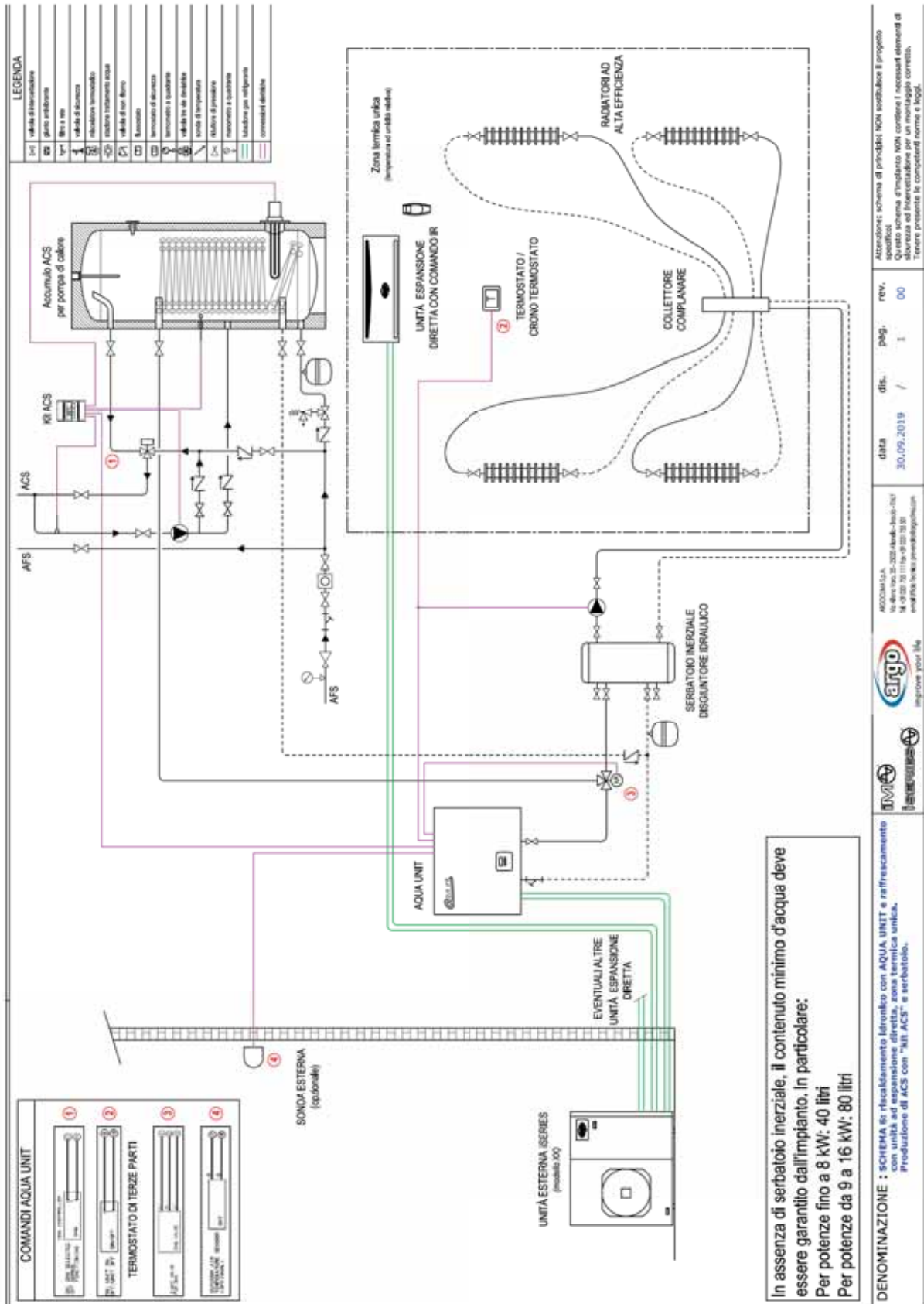

In assenza di serbatoio inerziale, il contenuto minimo d'acqua deve essere garantito dall'impianto. In particolare:
 Per potenze fino a 8 kW: 40 litri
 Per potenze da 9 a 16 kW: 80 litri

DENOMINAZIONE : SCHEMA di riscaldamento ibrido con AQUA UNIT e raffrescamento con unità ad espansione diretta, zona termica unica, Produzione di ACS con "AIR ACS" e serbatoio.

ACQUA UNIT	10-16kW-80L	30.09.2019	1	00
14.01.2019	11111111111111111111			

Attenzione: schema di principio. NON sostituire il progetto. Questo schema d'impianto NON contiene i necessari elementi di sicurezza ed intercettazione per un montaggio corretto. Tenere presente le competenti norme e leggi.

Note



NUMERO VERDE **800 198 925**

Per qualsiasi informazione o necessità è a disposizione il nostro call center. Il servizio telefonico è gratuito, sia da rete fissa che da mobile.



ASSISTENZA

Argoclima S.p.A. supporta tutti i suoi prodotti tramite una fitta rete di centri di assistenza specializzati, distribuiti su tutto il territorio nazionale. Al nostro indirizzo web, nella relativa pagina, è possibile identificare il centro assistenza Argo più idoneo al prodotto in vostro possesso e più vicino a voi. Sempre in questa sezione è possibile scaricare il certificato di garanzia.



WWW

Scopri su argoclima.com i prodotti, l'azienda, gli incentivi fiscali, le news dove acquistare e chi contattare in caso di necessità. Scarica facilmente tutti i cataloghi dei prodotti Argo.



SOCIAL

Segui le novità e le iniziative del mondo Argo sulle pagine **FACEBOOK** e **YOUTUBE**.



improve your life

Argoclima S.p.A.
Società a Socio Unico
Via Alfeno Varo, 35
25020 Alfianello (BS) Italy
Servizio clienti: 800 198 925

argoclima.com

N.B. La casa costruttrice non si assume responsabilità per eventuali errori o inesattezze nel contenuto di questo prospetto e si riserva il diritto di apportare ai suoi prodotti, in qualunque momento e senza preavviso, eventuali modifiche ritenute opportune per qualsiasi esigenza di carattere tecnico o commerciale.

Argo è un marchio di argoclima S.p.A., leader europeo nei settori della climatizzazione, riscaldamento e trattamento aria.