

**louis
poulsen**

City- & Landscapes

illuminazione da esterni



Albertslund & Toldbod Post. Christianshavn, Copenhagen, Denmark.
Photo: Torben Petersen.

Illuminazione da esterni in armonia con l'ambiente circostante

Ogni soluzione di Louis Poulsen per dare forma alla luce in contesti esterni è radicata nell'approfondita conoscenza delle esigenze della città e dell'illuminazione paesaggistica – e nell'interpretazione del binomio tra design e tecnologia che porta a esperienze all'aperto ottimali per l'uomo.

Il modo in cui diamo forma alla luce può essere ricondotto alla filosofia di Poul Henningsen e alle sue idee relative al dualismo tra luce e design: oscurità e luce, forma e funzione, moderno e classico. Nel nostro costante lavoro per innovare l'illuminazione, ci impegniamo per ottenere un equilibrio perfetto tra questi elementi.

Illuminazione esterna non è solo sinonimo di sicurezza. Significa creare spazi attraenti in contesti di maggiori dimensioni e interagire con l'architettura e il paesaggio. Dedichiamo un'attenzione particolare a ogni aspetto del design, lavorando sul riflesso, sulla rifrazione e sugli effetti per creare le migliori esperienze di illuminazione.



Flindt Wall. Set Location, Den Blå Planet, Copenhagen, Denmark.
Photo: Wichmann+Bendtsen.

Design per dare forma alla luce

In Louis Poulsen, diamo forma alla luce. Ci impegniamo a creare un'atmosfera confortevole, piacevole e rilassante per tutti. In termini di design, ogni decisione è basata sull'illuminazione che ogni forma crea, lavorando in sintonia con ogni singola superficie e curva per creare la giusta atmosfera. La forma segue la funzione, portando a soluzioni di illuminazione che rendono umani gli spazi.

Per noi dare forma alla luce significa creare un'atmosfera che aiuti le persone a sentirsi bene, ovunque. A questo scopo, il nostro portafoglio di prodotti per esterni abbina illuminazioni alte e basse e propone soluzioni che dialogano in modo armonioso con qualsiasi ambiente esterno.

Ogni ambiente nella luce giusta

Viviamo la città e ci muoviamo al suo interno in diversi modi: guidiamo, camminiamo, ci spostiamo in bicicletta e con lo skate. Le nuove aree miste, industriali-ricreative, come quelle fronte-porto ispirano nuove modalità di progettazione e abbinamento di diversi tipi di illuminazione.

Quando si progetta l'illuminazione di una determinata area, devono essere presi in considerazione lo scopo e la funzione.

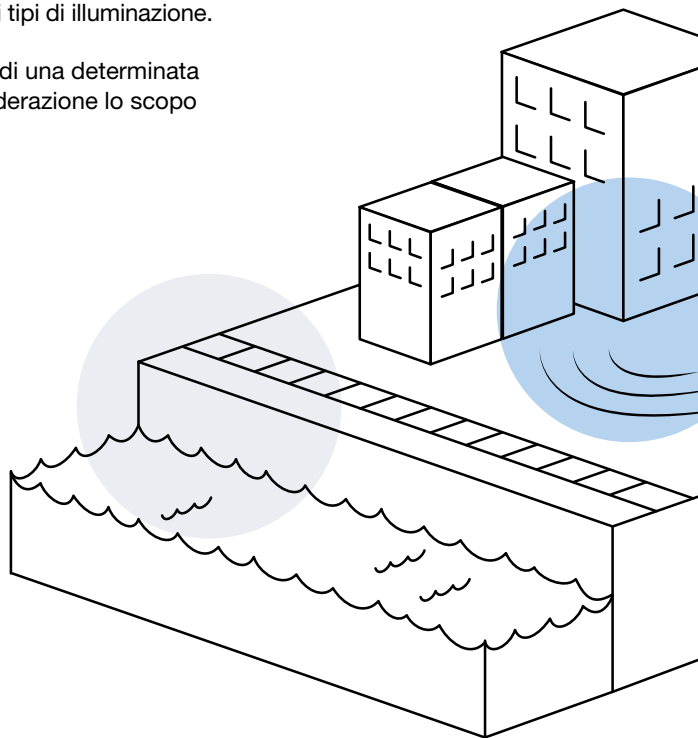

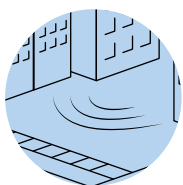
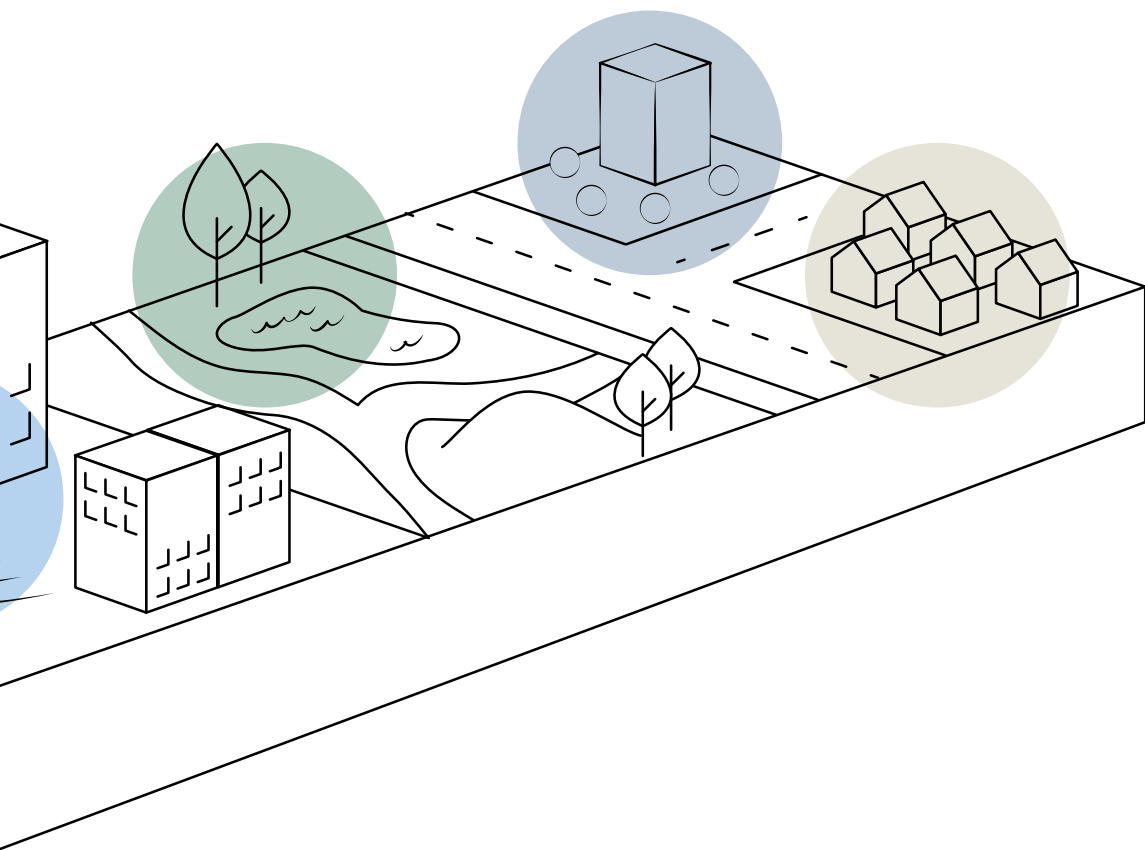

Centri città

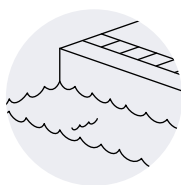

Moli



Parchi,
sentieri &
paesaggi

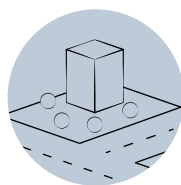

Edifici e spazi
architettonici

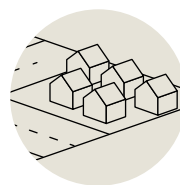

Strade
residenziali e
pubbliche

Centri città

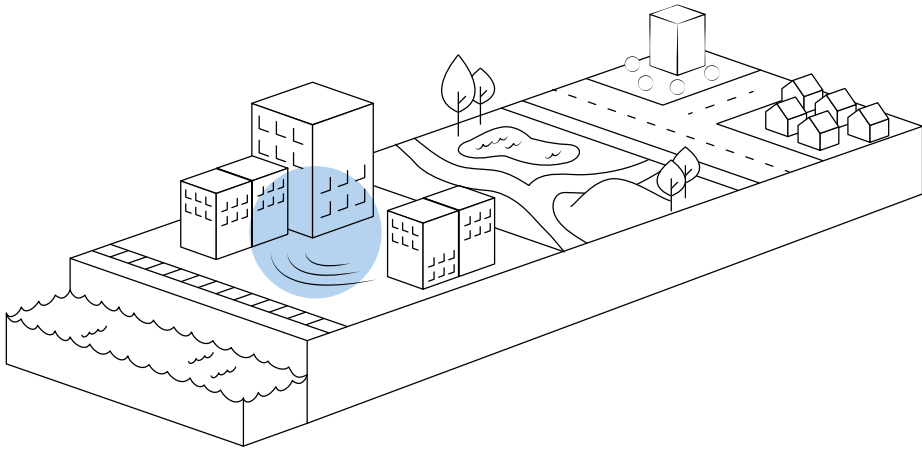



Alle barn trenger klær

Flindt Bollard. Larvik Torv, Larvik, Norway.
Photo: Frank Jørstad.



Albertslund Post. Set location, Nordhavn, Copenhagen, Denmark.
Photo: Wichmann+Bendtsen Photography.



Una vision per le città moderne

Per molti secoli l'illuminazione di paesi e città ha aumentato la nostra sicurezza, consentendoci di spostarci di giorno e di notte. Oggi, la luce ha un ruolo ancora più importante e differenziato nel contesto urbano, durante gli spostamenti tra casa e luogo di lavoro, mentre facciamo shopping e nel tempo libero – o semplicemente quando ci divertiamo a esplorare i dintorni. Sistemi di illuminazione intelligenti ed esteticamente gradevoli sono essenziali per il nostro benessere. E, inoltre, ci aiutano a rafforzare il nostro legame con l'ambiente circostante naturale o costruito dall'uomo.

L'illuminazione nei centri cittadini può variare in base alle zone. Varie sorgenti di luce – dai testa-palo ai bollard fino agli apparecchi montati a parete e a plafone – creano un flusso continuo, invitante e uniforme nelle strade e nelle piazze, oltre ad attirare l'attenzione sugli elementi urbani di particolare bellezza e prestigio.

Le soluzioni di Louis Poulsen per le aree urbane comprendono tipi di illuminazione classici o ultra-moderni che consentono a progettisti e designer di dialogare con la storia di una città durante la progettazione della loro visione del futuro.



Waterfront Bollard. Fukuoka Sanno Hospital, Fukuoka, Japan.
Photo: Shinji Aratani.

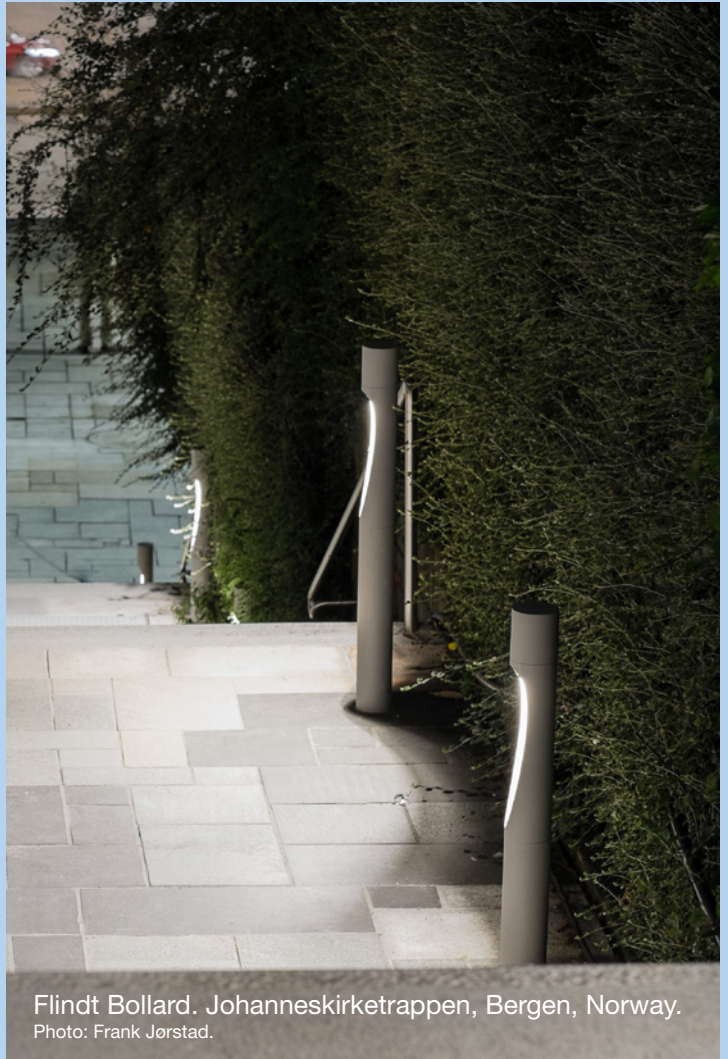

Flindt Bollard. Johanneskirke­trappen, Bergen, Norway.
Photo: Frank Jørstad.



LP Nest Post. Agder Energi, Kristiansand, Norway.

Photo: Jiri Havran.



Kipp Post. Bean Tower, Denver, USA.

Photo: Frank Ooms.

Vialetti dei parchi & paesaggi

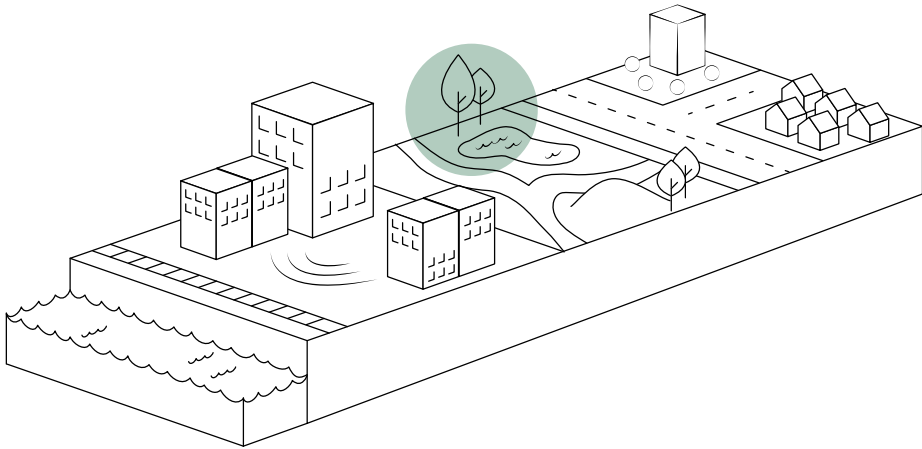



LP Capsule Post. Recreation area Jorpelandsholmen, Norway.
Photo: Kristofer Ryde.



Albertslund Post. Sjølundsparken, Hellebæk, Denmark.
Photo: Kim Matthai Leland.

Una guida piacevole

I paesaggi esterni – dai parchi pubblici ai campus universitari – si possono trasformare con piani di illuminazione attentamente ideati con un giusto equilibrio di estetica e funzionalità.

L'illuminazione paesaggistica è fondamentale per utilizzare al meglio questi spazi e renderli più sicuri quando viene buio. È inoltre fondamentale che il design dell'illuminazione metta in risalto l'identità di un luogo, oltre alle sue consuetudini – e contribuisca a formare e a creare l'atmosfera in un'architettura paesaggistica. Quando l'illuminazione è integrata nella pianificazione paesaggistica fin dalle fasi iniziali di un progetto, l'impatto globale dello spazio migliora notevolmente.

I bollard, ad esempio, contribuiscono a illuminare gradini, passaggi pedonali e possono indicare dislivelli del terreno. Garantiscono visibilità vicino ai vialetti e ai passaggi in modo da farci sentire sicuri al buio. Con la loro leggerezza, creano un'atmosfera gradevole e non invadente senza interrompere la visuale dell'ambiente circostante. I testa-palo sono invece rivolti in misura minore alla creazione di un senso di intimità e in particolare a un'illuminazione ampia che aumenta la consapevolezza della nostra posizione. E le luci da esterno montate a parete accentuano gli elementi architettonici – e ci guidano verso le nostre destinazioni. Tutti questi elementi d'illuminazione operano in sinergia per creare una stratificazione della luce che soddisfa esigenze pratiche ed estetiche quando scende la sera.







Toldbod Post. Nesodden Cemetery, Nesodden, Norway.
Photo: Jiri Havran.



Flindt Bollard. Recreation area Frøylandsvatnet, Norway.
Photo: Kristofer Ryde.



Bysted Bollard. Christianshavn, Copenhagen, Denmark.

Photo: Torben Petersen.

Pontili

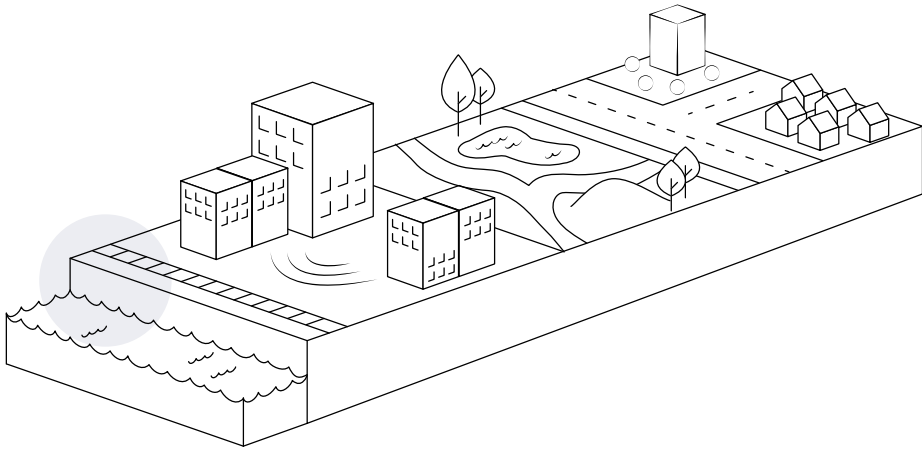



Waterfront Bollard. Skovshoved Harbour, Denmark.
Photo: Torben Petersen.



Homann Park Post. Set Location, Sydhavn, Denmark.
Photo: Kim Matthai Leland.



Raggi di luce

In queste aree polivalenti lungo i corsi d'acqua che spesso rappresentano un invito allo svago, l'atmosfera perfetta viene creata dall'abbinamento di un'illuminazione morbida installata in prossimità degli edifici e dai numerosi pali e bollard che definiscono i parametri dello spazio guidando nel contempo i passanti.

Il posizionamento dei bollard più indicati in prossimità di un corso d'acqua è particolarmente importante, in quanto contribuisce allo spostamento delle persone sul pontile garantendo nel contempo che la luce non sia un elemento di disturbo per il traffico marittimo.

La collezione da esterni di Louis Poulsen propone una vasta gamma di concept di illuminazione che facilitano il processo di un posizionamento sicuro, aiutando i progettisti e i designer a utilizzare al meglio l'attrattiva degli spazi lungo i corsi d'acqua in qualsiasi momento.



Albertslund Post. Christianshavn, Copenhagen, Denmark.
Photo: Torben Petersen.





Waterfront Bollard. Skovshoved Harbour, Skovshoved, Denmark.
Photo: Lars Kaslov.



Rubbie Bollard. OS Sjøfront, Os, Norway.
Photo: Frank Jorstad.



Bysted Bollard. Smedsvig Landskap, Bergen, Norway.
Photo: Frank Jorstad.

Edifici e spazi architettonici

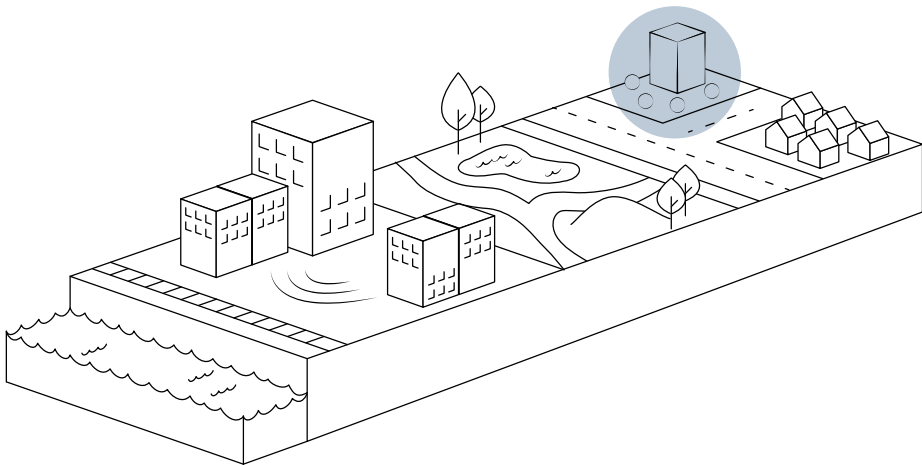



Flindt Wall. Set Location, Den Blå Planet, Copenhagen, Denmark.
Photo: Wichmann+Bendtsen.



Flindt Bollard, Toldbod 220/290 Wall, Radiis 109.
Glasgow Fort, Glasgow, Scotland.
Lighting Designer: LDPI.



Un'illuminazione che definisce la nostra esperienza di architettura

Il processo dell'architettura dell'illuminazione deve occuparsi di alcuni aspetti. Come e quando vengono utilizzati gli edifici? Sono residenziali o pubblici? Sono luoghi di lavoro o per il tempo libero? E, principalmente, come possono diventare più accessibili, più eleganti e maggiormente integrati con l'ambiente circostante attraverso l'illuminazione esterna?

Il portafoglio di prodotti di Louis Poulsen per l'illuminazione da esterni propone alcune soluzioni per integrare e migliorare gli spazi che circondano un edificio, dagli stili classici a quelli ultramoderni. Accentuano la sensazione della storia di un luogo e del contesto regalandoci nuove prospettive sulle strutture che non notiamo durante il giorno. Nel contempo, il nostro bollard da parete, il post e gli altri design per esterni si rivolgono alle diverse aree all'esterno di un edificio che richiedono un'illuminazione attentamente studiata per garantire l'esperienza desiderata e la continuità dai cortili, dai vialetti e dagli ingressi verso gli edifici.



Radiis. Cinecittà World, Via Tuscolana, Italy.

Photo: Germano Borrelli.



AL 600. Tunnel below highway, Sønderborg, Denmark.

Photo: Jens Thybo.



PH Wall. Christianshavn, Copenhagen, Denmark.
Photo: Torben Petersen.



Albertslund Wall. Christianshavn, Copenhagen, Denmark.
Photo: Torben Petersen.



Skot Wall. Ordrup Station, Ordrup, Denmark.
Photo: Jacob Termansen.



Nyhavn Wall. The Prime Minister's office, Copenhagen, Denmark.
Photo: Kaslov Studio.



Kipp Wall. Theis Vine, Charlottenlund, Denmark.
Photo: Kim Matthai Leland.



AJ 50 Wall. Taishi Town Hall, Taishi-Cho, Japan.
Photo: Azumi Takahashi.

Strade locali e residenziali

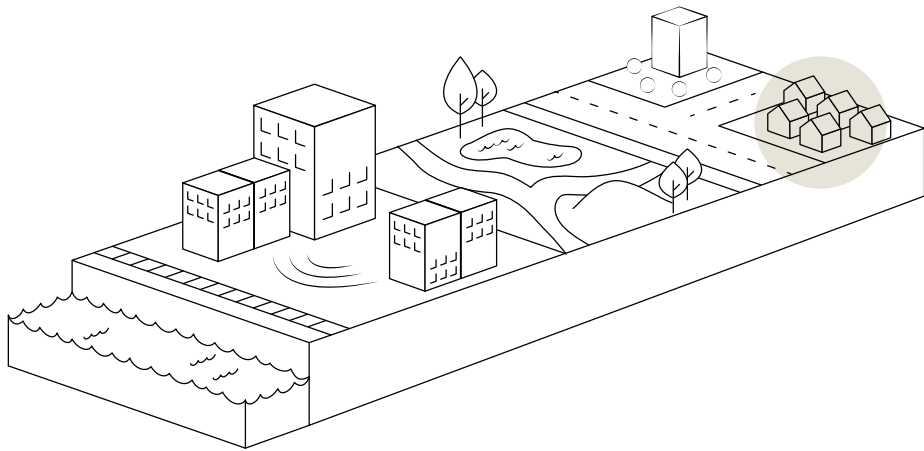



LP Icon Post. Christianshavn, Copenhagen, Denmark.
Photo: Torben Petersen.



LP Icon Post. Eastside Cannery Hotel & Casino, Las Vegas, USA.
Photo: Saari & Forrai Photography.



Una luce efficiente e attentamente studiata per le nostre strade

Oggi, gli architetti, i comuni e gli installatori che lavorano all'illuminazione esterna devono rispondere a un'ampia gamma di esigenze e aspettative – selezionando al contempo un'illuminazione che dia un senso di sicurezza, sia resistente e veicoli la corretta espressione estetica. Il design deve inoltre diffondere un'illuminazione efficiente e sfruttare l'intero potenziale della tecnologia LED.

I design del testa-palo di Louis Poulsen prendono in considerazione le diverse esigenze, l'estetica, il comfort e la sicurezza sulle strade locali e residenziali. I design comprendono i nostri noti principi che hanno l'obiettivo di creare un'illuminazione gradevole e trarre il massimo vantaggio dall'impatto della tecnologia LED. Un'illuminazione ampia ed efficiente con una sensazione scultorea: questa è la nostra visione per le strade del futuro.



LP Xperi Post. Set location,
Skjoldagervej, Gentofte, Denmark.
Photo: Kim Matthai Leland.



LP Xperi Post. Set Location. Marmorvej, Nordhavn, Denmark.
Photo: Torben Petersen.

Offerta di prodotti

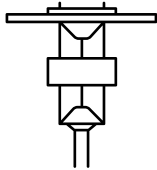

Testa palo

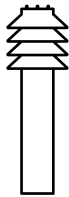

Bollards

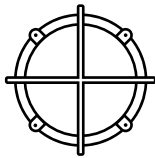

Apparecchi a soffitto



Apparecchi a parete

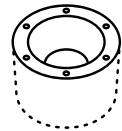

Luce d'effetto



Flindt Wall. Set Location, Den Blå Planet, Copenhagen, Denmark.
Photo: Wichmann+Bendtsen.

Testa palo – Luce riflessa

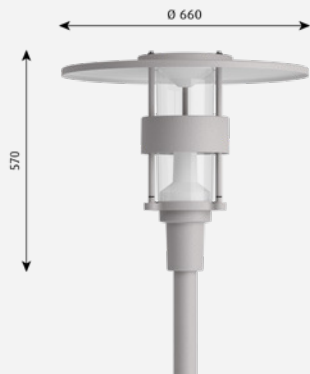

Albertslund Mini

Designer: Jens Møller-Jensen

Pontili
Parchi, vialetti e paesaggi
Centri cittadini
Edifici e spazi architettonici

Opzioni

Colori standard:
alluminio texturizzato, grigio grafite texturizzato, grigio

Wattaggio: 34

Kelvin: 3000K, 4000K

Classe: IP66, IK10

Tecnica di illuminazione: Simmetrica

Oscuramento: Notte, CLO, DALI

Esempio di prestazioni*

Wattaggio iniziale	34
Lumen	2800
Lm/Watt	82

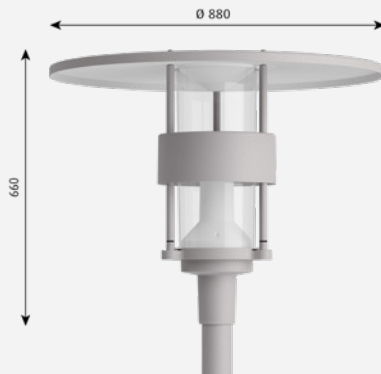
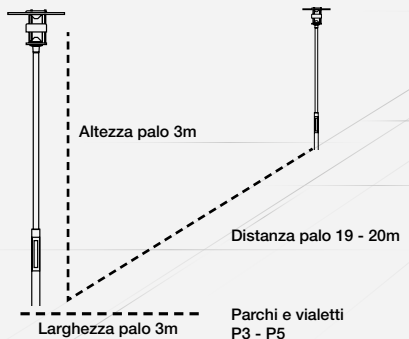

Albertslund Maxi

Designer: Jens Møller-Jensen

Pontili
Parchi, vialetti e paesaggi
Centri cittadini
Edifici e spazi architettonici

Opzioni

Colori standard:
alluminio texturizzato, grigio grafite texturizzato, grigio

Wattaggio: 55

Kelvin: 3000K, 4000K

Classe: IP66, IK10

Tecnica di illuminazione: Simmetrica

Oscuramento: Notte, CLO, DALI

Esempio di prestazioni*

Wattaggio iniziale	55
Lumen	4500
Lm/Watt	82

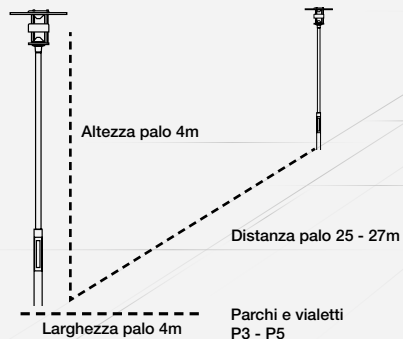

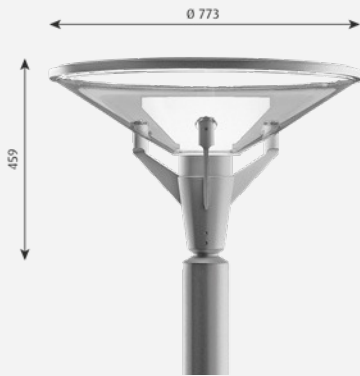

Kipp

Designer: Alfred Homann

Pontili
Parchi, vialetti e paesaggi
Centri cittadini
Edifici e spazi architettonici

Opzioni

Colori standard:
alluminio texturizzato, grigio grafite texturizzato

Wattaggio: 30, 66

Kelvin: 3000K, 4000K

Classe: IP66, IK10

Tecnica di illuminazione: Simmetrica

Oscuramento: Notte, CLO, DALI

Esempio di prestazioni*

Wattaggio iniziale	30	66
Lumen	3000	6200
Lm/Watt	100	93

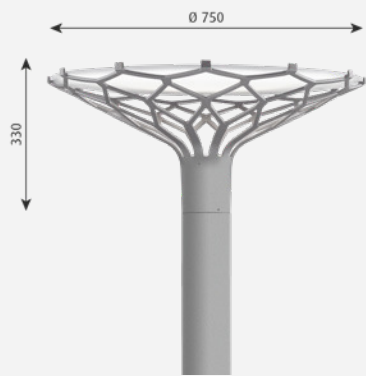
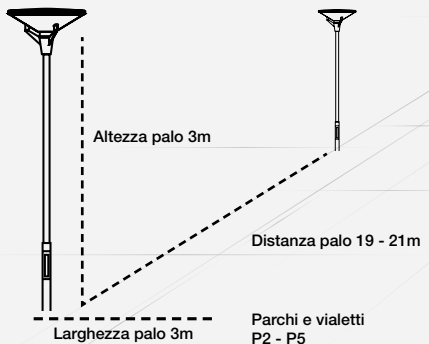

Nest

Designer: Bystrup Architects

Pontili
Parchi, vialetti e paesaggi
Centri cittadini
Edifici e spazi architettonici

Opzioni

Colori standard:
alluminio texturizzato, grigio grafite texturizzato, grigio

Wattaggio: 53

Kelvin: 3000K, 4000K

Classe: IP66, IK09

Tecnica di illuminazione: Simmetrica

Oscuramento: Notte, CLO, DALI

Esempio di prestazioni*

Wattaggio iniziale	53
Lumen	3400
Lm/Watt	63

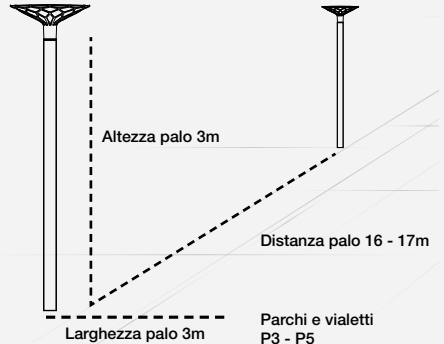

*Tutti gli esempi di prestazioni sono basati su 3000K, colore alluminio texturizzato

Testa palo – Luce riflessa

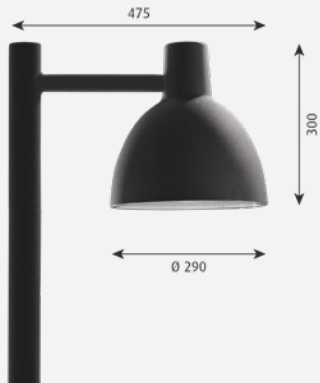

Toldbod 290
Designer: Louis Poulsen A/S

Pontili
Parchi, vialetti e paesaggi
Centri cittadini
Edifici e spazi architettonici

Opzioni
Colori standard:
Color alluminio texturizzato, nero texturizzato

Wattaggio: 20

Kelvin: 3000K, 4000K

Classe: IP65, IK08

Tecnica di illuminazione: Simmetrica

Oscuramento: Notte, CLO, DALI

Esempio di prestazioni*

Wattaggio iniziale	20
Lumen	1950
Lm/Watt	96

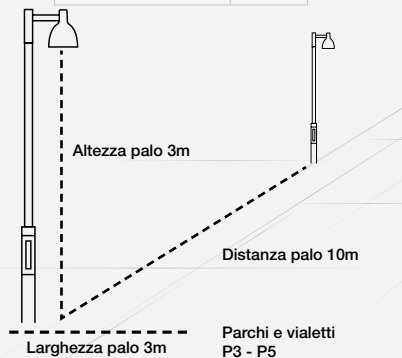

LP Icon
Designer: Mads Odgård

Strade locali
Strade residenziali

Opzioni
Colori standard:
alluminio texturizzato

Wattaggio: 35, 47

Kelvin: 3000K, 4000K

Classe: IP66, IK06

Tecnica di illuminazione: asimmetrica, simmetrica

Oscuramento: Notte, CLO, DALI

Esempio di prestazioni*

Wattaggio iniziale	35	47**
Lumen	3200	4650
Lm/Watt	90	99

**Per la variante con riflettore lucido



Testa palo – LED diretto



LP Capsule

Designer: Carsten Fischer/Henning Larsen

Pontili
Parchi, vialetti e paesaggi
Centri cittadini
Edifici e spazi architettonici

Opzioni

Colori standard:
alluminio texturizzato

Wattaggio: 17, 32

Kelvin: 3000K, 4000K

Classe: IP66, IK08

Tecnica di illuminazione: ASimmetrica, Simmetrica

Oscuramento: Notte, CLO, DALI

Esempio di prestazioni*

Wattaggio iniziale	17**	32**
Lumen	1700	3100
Lm/Watt	99**	96

**Per la variante con distribuzione asimmetrica della luce

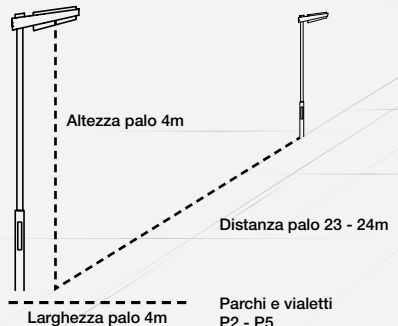

Homann Park

Designer: Alfred Homann

Pontili
Parchi, vialetti e paesaggi
Centri cittadini
Edifici e spazi architettonici

Opzioni

Colori standard:
alluminio texturizzato

Wattaggio: 17, 33

Kelvin: 3000K, 4000K

Classe: IP66, IK10

Tecnica di illuminazione: ASimmetrica, Simmetrica

Oscuramento: Notte, CLO, DALI

Esempio di prestazioni*

Wattaggio iniziale	17	33
Lumen	1750	3150
Lm/Watt	103	95

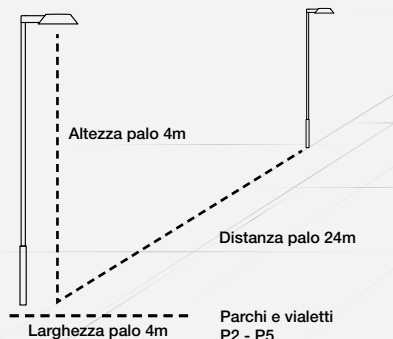

*Tutti gli esempi di prestazioni sono basati su 3000K, colore alluminio texturizzato

Testa palo – LED diretto



LP Xperi

Designer: Christian Flindt

Strade locali
Strade residenziali

Opzioni

Colori standard:
alluminio texturizzato

Wattaggio: 33, 66

Kelvin: 3000K, 4000K

Classe: IP66, IK10

Tecnica di illuminazione: Asimmetrica

Oscuramento: Notte, CLO, DALI

Esempio di prestazioni*

Wattaggio iniziale	33**	66**
Lumen	3500	6400
Lm/Watt	106	97

**Per la variante ASY3



Bollards

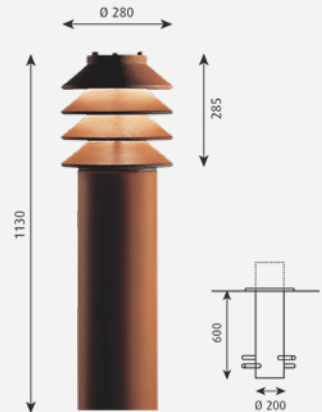

Bysted

Designer: Peter Bysted

Pontili
Parchi, vialetti e paesaggi
Centri cittadini
Edifici e spazi architettonici

Opzioni

Colori standard:
Acciaio corten

Wattaggio: 34

Kelvin: 3000K, 4000K

Classe: IP66, IK09

Oscuramento: CLO, DALI

Esempio di prestazioni

Wattaggio iniziale	24
Lumen	700
Lm/Watt	29

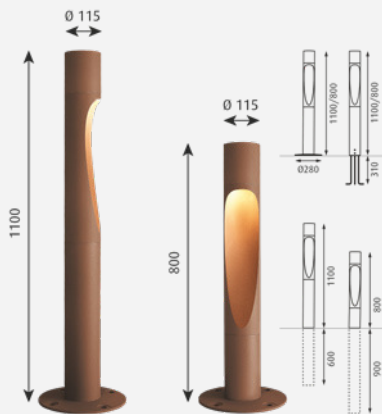

Flindt

Designer: Christian Flindt

Pontili

Parchi, vialetti e paesaggi
Centri cittadini
Edifici e spazi architettonici

Opzioni

Colori standard:
alluminio texturizzato e corten texturizzato

Wattaggio: 14

Kelvin: 3000K, 4000K

Classe: IP65, IK10

Dimensioni: 800mm, 1100mm

Oscuramento: CLO, DALI

Esempio di prestazioni*

Wattaggio iniziale	14
Lumen	600
Lm/Watt	41

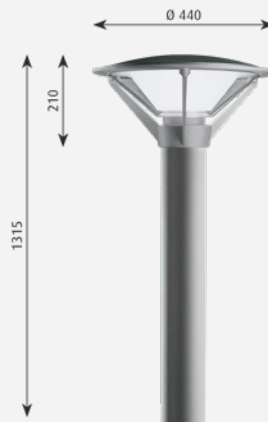

Kipp

Designer: Alfred Homann

Pontili

Parchi, vialetti e paesaggi
Centri cittadini
Edifici e spazi architettonici

Opzioni

Colori standard:
alluminio texturizzato e grigio grafite

Wattaggio: 28

Kelvin: 3000K, 4000K

Classe: IP55, IK10

Oscuramento: Notte, CLO, DALI

Esempio di prestazioni*

Wattaggio iniziale	28
Lumen	1450
Lm/Watt	52

*Tutti gli esempi di prestazioni sono basati su 3000K, colore alluminio texturizzato

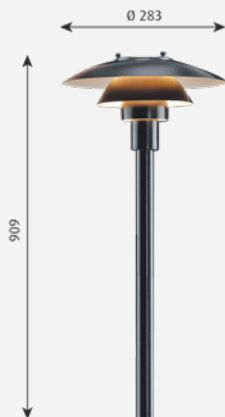

PH 3-2 1/2

Designer: Poul Henningsen

Parchi, vialetti e paesaggi
Edifici e spazi architettonici

Opzioni

Colori standard:
nero

Sorgente di luce: 1X60W E27

Classe: IP44

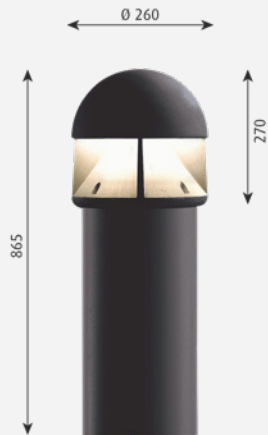

Waterfront

Designer: Dan Borge Hasløv

Pontili
Parchi, vialetti e paesaggi
Centri cittadini
Edifici e spazi architettonici

Opzioni

Colori standard:
alluminio texturizzato, grigio grafite texturizzato

Wattaggio: 28

Kelvin: 3000K, 4000K

Classe: IP65, IK10

Esempio di prestazioni*

Wattaggio iniziale	28
Lumen	670
Lm/Watt	24*



Rubbie

Designer: Peter Bysted

Pontili
Parchi, vialetti e paesaggi
Centri cittadini
Edifici e spazi architettonici

Opzioni

Colori standard:
nero, gomma

Wattaggio: 12

Kelvin: 3000K, 4000K

Classe: IP65, IK10

Oscuramento: Switch-dim, DALI

Esempio di prestazioni*

Wattaggio iniziale	12
Lumen	850
Lm/Watt	70

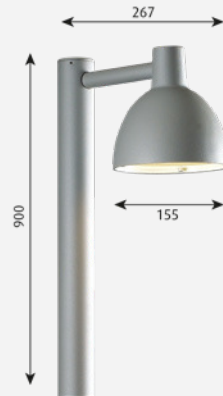

Toldbod 155

Designer: Louis Poulsen A/S

Pontili
Parchi, vialetti e paesaggi
Centri cittadini
Edifici e spazi architettonici

Opzioni

Colori standard:
Color alluminio texturizzato, nero texturizzato

Sorgente di luce: 1 da 40W E14

Classe: IP44, IK05

*Tutti gli esempi di prestazioni sono basati su 3000K, colore alluminio texturizzato

Apparecchi a soffitto



Skot

Designer: LK as

Centri cittadini
Parchi, vialetti e paesaggi
Pontili
Edifici e spazi architettonici

Opzioni

Colori standard:
alluminio, grigio grafite texturizzato

Wattaggio: 8,5

Kelvin: 3000K, 4000K

Classe: IP66, IK10

Schermo/diffusore
Trasparente
Opalino
Metà schermo trasparente
Metà schermo opalino

Esempio di prestazioni*

Wattaggio iniziale	8,5**
Lumen	650
Lm/Watt	77

**Per la variante con schermo trasparente/ diffusore
in alluminio. Colore



Skot Parete/Soffitto

Designer: LK as

Edifici e spazi architettonici

Opzioni

Colori standard:
alluminio, grigio grafite texturizzato

Wattaggio: 8,5

Kelvin: 3000K, 4000K

Classe: IP66, IK10

Schermo/ diffusore:
Trasparente
Opalino

Esempio di prestazioni*

Wattaggio iniziale	8,5**
Lumen	650
Lm/Watt	77

**Per la variante con schermo/diffusore trasparente

Apparecchi a parete

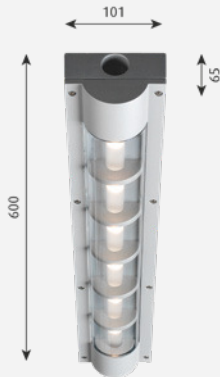

AL 600 Soffitto

Designer: Mads Odgård

Edifici e spazi architettonici

Opzioni

Colori standard:
alluminio texturizzato

Wattaggio: 7,6 , 12

Kelvin: 3000K

Classe: IP65, IK10

Esempio di prestazioni*

Wattaggio iniziale	7,6	12
Lumen	600	800
Lm/Watt	77	68

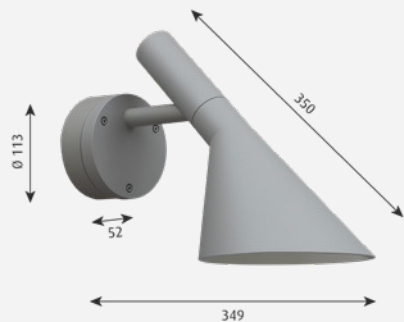

AJ 50 Parete

Designer: Arne Jacobsen

Edifici e spazi architettonici
Edifici residenziali

Opzioni

Colori standard:
alluminio texturizzato, nero texturizzato, bianco
texturizzato

Wattaggio: 7,6

Kelvin: 3000K

Classe: IP65, IK60

Esempio di prestazioni*

Wattaggio iniziale	7,6
Lumen	450
Lm/Watt	56

*Tutti gli esempi di prestazioni sono basati su 3000K, colore alluminio texturizzato

Apparecchi a parete



Toldbod 155

Designer: Louis Poulsen A/S

Edifici e spazi architettonici
Edifici residenziali

Opzioni

Colori standard:
Colore alluminio texturizzato, nero

Sorgente di luce: 1 da 40W E14

Classe: IP44, IK05



Toldbod 220/290

Designer: Louis Poulsen A/S

Edifici e spazi architettonici
Edifici residenziali

Opzioni

Colori standard:
Colore alluminio texturizzato, nero

Sorgente di luce: 27W, 1X100W E27

Kelvin: 3000K, 4000K

Classe: Ø220: IP43, IK09 Ø290: IP43, IK08

Esempio di prestazioni*

Wattaggio iniziale	27**
Lumen	2000
Lm/Watt	74

**Ø290



Kipp

Designer: Alfred Homann

Edifici e spazi architettonici

Opzioni

Colori standard:
alluminio texturizzato, grafite grigio

Wattaggio: 28

Kelvin: 3000K, 4000K

Classe: IP55, IK10

Tecnica di illuminazione: Asimmetrica, Simmetrica

Esempio di prestazioni*

Wattaggio iniziale	28
Lumen	1450
Lm/Watt	52



Icon

Designer: Mads Odgård

Edifici e spazi architettonici

Opzioni

Colori standard:
alluminio texturizzato

Wattaggio: 35, 47

Kelvin: 3000K, 4000K

Classe: IP66, IK06

Tecnica di illuminazione: Asimmetrica, Simmetrica

Esempio di prestazioni*

Wattaggio iniziale	35**	47**
Lumen	3200	3900
Lm/Watt	90	83

**Con riflettore opaco

Apparecchi a parete

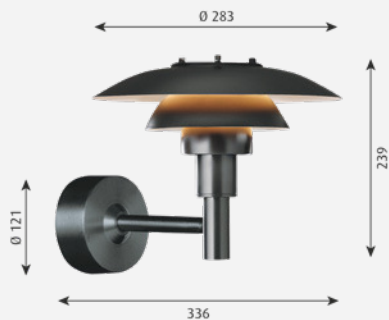

PH 3-2 1/2

Designer: Poul Henningsen

Edifici e spazi architettonici
Edifici residenziali

Opzioni

Colori standard:
nero

Sorgente di luce: 1X60W E27

Classe: IP44



Albertslund Parete

Designer: Jens Møller-Jensen

Edifici e spazi architettonici
Edifici residenziali

Opzioni

Colori standard:
Galvanizzato, grigio, bianco

Sorgente di luce: 1 da 100W E27, 1 da 180TC-TEL 6
da 24Q-2HF

Classe: IP44, IK06

Schermo/ diffusore:
Trasparente, parte satinata

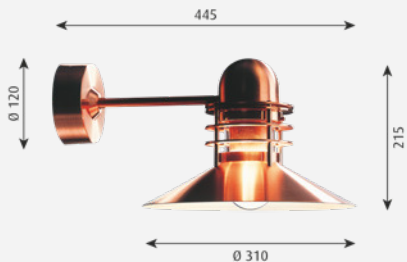

Nyhavn Parete

Designer: Alfred Homann & Ole V. Kjær

Edifici e spazi architettonici
Edifici residenziali

Opzioni

Colori standard:
rame spazzolato, bianco

Sorgente di luce: 1 da 100W E27

Classe: IP44

Schermo/ diffusore:
Trasparente

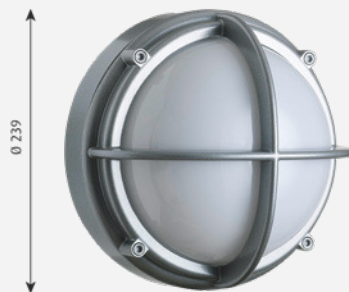

Skot Parete/Soffitto

Designer: LK as

Edifici e spazi architettonici
Edifici residenziali

Opzioni

Edifici e spazi architettonici
Edifici residenziali

Wattaggio: 8,5

Kelvin: 3000K, 4000K

Classe: IP66, IK10

Esempio di prestazioni*

Wattaggio iniziale	8,5**
Lumen	650
Lm/Watt	77*

**Per la variante co diffusore trasparente

Apparecchi a parete

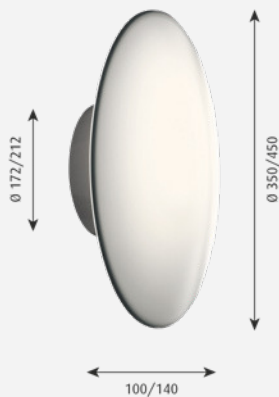

AJ Eklipta

Designer: Arne Jacobsen

Edifici e spazi architettonici
Edifici residenziali

Opzioni

Colori standard:
bianco

Wattaggio:
1 X 60 W E27
1 X 100 W E27

Classe: IP44

Schermo/ diffusore:
opalino bianco



Flindt Parete

Designer: Christian Flindt

Edifici e spazi architettonici
Edifici residenziali

Opzioni

Colori standard:
Color alluminio texturizzato, bianco, corten texturizzato

Wattaggio: 10, 16, 20

Kelvin: 2700K, 3000K

Classe: IP65

Oscuramento: DALI, dimmerazione a taglio di fase

Esempio di prestazioni*

Wattaggio iniziale	16**
Lumen	500
Lm/Watt	32

**Ø300

Luce d'effetto



Radiis 109

Edifici e spazi architettonici

Opzioni

Colori standard:
Vetro acciaio inossidabile

Wattaggio: 11, 14

Kelvin: 3000K, 4000K

Classe: IP66, IP67, IK10

Classe di isolamento II

Riflettore:

11°
11° HO
15-63°
18° HO
31°
40° HO

Corpo: Gimbal, elevato rendimento, zoom

Esempio di prestazioni

Wattaggio iniziale	14**
Lumen	750
Lm/Watt	53

**Per la classe II variante con riflettore 15-63°, 3000K

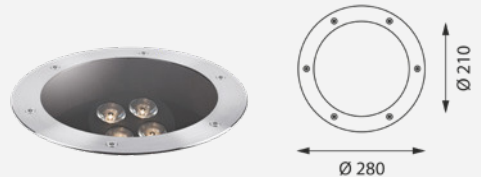

Radiis 210

Edifici e spazi architettonici

Opzioni

Colori standard:
Vetro acciaio inossidabile

Wattaggio: 14, 36

Kelvin: 3000K, 4000K

Classe: IP66, IP67, IP69K, IK10

Classe di isolamento II

Riflettore:

106° X 66°
11-62°
28°
43° X 30°
9°

Corpo: Gimbal, riflettore a parete, zoom

Esempio di prestazioni

Wattaggio iniziale	14,5**
Lumen	650
Lm/Watt	44

**Per la classe II variante con riflettore 28°, Corpo: Gimbal, 3000K

Opzioni di colore

La capacità di sviluppare e scegliere i colori seguendo le tendenze e le esigenze delle applicazioni è una delle nostre competenze principali. Proponiamo uno o più colori standard per ogni prodotto. I prodotti del nostro portafoglio sono inoltre disponibili in 11 colori diversi. È inoltre possibile ordinare colori personalizzati. Potete contattarci per ulteriori informazioni.



Alu. colour, texture (162)



Effetto nero grana sottile (723) RAL 7021*



Nero opaco (734) RAL 9005*

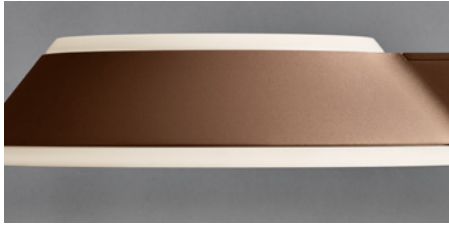

Corten (954) RAL 9016*



Grigio grafite (163) RAL 7022*



Grigio (231) RAL 7004*



Grigio chiaro (229) RAL 7004*



Marrone scuro (647) RAL 8017*



Grigio (230) RAL 230*



Verde scuro (637) RAL 6005*



Bianco opaco (044) RAL 9016*

*Similiar til RAL colour definition.

Luce diretta vs. luce riflessa

Nell'illuminazione da esterni è importante garantire il contrasto riducendo gli elementi. L'intensità luminosa della sorgente di luce si distingue creando un forte contrasto con il cielo scuro sullo sfondo. Per garantire il comfort e migliorare il senso di sicurezza, è importante ridurre il contrasto.

Lavoriamo con diverse modalità per ridurre il contrasto e proponiamo i testa palo con luce riflessa o diretta – in base alle esigenze di applicazione.

Luce diretta

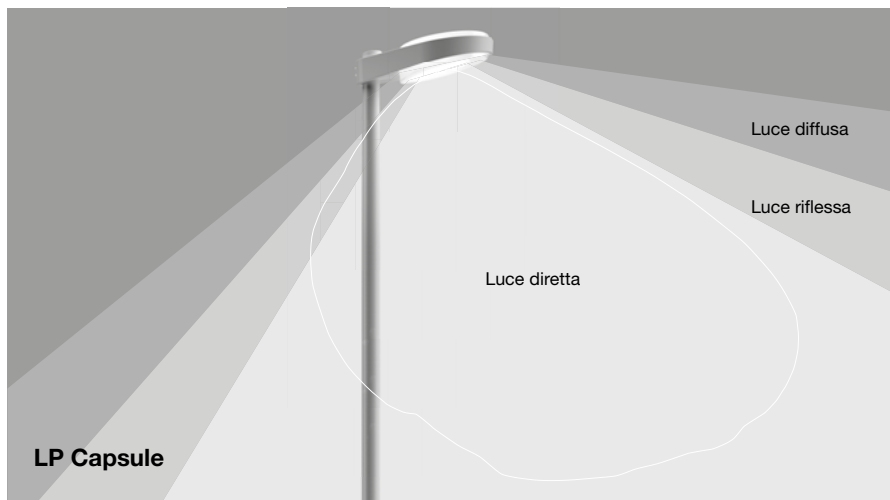

Perché scegliere gli apparecchi con LED diretto?

- Elevata efficienza
- Distribuzione precisa della luce
- Selezione di diverse distribuzioni della luce
- Motore di illuminazione più contenuto per un design più sottile

Elementi di riduzione del contrasto

Nella LP Capsule sono presenti tre livelli di riduzione del contrasto tra il LED e il cielo notturno.

Riflettore

Il riflettore ridirige una piccola porzione di luce ammorbidendo le ombre a terra, ma crea anche un elemento orizzontale con una luminosità meno intensa dei LED. Questa è la prima fase della transizione.

Diffusore

Il diffusore opalino posizionato nella parte esterna del riflettore cattura parte della luce creando un'illuminazione morbida con una luminosità confortevole. Il diffusore superiore aggiunge al livello finale una luce elegante che definisce la parte superiore dell'apparecchio.

Luce diffusa e riflessa

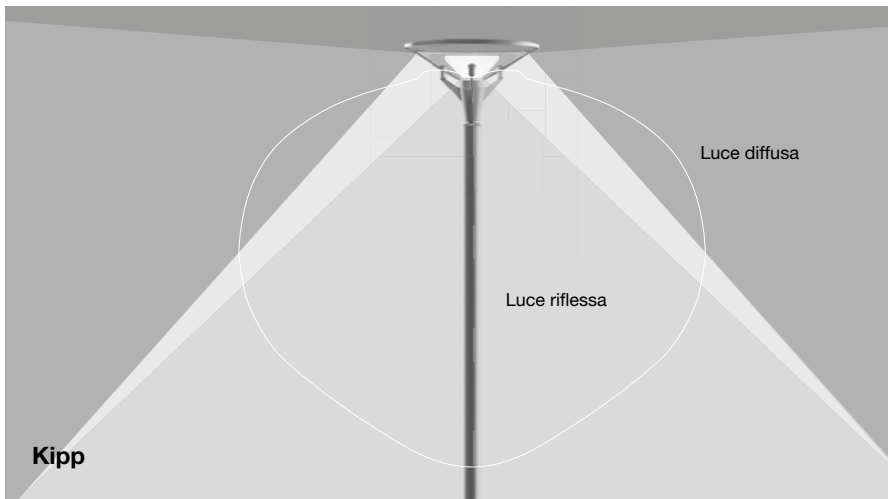

Perché scegliere gli apparecchi con luce riflessa?

- Elevata proporzione dell'illuminazione verticale
- Combinazione di luce diffusa e riflessa per il massimo comfort
- Grande atmosfera

Elementi di riduzione del contrasto

Per Kipp esistono due livelli di riduzione del contrasto tra il LED e il cielo notturno.

Diffusore

Nella parte superiore del LED i diffusori di forma conica attenuano la luce e la distribuiscono in direzione orizzontale e verso il basso. La proporzione principale di luce viene distribuita all'esterno a circa 45 gradi verso il basso e offre un elevato livello di illuminazione verticale. La forma conica del diffusore garantisce una bassa luminosità.

Parte superiore

La parte superiore dell'apparecchio funge da riflettore principale e diffonde un'ampia luce riflessa rivolta verso il basso garantendo nel contempo la riduzione del contrasto tra il cielo notturno e la sorgente di luce.



Toldbod Post. Christianshavn, Copenhagen, Denmark.
Photo: Torben Petersen



**louis
poulsen**

louis Poulsen.com